



Науково-методичний центр професійно-технічної освіти у Запорізькій області



Професійна освіта Запоріжжя

Інформаційно-методичний вісник



Інформаційно-методичний вісник Науково-методичного центру професійно-технічної освіти у Запорізькій області

Головна мета видання – методична допомога керівникам і педагогічним працівникам в організації освітнього процесу в закладах професійної (професійно-технічної) освіти.

Відповідальний за випуск: Паржницький О.В., директор НМЦ ПТО у Запорізькій області, кандидат педагогічних наук

Редагування: Нідерман Н.К., методист НМЦ ПТО у Запорізькій області

Комп'ютерна верстка: Сакур Д.О., діловод НМЦ ПТО у Запорізькій області

Інформаційно-методичний вісник «Професійна освіта Запоріжжя»

Засновник: Петерик Світлана Миколаївна

Свідоцтво про державну реєстрацію

серія 33 № 1302 – 577 – ПР від 20.12.2018 р.

Порядковий номер випуску: № 8 2021

Дата виходу: 24.04.2021

Виходить два рази на рік.

Мова видання: українська.

Тираж - 3 екз.

Безкоштовно

Видавець: Науково-методичний центр професійно-технічної освіти у Запорізькій області

Адреса видавця: 69063, м. Запоріжжя, вул. Покровська, 28.

Телефон: (061) 228 17 60, (061) 224 43 25

E-mail: nmc.pto.zp@gmail.com

Веб.сайт: <http://nmc-ptو.zp.ua>

За достовірність фактів, цитат, дат, назв та інших відомостей відповідають автори.

Редакція залишає за собою право на редагування та скорочення прийнятих до друку матеріалів.

Рукописи не рецензуються і не повертаються.

ЗМІСТ

ВАЖЛИВО! АКТУАЛЬНО!**ІННОВАЦІЙНІ ТЕХНОЛОГІЇ**

Мілочкіна Лілія. Створення онлайн-освітнього середовища під час дистанційного навчання за допомогою сервісу Zoom та інших хмарних сервісів.....	6
Решетова Вероніка. Скрайбінг як елемент візуалізації та креативного підходу до пояснення навчального матеріалу.....	12

ДИСТАНЦІЙНЕ НАВЧАННЯ

Осіна Наталя. Дистанційне навчання педагогічної спільноти України.....	16
Прокопенко Юлія. Сучасний підхід до планування освітнього процесу.....	23

ПРОФЕСІЙНА ПІДГОТОВКА

Дочинець Леся. Технічне обслуговування та ремонт релейно-контактного управління електродвигунами.....	27
Дочинець Леся. Перевірка, ремонт та монтаж схем люмінесцентного освітлення.....	32
Іванова Вікторія. Використання цифрових інструментів Google.....	38

ЗАГАЛЬНООСВІТНЯ ПІДГОТОВКА

Тікевич Світлана. Використання електронних освітніх ресурсів під час викладання англійської мови.....	41
Чигілейчик Людмила. Тоталітарні й диктаторські режими (урок - гра «Що? Де? Коли?»).....	59

ЛІТЕРАТУРНА СКАРБНИЧКА

Терещенко Микола. Одкровення (новела).....	64
Полешко Олександр. Це сон... чи може і не сон це зовсім... (новела).....	67
Овчаренко Катерина. Шлях нескореного (оповідання).....	70
Савушкіна Вікторія. Ти знаєш, що ти - людина?.....	73

МЕТОДИЧНА РОБОТА

Джерелейко Людмила. Методика консультування здобувачів освіти закладів професійної (професійно-технічної) освіти з питань професійного/кар'єрного розвитку та формування у них готовності до підприємницької діяльності.....	75
Сустова Софія. Формування освітнього середовища в умовах реалізації компетентнісного підходу.....	95

ДОСВІД ПРАКТИКІВ

Чигілейчик Жанна. Драма-феєрія Моріса Метерлінка «Синій птах» - лірична оповідь про пошуки щастя.....	99
Остапчук Наталія. Джон Майкл Грін «Провина зірок». Образи головних героїв. Ідеї цінності життя. Символіка назви твору.....	106
Прокопенко Марина. Урок розвитку мовлення. Зарубіжна поезія українською («Гітара» Ф.Г. Лорка).....	117

ВАЖЛИВО! АКТУАЛЬНО!

Міністерство освіти і науки України надзвичайно стурбоване трагічними подіями, що сталися з підлітками через небезпечні ігри в соціальних мережах.

Цифрове середовище, дійсно, є небезпечнішим, ніж здається. Діти можуть сприймати свою активність у соціальних мережах як гру та не розуміти наслідків своїх дій, що може призводити до катастрофічних випадків.

Створення безпечного освітнього середовища, зокрема в інтернеті, формування навичок цифрової грамотності та поведінки у дітей у Всесвітній мережі, соціально-емоційна грамотність є важливими завданнями для Міністерства.

Наявність відповідних професійних компетентностей у вчителів включено до професійних стандартів та стандартів підготовки. Обов'язковість формування цифрових компетентностей у дітей включено до стандартів освіти та реалізується в освітньому процесі.

На сайті МОН є розділ «**Безпека дітей в інтернеті**» для підвищення рівня обізнаності батьків і вчителів. Зокрема, розміщені поради для батьків щодо організації взаємодії «дитина-інтернет-мобільний зв'язок» від Національної експертної комісії України з питань захисту суспільної моралі.

За даними міжнародного дослідницького проєкту espad, у 2019 році лише 6,7%

опитаних підлітків в Україні не користувались соціальними мережами. Майже 45% підлітків проводять у соціальних мережах до 3 годин на день, а ще приблизно 50% – 4 та більше годин.

Щоб допомогти батькам і педагогам отримати інформацію щодо захисту дітей від впливу шкідливої інформації, розроблено посібники, уроки та складено перелік рекомендованих для дітей онлайн-ресурсів. Зазначені матеріали допоможуть здобувачам освіти безпечно користуватись цифровими технологіями.

Чат-бот у Telegram і Viber навчить, як визначити кібербулінг, як самостійно видалити образливі матеріали із соціальних мереж, а також куди звертатись за допомогою.

Кібербулінг та чат-бот «Кіберпес»

Кібербулінг – це цькування із застосуванням цифрових технологій. Кібербулінг може відбуватися в соціальних мережах, платформах обміну повідомленнями (месенджерах), ігрових платформах і мобільних телефонах, зокрема через:

- поширення брехні чи розміщення фотографій, які компрометують когось у соціальних мережах;
- повідомлення чи погрози, які ображають когось або можуть завдати комусь шкоди.

За даними ЮНІСЕФ в Україні, майже 50% підлітків були жертвами кібербулінгу. Кожна третя дитина прогулювала заклад освіти через кібербулінг. 75% підлітків у анонімному опитуванні підтвердили те, що Instagram, TikTok і Snapchat є основними соціальними платформами для цькування.

Міністерство цифрової трансформації у співпраці з ЮНІСЕФ та за інформаційної підтримки Міністерства освіти і науки України, Координаційного центру з надання правової допомоги та Міністерства юстиції України випустило чат-бот «Кіберпес». У чат-боті можна дізнатись про те, як діяти дітям, батькам і вчителям у разі кібербулінгу.

У чат-боті «Кіберпес» можна знайти інформацію про те:

- що таке «кібербулінг» та як він

проявляється;

- як визначити контент, що містить кібербулінг;
- що робити, якщо вас кібербулять;
- як видалити матеріали, що містять кібербулінг;
- як попередити кібербулінг;
- як не бути кібербулером.

Захист дітей від сексуального насилля в інтернеті: освітній проєкт «Stop sexting»

Сексуальне насилля онлайн – один із виликів, який стоїть перед батьками та педагогами. Діти можуть стикатись із сексуальним насилля в Інтернеті у формах секстингу, кібергрумінгу та сексторшену.

Секстинг – це надсилання інтимних фото чи відео з використанням сучасних засобів зв'язку. Діти можуть надсилати такі матеріали як знайомим, так і не знайомим їм у реальному житті людям. Матеріали подібних переписок можуть бути оприлюднені, що часто призводить до кібербулінгу та цькувань дитини у закладі освіти.

Кібергрумінг — це процес комунікації із дитиною в Інтернеті, під час якого злочинці налагоджують довірливі стосунки з дитиною з метою сексуального насильства над нею у реальному житті чи онлайн. Вони можуть змушувати дітей виконувати певні сексуальні дії перед камерою. Злочинці свідомо будують своє спілкування з дитиною так, аби викликати в неї теплі почуття та довіру, показати, що вона цінна та унікальна. Вони можуть прикидатися однолітками дитини, пропонувати роботу моделлю, дарувати подарунки тощо.

Сексторшен – налагодження довірливих стосунків із дитиною в Інтернеті з метою отримання приватних матеріалів, шантажування та вимагання додаткових матеріалів або грошей.

Звертаємо увагу: якщо дитина стала жертвою секстингу, кібергрумінгу чи сексторшену, необхідно звернутися до поліції.

Освітній проєкт #stop_sexting за підтримки МОН, Мінцифри та Уповноваженого Президента України з прав дитини створили навчальні матеріали для батьків і педагогів щодо упередження та протидії сексуальному

насиллю в Інтернеті.

Також можна знайти матеріали для проведення уроків та квестів для різних вікових груп щодо безпечної поведінки в інтернеті.

Окрім того, у розділі розміщені рекомендації Міністерством посібники для використання батьками та педагогами щодо навчання дітей безпечному користуванню інтернетом.

Діють телефони «гарячих ліній», за якими здобувач освіти можуть отримати психологічну підтримку в разі, якщо вони потрапили в ризиковані для здоров'я ситуації, в тому числі випадки, пов'язані із соціальними мережами. І Міністерство постійно звертає увагу у своїх зверненнях до департаментів освіти і науки ОДА, щоб насамперед діти знали, куди вони можуть анонімно звернутися за допомогою.

На платформі цифрової освіти Дія також можна знайти освітній серіал для батьків «Безпека дітей в інтернеті» про те, як уберегти дітей онлайн від шкідливих матеріалів, кібербулінгу, суїцидальних інтернет-спілок, сексуального насильства.

На сайті Міністерства цифрової трансформації оприлюднено онлайн-посібник «COVID-19. Поради з безпеки онлайн для батьків та опікунів». У ньому розміщена інформація про найбільш актуальні проблеми віртуального життя дітей, способи розв'язання проблем та захист їх онлайн під час карантину.

Ситуація в інтернеті є дуже небезпечною і швидко змінюється, тому маємо постійно відслідковувати нові тенденції в цифровому середовищі, вчасно на них реагувати та підвищувати обізнаність батьків, педагогів і дітей щодо можливих ризиків. Варто зазначити, що на події, які відбулися з дітьми, варто дивитись значно глибше і працювати з причинами, що призвели до таких вчинків. Найчастіше такі вчинки є наслідком психічного стану дитини. Причинами депресій у дітей, зміни поведінки та настрою можуть бути напружені стосунки з батьками, вчителями, однокласниками, нерозділене кохання тощо. Варто бути уважними до психічного стану дитини і за необхідності одразу звертатись за допомогою до фахівців.

ІННОВАЦІЙНІ ТЕХНОЛОГІЇ



СТВОРЕННЯ ОНЛАЙНОВОГО ОСВІТНЬОГО СЕРЕДОВИЩА ПІД ЧАС ДИСТАНЦІЙНОГО НАВЧАННЯ ЗА ДОПОМОГОЮ СЕРВІСУ ZOOM ТА ІНШИХ ХМАРНИХ СЕРВІСІВ

Лілія Мілочкіна, викладач Державного навчального закладу «Запорізьке вище професійне училище «Моторобудівник»

Світ змінюється на очах. Ми вже не тільки у вирії стрімкого розвитку технологій та соціальних змін, а й в епіцентрі квантового переходу до нової системи освіти. Дистанційне віртуальне навчання сьогодні - це вже нова реальність. А онлайн-урок - сучасна форма організації навчального заняття, що дозволяє застосовувати численні можливості мультимедійного контенту на відстані в синхронному режимі віддаленого педагогічного спілкування. Можна констатувати: сучасні діти працюватимуть у світі, який ми не в змозі детально передбачити, бо швидкість змін зростає... Для нас, педагогів, настав час наступного професійного перезавантаження. Навчитися ефективно працювати на відстані, добре розумітися на технологіях та бути медіаграмотним – ось надважливіші навички сьогодення. Інформаційно-комунікаційні технології відкривають широкі можливості для інтенсифікації та удосконалення процесу віддаленого навчання.

Існує велика кількість інтернет-ресурсів, програм, які дозволяють встановлювати викладачам дистанційний зв'язок з учнями і максимально продуктивно, а часом і нестандартно, організувати процес навчання:

- відправлення повідомлень (email, WhatsApp, Viber тощо);
- спільна робота в документах (Google документи, інтерактивні онлайн-дошки IDroo, Padlet, MIRO, Netboard тощо);
- соціальні мережі (Фейсбук, Інстаграм тощо);
- системи управління курсами, або

віртуальне навчальне середовище (Classroom, Moodle тощо);

- відеоконференцзв'язок (Zoom, Google Meet, Skype).

Спільна робота в документах, наприклад, Google документи, дозволяє працювати над одним документом усім учасникам, які мають посилання на даний документ, як у режимі онлайн, так і в різний час. А віртуальні дошки допомагають в організації заняття, тому що на них можна завантажувати тексти, мультимедіа, файли, малювати.

Можливості соціальних мереж у даний час також стали активно використовуватися в освітньому процесі. Так, наприклад, в Інстаграмі реалізована функція прямого ефіру, під час якого можна проводити лекції.

Усі названі вище сервіси, безумовно, мають велике значення в дистанційному навчанні. Однак найбільшого результату можна досягти за умови прямого контакту з учнями. Контакт з учнями - це єдине, що дає справжній сенс освіті й навіть самому життю викладача! Бо учні – це не резервуари, які потрібно заповнити термінами і поняттями. Це людські істоти, які як і викладачі, потребують діалогу, спілкування, мають потребу в життєвому досвіді спільного навчання.

Це можливо в разі використання програм для проведення відеоконференцзв'язку, так як викладач може працювати з групою учнів і при цьому чути і бачити їх.

Zoom – лідер серед програм для навчання епохи пандемії.

Це зручна і проста у використанні хмарна платформа для проведення відеоконферен-

цій, онлайн-уроків і дистанційного навчання.

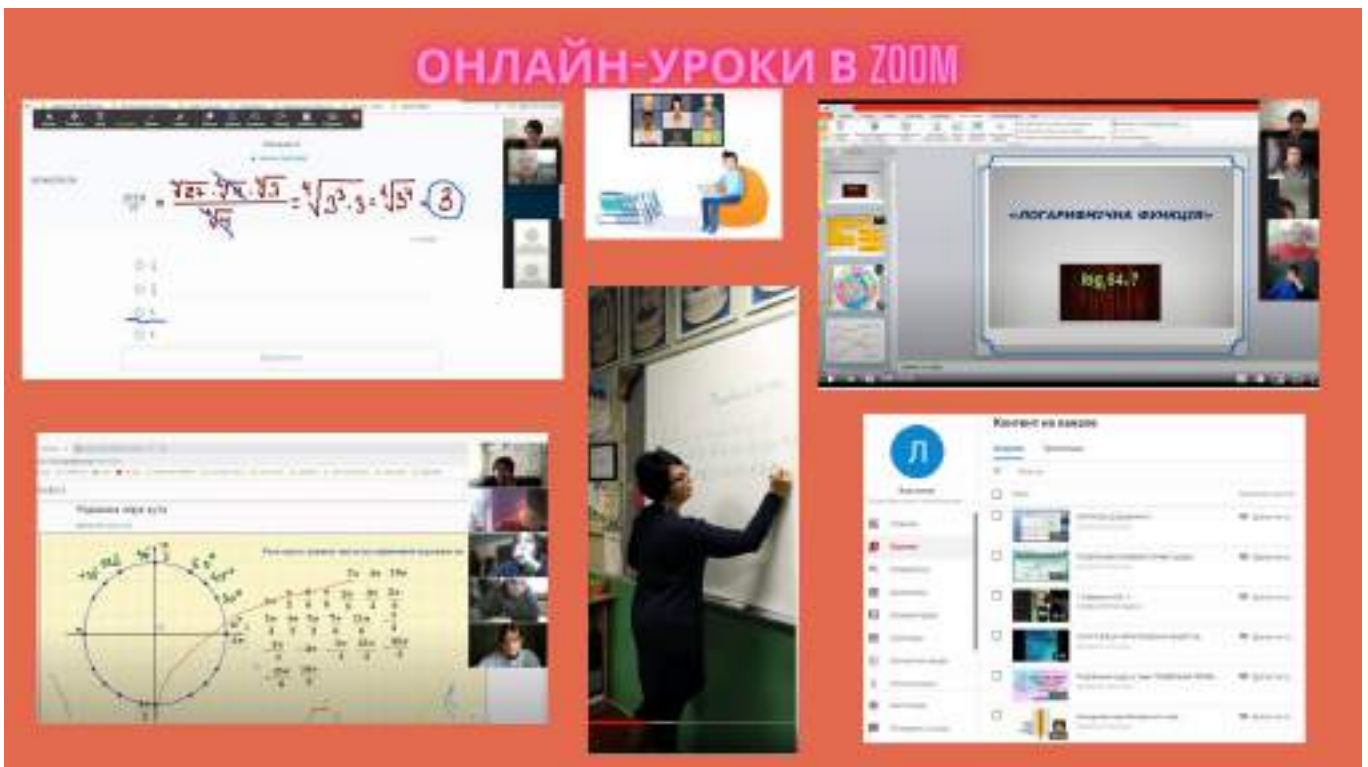

На сьогодні ця програма має, на мій погляд, найбагатший функціонал, у тому числі в базовій версії. Однією з найважливіших переваг **Zoom** для дистанційного навчання є розширені можливості демонстрації екрану. Саме ця опція дозволяє наочно пояснити будь-який матеріал. Сервіс пропонує безліч аудіо і відеофункцій для впевненої демонстрації підготовлених презентацій, онлайн-дошок з інтерактивним контентом, електронної версії підручників з певними елементами і посиланнями, та динамічних перетворень у сучасних комп'ютерних програмах у процесі вивчення предмета; дозволяє створювати неймовірні враження в учнів під час проведення занять.

У **Zoom** можна включити демонстрацію всього екрану, а також тільки окремого додатка (наприклад, презентації, віртуальної дошки, зображення). Можна ділитися тільки звуком, не включаючи демонстрацію екрану (наприклад, для уроків з аудіювання). Демонстрацію екрану можливо поставити на паузу. В налаштуваннях можна дати всім учасникам нагоду ділитися екраном або включити обмеження, щоб робити це міг тільки викладач. Серед переваг **Zoom** можна виділити можливість для кожної групи

учнів налаштовувати конференцію з окремим ідентифікатором. Також викладач-організатор конференції може включити «Зал очікування». Це означає, що при підключенні до конференції учень не відразу потрапляє у віртуальну кімнату, а тільки після підтвердження викладача. В процесі заняття викладач має можливість відправити здобувача освіти у «Зал очікування», а потім знову його повернути в загальну віртуальну кімнату. Ця можливість буде корисна, наприклад, у разі будь-яких ігрових завдань на заняттях, коли учень не повинен бути присутнім у віртуальній аудиторії в певний час.

Оптимально організувати процес роботи і контролювати його дозволяє корисна опція: вимикати і вмикати всі мікрофони, а також вимикати відео та запитувати включення відео у всіх учнів.

Під час демонстрації екрану викладач може використовувати функцію коментування. За допомогою спеціального інструментарія **Zoom** можна писати, малювати, креслити, використовувати різноманітні символи, кольори, тощо. Іншими словами, основою віртуальної дошки може стати будь-який додаток, що

демонструється (сторінка підручника, сторінка презентації, онлайн-тесту, скриншот зображення або виконаного домашнього завдання учнем, сторінка сайту або динамічна програма, з якою викладач працює на уроці).

У платформу **Zoom** вбудована інтерактивна дошка, що дозволяє не використовувати сторонні програми і швидко перемикається з демонстрації екрану на дошку. Однак у даній дошці відносно обмежені можливості. Наприклад, не можна завантажувати на цю дошку зображення.

Слід зазначити, що в загальному чаті конференції **Zoom** можна писати повідомлення, передавати файли усім або одному здобувачу освіти.

Ще однією корисною функцією **Zoom** є можливість робити відеозаписи онлайн-занять, щоб учасники мали змогу при необхідності переглянути їх і після завершення уроку. Дану функцію можна також використовувати для запису відеолекцій, що включають презентацію, голосове пояснення теми і відео (при включеній веб-камері); відеозапис ставити на паузу і далі продовжувати. Збереження відеозапису відбувається після її виключення і завершення конференції.

За допомогою режиму дистанційного управління викладач може передавати права на управління мишою або клавіатурою учневі, наприклад, при спільній роботі з онлайн-дошками або при виконанні інтерактивних вправ, коли процес навчання гейміфікований.

Таким чином, **Zoom** - багатофункціональна програма, яку бажано використовувати в освітньому процесі, і сучасний помічник викладача для здійснення ефективної взаємодії з учнями під час дистанційного навчання.

Дистанційна реалізація освітніх задач за допомогою платформи Zoom при викладанні математики

Поділюся особистим досвідом використання даної платформи в створенні хмаро орієнтованого навчального середовища під час дистанційного навчання, прикладами вдалої та ефективної, на мій погляд, інтеграції різноманітних онлайн-сервісів у свої уроки математики на відстані, покажу приклади інструмен-

тарію для інтерактивного наповнення занять, які дозволяють зробити навчання сучасним, інтерактивним, насиченим, динамічним, цікавим.

По-перше, практично завжди користуюся функцією «Запис». Відеоролики проведених онлайн-занять у подальшому розміщую на YouTube. Також роблю короткі скринкасти (тобто цифровий відеозапис інформації, виведеної на екран комп'ютера). Як правило, це демонстрація презентації нової теми з моїм поясненням за кадром або запис - пояснення методики розв'язання того чи іншого типу задач, чи то розбір помилок, які допустили учні під час виконання домашнього завдання. Скринкасти – сучасний інструмент подачі навчального матеріалу в умовах дистанційного навчання. Також за допомогою платформи **Zoom** роблю запис пояснення матеріалу на особистому фліпчарті.

Мої уподобання у виборі платформ та інструментів при проведенні онлайн-занять з математики – це онлайн-середовища, які чудово вписуються в канву елегантного ведення уроків і відеоконференцій, зручні й дієві для створення більш візуального інформаційного простору. Головною програмою, яку я застосовую на своїх уроках була, є і буде сучасна динамічна комп'ютерна програма **GeoGebra**.

Система динамічної математики **GeoGebra** – універсальний засіб для вивчення шкільного курсу математики, інтерактивне творче середовище, засноване на принципах динамічної геометрії та комп'ютерної алгебри, призначене для створення «живих креслень», тобто рисунків, які можна легко змінювати, забезпечуючи не лише потрібне розміщення їх елементів, але й збереження певних, наперед заданих, властивостей.

Під час будь-якого уроку використовую можливість миттєво переключитися на свій профіль в **GeoGebra**, де в тематичних папках систематизований різноманітний візуальний інтерактивний контент (динамічні аплети): графіки функцій, тренажери, стереометричні моделі, готові креслення до завдань. На етапі пояснення або опитування під час онлайн-уроку можу передати управління мишкою для відповіді будь-якому учню.

Програма GeoGebra надає можливості не тільки створювати інтерактивні вправи для роботи завчасно, а й легко і швидко будувати будь-який геометричний об'єкт, необхідний для роботи онлайн у ході пояснення, динамічно змінювати ракурс зображення, дозволяє маніпулювати геометричними побудовами, миттєво створювати графіки функцій, перетворювати їх, досліджувати, шукати похідні та інтеграли.

Усі побудовані елементи в **GeoGebra** є динамічними і можуть бути змінені в 2-3 кліка. Дидактична цінність таких перетворень полягає в тому, що, спостерігаючи процес зміни зображення, учням неважко виявити властивості, які зберігаються при різних варіаціях малюнка, побачити наслідки умов, які були первісні при його створенні.

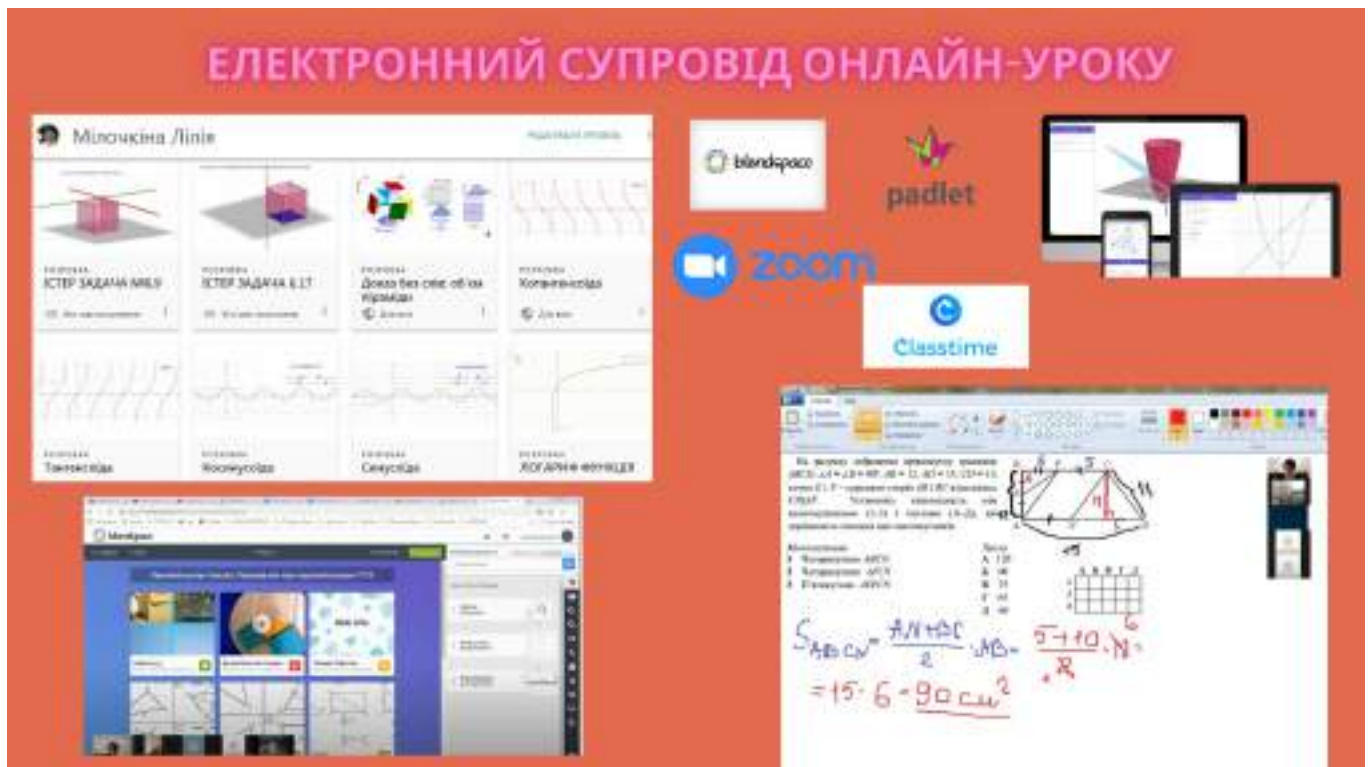

Наступним допоміжним інструментом у реалізації дистанційного навчання є платформа **Classtime**. Це проста, багатофункціональна та зручна платформа для швидкої діагностики знань учнів, оптимізатор часу на онлайн-уроках. Домашнє завдання в Classtime приваблює та ефективно. Основні переваги сервісу особисто для мене: компактність і простота інтерфейсу, доступ до загальної бібліотеки ЗНО, широкий вибір типів завдань, можливість завантаження медіафайлів і, головне, можливість якісного, грамотного, типографського вводу математичної символіки та формул за допомогою системи вводу LaTeX. Під час проведення онлайн-уроку в **Zoom** відкриваю створений заздалегідь тест у браузері в режимі «Попередній перегляд» і використовую його на свій розсуд як навчальний тест, як тест-перевірку знань тощо. Також **Classtime** — це онлайн-помічник

викладача, який збагачує урок миттєвою візуалізацією рівня розуміння та прогресу всієї групи в живому часі.

Моїм улюбленим сервісом, який дозволяє легко та зручно створювати інтерактивні вправи, залишається онлайнвий мультисервіс **LearningApps.org**. Розробка практичної частини уроку за допомогою даного ресурсу дозволяє урізноманітнити буденність занять, привернути увагу учня та підвищити рівень його зацікавленості до теми, що вивчається. Перевірка правильності виконання завдань є майже миттєвою, що є значним бонусом у ході набуття нових знань та їх закріплення. Ці завдання легко вбудовуються в канву онлайн-уроку, тому використовую їх і як навчальний інтерактивний посібник, і як ігровий момент на уроці на етапах опитування або повторення з передачею керування мишкою будь-якому учню.

Онлайн-дошка - головний предмет на моєму уроці. Її наявність - старий, але вкрай

ефективний спосіб зробити навчання більш інтерактивним і корисним.

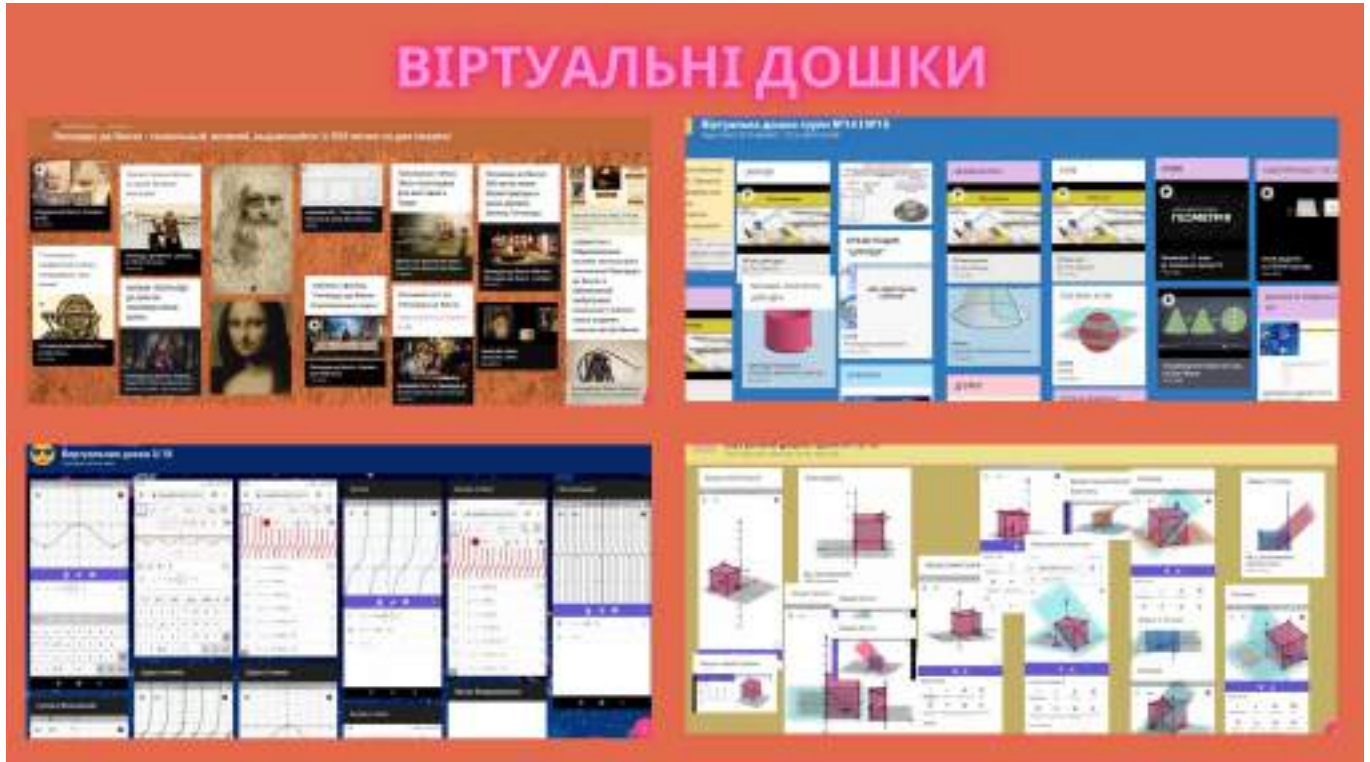

Як онлайн-дошку для написання тексту, коментування, креслення, створення схем і малюнків використовую програму **Paint**, яка вимагає установки на комп'ютері. Великий плюс цієї програми для мене – це можливість вставляти картинки в ході пояснень і зберігати письмові пояснення в цій програмі для подальшого використання в наступних уроках. На деяких уроках обов'язковим атрибутом для себе вважаю використання іншої онлайн-дошки - **Padlet**. Ця онлайн-стіна є хмарним сервісом, який використовую як інструмент збору інформації від всіх учасників освітнього процесу в одному місці. Так, наприклад, при вивченні окремих тем за допомогою програми **GeoGebra**, прошу виконати домашні завдання учнями на побудови графіків, геометричних вправ розміщувати на віртуальній дошці **Padlet**, з подальшим аналізом під час проведення онлайн-уроку. Засоби даного сервісу надають також можливість аудіовізуалізувати і репрезентувати навчальний матеріал більш привабливо та зрозуміло і для пояснення нового матеріалу. Використовувала даний сервіс і під час проведення тижня математики в дистанційному режимі, як цікаву візуальну платформу для розміщення

пізнавального матеріалу для ознайомлення.

Ще одне моє вподобання для більш ефективного підготовки та проведення онлайн-уроку - сервіс **Blandspase**. Це зручний інструмент для створення електронного супроводу онлайн-уроку, або онлайн-курсу з теми. Він дає можливість зібрати в одному місці необхідні ресурси для уроку: тексти, відео, зображення, вебсайти, google-документи, вбудувати потрібні файли та онлайніві вправи, створити вбудований у середовище опитувальник у вигляді вибору правильної відповіді. Використовую даний сервіс як інтерактивну карту уроку. **Blendspase** – це цифровий урок, створений за кілька хвилин.

Працюючи з поколінням візуалів дистанційно, важливого значення набуває різноманіття форм і стилів подачі інформаційного контенту, його дизайнерська привабливість. Щоб утримати увагу й інтерес до навчання, викладачу потрібно постійно дивувати, мотивувати, залучати, маючи в арсеналі потужний інструмент візуалізації. **Canva** – багатофункціональний повноцінний дизайнерський вебсервіс, ідеальний конструктор для створення різноманітної унікальної графіки.



Використовую дану платформу як інструмент для створення мотиваційних плакатів і постів, дизайнерських презентацій, креативних відео, анімації, інфографіки, листівок. Працювати з сервісом **Canva** – одне задоволення!

На закінчення зауважу, за останній рік викладач зіткнувся з безпрецедентною кількістю викликів і, щоб встигати за прогресом і бути в тренді онлайн-викладання, йому треба постійно перебувати у пошуках нових технологічних ідей. Сучасному педагогу вкрай потрібна мультиграмотність: уміння користуватися онлайн-інструментами, розуміння специфіки спілкування з учнями онлайн і усвідомлення нової концепції викладання! Але які б модернові технології ми не мали в своєму освітньому арсеналі для викладання предмета на відстані, без живого спілкування в аудиторії не може бути, на мій погляд, ні справжньої передачі знань, ні виховання. «Єдина відома мені розкіш - це розкіш людського спілкування», - писав Антуан де Сент-Екзюпері. Технології модернізуються, але одне залишається незмінним – не існує справжніх методів навчання без викладача. Цифрові технології повинні бути не метою, а засобом для реалізації певних педагогічних задач. Просто розмістити матеріали на онлайн-платформі - це ще не навчання! Ми повинні по-

стійно запитувати себе, а який підхід до цифрових технологій дозволяє нам дістатися до кожного учня, що допоможе нам в індивідуальному підході й продуктивному міжособистісному спілкуванні з аудиторією на відстані, завжди пам'ятати, що найголовніша вчительська місія - нести Світло, створювати духовно-моральний простір і розглядати урок як відкриту енергоінформаційну структуру, в якій можливі загальні роздуми педагога і учня, в якій взаємодіють їхні духовні світи. У столітті цифрової освіти нам, викладачам, важливо не перетворити навчання і виховання дітей у технологізований процес з кінцевим продуктом, а з педагога не перетворитися в фасилітатора, що полегшує процес засвоєння знань. Викладач може і повинен бути мобільним в оволодінні й упровадженні в практику сучасних освітніх трендів, але необхідно зрозуміти: навчають не програми, підручники і технічні засоби, а серце, розум і душа педагога.

Світ повернеться до колишнього життя, але освіта вже не зможе бути такою, як до пандемії. Ні для кого не буде марним період дистанта, багато навичок, засвоєних нами під час онлайн-навчання, будуть однаково корисні у звичайному житті. Як то кажуть, карантин закінчиться - контент залишиться...



СКРАЙБІНГ ЯК ЕЛЕМЕНТ ВІЗУАЛІЗАЦІЇ ТА КРЕАТИВНОГО ПІДХОДУ ДО ПОЯСНЕННЯ НАВЧАЛЬНОГО МАТЕРІАЛУ

Вероніка Решетова, викладач Державного навчального закладу «Запорізьке вище професійне училище «Моторобудівник»

Викладач знає, що візуалів-дітей, які сприймають інформацію «на око», в його навчальній аудиторії приблизно 80%, розуміє він і те, що через три дні після проведення уроку-лекції здобувачі освіти в змозі пригадати 10% від усього почутого, 35% від усього побаченого, але можуть відтворити близько 60% змісту презентації, якщо вона представлена у вигляді усного оповідання, підкріпленого візуальними образами.

Сучасній учнівській молоді властиве образне мислення, тому сьогодні як ніколи актуальним є питання створення графічних презентацій, що дозволяють здобувачам освіти сприймати і засвоювати інформацію ефективніше. Новою тенденцією в цій сфері є скрайбінг, або використання замальовок для проведення лекцій і доповідей.

На своїх уроках використовую скрайбінг, або його елементи, як спосіб привернути увагу, завоювати аудиторію, надати додаткову інформацію та посилити ключові моменти презентацій у форматі PowerPoint.

В умовах глобальної комп'ютеризації мої улюблені презентації у PowerPoint давно стали стандартним допоміжним засобом візуалізації навчального матеріалу, якими вже давно нікого не здивуєш, а тим паче наших здобувачів освіти. Я знайшла для себе більш цікавий і простий спосіб привернути їх увагу на уроці та відірвати від екранів мобільних телефонів. У цьому мені допомагають кольорова крейда, дошка і скрайбінг-технології.

Ще в дитинстві кожен із нас брав крейду і малював на асфальті, на стінах, і то була візуалізація нашого мовлення, те, що ми відчуваємо

душею, серцем, те, що ми бачимо своїм зором і передаємо за допомогою малюнків. Саме ті малюночки і були елементами скрайбінгу.

Скрайбінг – це створення малюнків у стилі «мінімалізм», переважно контурних без промальовок деталей, які візуально пояснюють навчальний матеріал. Точніше – це сукупність малюнків, слів, фраз, стислих тез, стрілок, що показують взаємозв'язок, смайликів та інших графічних символів. Це методика англійського художника Ендрю Парка, яка дозволяє швидко і просто доносити складні думки до широкої аудиторії.

Скрайбінг для мене є одним із способів, який дає можливість надати «сухі» технічні дані у вигляді яскравого, цікавого малюнку з метою максимальної зручності їх розуміння і тим самим знаходити індивідуальний підхід до кожного учня (рис.1). Нині актуальною є індивідуальна освітня траєкторія здобувачів освіти.



Рис. 1

Навчаючись у школі, у своїх зошитах я постійно робила замальовки і обов'язково карикатури. І коли приходив час перевіряти зошити – деякі мої вчителі навіть скаржились директорові. Один із таких зошитів потрапив таки йому на стіл, зазначу, що в тому злочасному зошиті були карикатури на всіх учителів і саме на нього. На карикатурі, як зараз пам'ятаю, він був зображений у формі сонця, а навколо нього оберталися планети (вчителі), всі підписані й у відповідних образах. Тоді до школи викликали мою маму і директор сказав, що в неї талановита донька.

І ось я, через стільки років вже як викладач, свій талант відтворювати емоції, дії та потрібну інформацію застосовую на уроках спецдисциплін на всіх етапах.

Якщо на початку уроку з'ясувати, який настрій в аудиторії та намалювати біля дати засмучений смайлик ☹️, а після уроку на рефлексії отримати веселий смайлик 😊, то це показує, що урок пройшов на позитивній ноті.

Завдяки скрайбінгу мені легко налаштувати аудиторію на успіх і позитив, відповідно підготувати дошку (рис.2).



Рис. 2

Завжди використовую порожнє поле під датою саме задля скрайбів, які відповідають за емоції та налаштування на роботу на уроці. На цьому місці можуть розташовуватись і маленька ракета до Дня космонавтики, і проліски до 8 Березня, і пасхальний зайчик. Головне – зацікавити учнів, почати урок з приємного, згадати якусь дату та подію і приділити декілька хвилин розвитку такого важливого і необхідного нашій молоді – людяності, адже з деякими з моїх учнів удома взагалі батьки ні про що подібне не розмовляють. Наприклад, сніговичок (рис.2)

і привітання з першим днем зими наштотувало нас на тему глобального потепління і декілька хвилин на початку уроку ми поговорили з хлопцями про цю проблему.

Звичайно, скрайбінг – це не тільки малюнки, це і схеми, графіки, структури, матриці й навіть діаграми. Але потрібно пам'ятати, що всі ці елементи повинні складати цілісний візуальний образ. На уроці головне не захопитися і не забути, що, перш за все, проводиш урок, а не малюєш. Основна мета для мене, як для людини-скрайбера, – зробити незрозуміле зрозумілим без купи зайвих слів, які мої учні просто можуть пропустити повз себе. Наприклад, при викладанні такого предмета як «Допуски та технічні вимірювання» багато термінів та визначень у ході пояснення супроводжую малюнками (рис.3).



Рис. 3

Або на лабораторній роботі з вимірювання штангенінструментом задля нагадування правильного розташування розмірів на розмірній лінії малюю чоловічків (рис.4) і 100% всі учні безпомилково розташовують розміри там, де вони і повинні бути.



Рис. 4

Пояснюючи тему, одночасно ілюструю крейдою на дошці текст. При цьому виходить «ефект паралельного слідування», коли учні чують і бачать одне і те саме, графічне зображення фіксує ключові моменти теми. І як ви розумієте, це - скрайбінг офлайн. У цьому випадку використовую лише поверхню, на якій можна робити замальовки, та інструмент, яким їх можна робити. Але слід пам'ятати про правила скрайбінгу: послідовність і логічність викладу.

Зрозуміло: скрайбінг вимагає ґрунтовних знань з предмета, чіткого розуміння взаємозв'язків у темі позитивного емоційного стану та імпровізації. Той захват, коли моя рука легко і невимушено ковзає крейдою по дошці, ледве встигаючи записувати, замальовувати цікаві ідеї, які спадають на думку мені чи моїм учням, надовго залишається в їх пам'яті.

Ну хіба може бути цікавою та захопливою тема «Виробництво чавуну»? Запевняю вас – може! Мої позитивні емоції від створення скрайб-малюнків миттєво передаються групі. Ніколи не боюсь імпровізувати. Завжди знайдеться учень, який мляво протягне: «Навіщо ви малюєте? Просто продиктуйте, а ми запишемо». І тут же на дошці з'являється чоловічок (рис.5) з «кислою міною» і відповідним ім'ям, і розповідь уже іде про нього: «Жив-був собі землекоп, викопав руду і поніс її...». І так по-доброму, без перебільшень ця розповідь залучає учня до освітнього процесу, налаштовуючи його на позитивні емоції. Мій «млявий» учень долучається до розповіді та зауважує: «А чому руду, чому не злиток золота?». Ще хвилину тому він був неактивний і майже не хотів нічого слухати, а тут я бачу в його зошиті веселого землекопа!



Рис. 5

а-скрайб викладача;

б-скрайб, відтворений учнем у зошиті.

І ще один різновид скрайбінгу, який раніше був названий коміксами. На уроках спецдисципліни під час вивчення теми «Балони» мої учні малювали невеличкі комікси разом зі мною, потім я нагороджувала солодкими призами найкращі роботи, а ефект запам'ятовування цієї теми досягав 100% (рис.6).

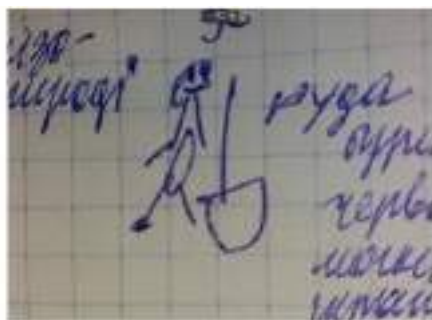

Рис. 6

а-комікс-скрайб викладача;

б-скрайб, відтворений учнем у зошиті.

Дистанційний формат реалізації навчального процесу спонукав мене удосконалити скрайб-презентації і почати створювати відео. За допомогою відеоскрайбінгу в моїх презентаціях «оживають» та набувають характеру всі складові світу зварювання, матеріалознавства.

Складні в поясненні теми візуалізую за допомогою програми для малювання Adobe Photoshop з використанням графічного планшета. Для створення відеоанімації використовую програму для запису екрану.

Далі ролик монтую в програмі для монтажу відео Adobe After Effects і вуаля, яскравий і простий «мультик» на екрані оживляє стареньку презентацію і незрозуміле одразу стає зрозумілим (рис. 7).



Рис. 7

Не обов'язково вміти добре малювати, необхідно мати чітку концепцію і мету, іншими словами - стати режисером цього «мультика», продумати все до дрібниць.

Запевнюю вас, якщо ви ще й озвучите цей відеоскрайбінг своїм голосом, учні нізащо його не забудуть, і не забудуть те, що ви хотіли цим відео розповісти.

А коли немає часу на створення таких відеоскрайбінгів, використовую комп'ютерний скрайбінг. Він набагато простіший та зручний. Не потрібно озброюватись графічним планшетом або відеокамерою та опановувати ремесло режисера, монтажера, диктора.

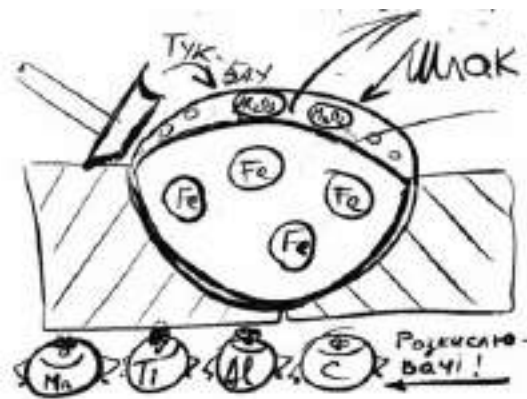
Під час створення комп'ютерного скрайбінгу використовую спеціальні програми й онлайн-сервіси.

Наприклад, програми PowToon та VideoScribe – це програми, в яких вся анімація створюється від слайда до слайда через робочі кнопки управління.

Можна швидко створювати чудові комп'ютерні скрайби, перемикаючи список слайдів і вибираючи зі списку готові елементи (рис.8).



Рис. 8

Найпростіший скрайбінг створюю за допомогою програми PowerPoint: під час презентації у формі мультфільму зображення на слайдах з'являються поступово, відповідно до розповіді «за кадром». Для створення скрайб-презентації необхідно добре оволодіти програмою PowerPoint і всіма її можливостями, дотримуватись тих самих правил, що і при створенні презентацій, а це: зміст скрайб-презентації повинен відповідати віку учнів; контент скрайбу повинен бути коротким і цікавим; уникати

довгих речень і великої кількості слів; текст скрайба максимально наближений до усного мовлення; чітко структурувати матеріал, поділити його на декілька ключових епізодів.

Після того, як прописую для себе сценарій скрайб-презентації до кожного її епізоду, розробляю свій малюнок: скільки слайдів, стільки й ескізів.

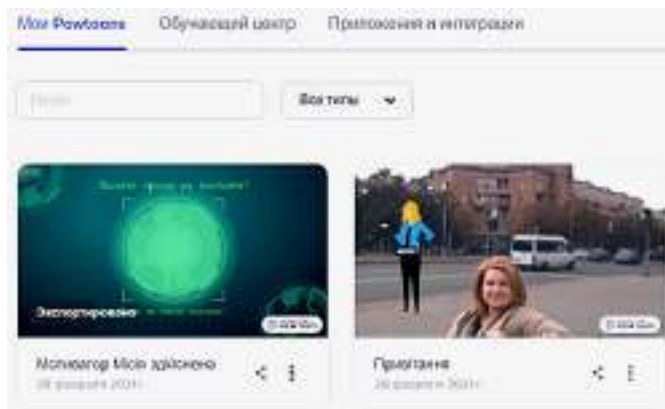
Скрайбінг - технологія, яка допомагає у вирішенні головного питання в діяльності сучасного викладача: «Як зацікавити освітнім процесом покоління візуалів?»

Успіх і ефективність скрайбінгу пояснюється тим, що людський мозок, схильний малювати картинку, мислити образами, а мова малюнка – універсальна, зрозуміла всім.

Скрайбінг може використовуватися в освітньому процесі як в офлайн, так і в онлайн-версії.

Обидві форми скрайбінгу – це потужний стимул для активізації пізнавального інтересу здобувачів освіти на кожному уроці і з будь-якої теми для пояснення нового матеріалу та перевірки засвоєного.

Кожен викладач, пояснюючи навчальний матеріал з крейдою біля дошки, по суті, є скрайбером, який, доклавши краплю творчості й креативу, долучає до процесу учасників уроку, дає їм можливість формулювати свої думки, висловлювати креативні ідеї і тим самим робить свій урок цікавим. Адже, як говорив Альберт Ейнштейн: «Правильно навчає той, хто навчає цікаво».



ДИСТАНЦІЙНЕ НАВЧАННЯ



ДИСТАНЦІЙНЕ НАВЧАННЯ ПЕДАГОГІЧНОЇ СПІЛЬНОТИ УКРАЇНИ

Наталія Осіна, методист Науково-методичного центру професійно-технічної освіти у Запорізькій області

У рамках проєкту «Діджиталізація у ЗП(ПТ)О: можливості та перспективи» Науково-методичним центром професійно-технічної освіти у Запорізькій області в січні 2021 року проведено дистанційний курс для педагогічних працівників «Використання цифрових інструментів Google для організації роботи педагогічного працівника та керівництва закладу освіти», на який зареєструвалося **1170 освітян України**.

Для інформування педагогічних працівників закладів освіти про дистанційне навчання на базі Науково-методичного центру професійно-технічної освіти у Запорізькій області створено сайт «Дистанційне навчання НМЦ ПТО у Запорізькій області» <https://sites.google.com/view/nmc-pto-zp-do/>. На сайті можна ознайомитись з інтерактивним Календарем дистанційного навчання НМЦ ПТО на 2021 рік, Програмами дистанційних курсів, умовами навчання та необхідними інструкціями для початку навчання. Також є активне посилання на реєстраційні форми та контакти для зворотного зв'язку.

З метою забезпечення можливості спілкування учасників дистанційних курсів створена група у Facebook «НМЦ ПТО у Запорізькій області. Дистанційне навчання». <https://www.facebook.com/groups/610477722711377/>.

Методист центру, тренер курсу Наталія Осіна розробила Програму дистанційного навчального курсу, затверджену директором НМЦ ПТО у Запорізькій області.

Актуальність Програми полягає в тому,

що реформування освіти відноситься до найактуальніших питань сьогодення і вимагає нових підходів та методів навчання, в тому числі з використанням сучасних новітніх технологій. Невіддільною частиною цього процесу є створення електронних освітніх ресурсів навчального призначення та електронних підручників, застосування яких допомагає зробити освітній процес наближеним до життя та більш цікавим, унаочнити та розширити навчальні матеріали. Тому виникає необхідність якісної підготовки педагогічного працівника закладу освіти.

Одним із головних досягнень кінця ХХ – початку ХХІ століть майбутні покоління, безсумнівно, назвуть вихід людства у Всесвітню мережу.

На початку ХХІ століття на передній план виходять так звані вебдодатки.

Google є однією з перших компаній, яка розробила ряд сервісів, що активно використовуються як домашніми, так і корпоративними користувачами. Перевагою є відсутність прив'язки до конкретної операційної системи та/або комп'ютера. Для нормальної роботи достатньо мати сучасний браузер і доступ в Інтернет. Витрати на створення і підтримку інфраструктури також відсутні.

Одним із завдань педагогічного працівника є підготовка здобувачів освіти до життя в сучасному світі, який усе більше і більше «йде» в мережу. Сервіси Google дають не просто навички роботи з вебдодатками, а цілком реальний досвід роботи з інструментами, які

використовують безліч компаній у своїй повсякденній роботі. Це програмне забезпечення для миттєвого обміну повідомленнями та відеоконференцій.

«Ми позбавляємо дітей майбутнього, якщо продовжуємо вчити сьогодні так, як вчили цьому вчора». Д. Дьюї.

11 січня 2021 року розпочали навчання 822 педагогічних працівника України, приєднавшись до Google Classroom. Для забезпечення ефективного навчання тренер курсу Наталя Осіна розробила інструкції з інфографікою, відеоінструкції, тести, практичні завдання, провела 7 прямих трансляцій з елементами тренінгу на каналі YouTube, під час яких продемонструвала використання додатків Google для організації роботи педагогічного працівника та керівництва закладу освіти, надала від-

повіді на запитання. Ефективний зворотній зв'язок із учасниками курсу був налаштований через системи сповіщень, задачі робіт, отримання приватних консультацій до кожного завдання в середовищі Google Classroom. По закінченню навчання учасники отримали теоретичні знання та практичні навички відповідно до теми.

Електронні версії сертифікату кількістю 30 академічних годин (1 кредит ЄКТС) отримали 627 освітян України. Під час навчання учасниками курсу була створена спільна інтерактивна карта «Географія учасників курсу», яку можна подивитися за посиланням <https://cutt.ly/Ok119d>. Під час опанування додатку Google Презентація кожна група курсантів створила спільну презентацію, де залишили відгуки та свої враження про дистанційний курс.

 КАЛЕНДАР ДИСТАНЦІЙНОГО НАВЧАННЯ - 2021 Науково-методичний центр професійно-технічної освіти у Запорізькій області									
січень		лютий		березень		квітень			
04-08.01		01-05.02	МАЙСТЕР-КЛАС "Створення та використання тестових завдань" (6 годин) Тренер - Осіна Наталя	01-05.03	МАЙСТЕР-КЛАС "Створення як складова мотивації освітнього простору" (6 годин) Тренер - Прокопенко Юлія	05-09.04	КУРС № 4 "Використання моделей змішаного навчання в освітньому просторі" (30 годин) Тренер - Прокопенко Юлія		
11-15.01	КУРС № 1 "Використання цифрових інструментів Google для організації роботи педагогічного працівника та керівництва закладу освіти" (30 годин) Тренер - Осіна Наталя	08-12.02	КУРС № 2 "Освітній کوچинг" (30 годин) Тренер - Прокопенко Юлія	09-12.03	КУРС № 3 "Створення персонального сайту-портфоліо педагогічного працівника закладу освіти" (15 годин) Тренер - Осіна Наталя	12-16.04			
18-23.01		15-19.02		15-19.03		19-23.04			
25-29.01		22-26.02		22-26.03	МАЙСТЕР-КЛАС "Створення та використання дидактичних ігор та вікторин" (6 годин) Тренер - Осіна Наталя	26-30.04		МАЙСТЕР-КЛАС "Формування життєвих компетентностей шляхом педагогічного супроводу з елементами тимбіндінгу" (6 годин) Тренер - Прокопенко Юлія	
травень		червень		Відомості про дистанційне навчання Час навчання - у будь-який час Доступ до курсу - цілодобово Місце навчання - Google Classroom Вартість - безкоштовно Отримання сертифікату за умови виконання 75 % завдань курсу					
03-07.05		31.05. - 04.06.	МАЙСТЕР-КЛАС "Створення та використання інтерактивних плакатів" (6 годин) Тренер - Осіна Наталя						
10-14.05	КУРС № 5 "Цифрові інструменти сучасного педагогічного працівника" (30 годин) Тренер - Осіна Наталя	07-11.06							
17-21.05		14-18.06							
24-28.05		21-25.06							
вересень		жовтень		листопад		грудень			
01-10.09		04-08.10	МАЙСТЕР-КЛАС "Технологічна модель уроку виробничого навчання" (6 годин) Тренер - Прокопенко Юлія	01-05.11	МАЙСТЕР-КЛАС "Створення та використання інтерактивних робочих аркушів" (6 годин) Тренер - Осіна Наталя	29.11. - 03.12.	МАЙСТЕР-КЛАС "Мотиваційні ключі педагога" (6 годин) Тренер - Прокопенко Юлія		
13-17.09	КУРС № 6 "Розвиток методичної компетентності майстра виробничого навчання" (30 годин) Тренер - Прокопенко Юлія	11-15.10	КУРС № 7 "Впровадження STEM-технологій в освітній процес" (30 годин) Тренер - Осіна Наталя	08-12.11	КУРС № 8 "Педагог XXI століття. Створення особистого Smart-курсу" (30 годин) Тренер - Прокопенко Юлія	06-10.12			
20-24.09		18-22.10		15-19.11		13-17.12			
27.09. - 01.10.		25-29.10		22-26.11		20-24.12			

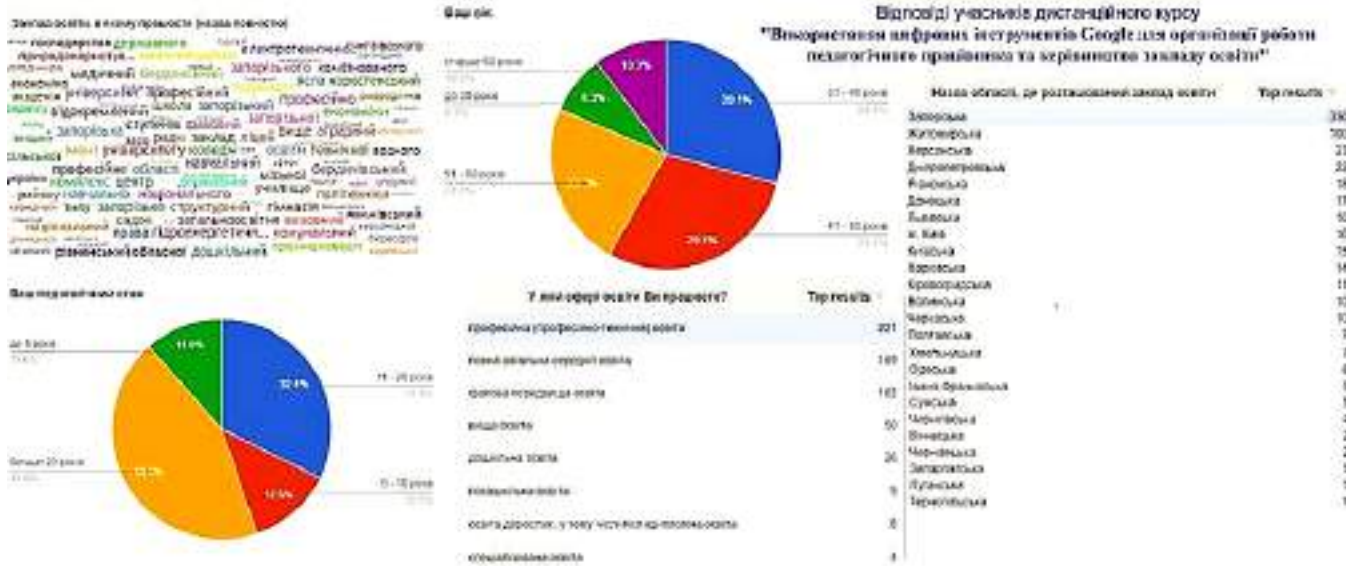

Сьогодні створення персонального сайту – вже не данина моді, а необхідність, оскільки на власному вебресурсі кожен може розповісти про свій цікавий досвід та власні «родзинки», обмінюватися цікавою і корисною інформацією з колегами, здобувачами освіти та їхніми батьками.

Початок XXI століття – це період стрімкого розвитку та становлення інформаційного суспільства, в основі якого лежить вибуховий розвиток інформаційних технологій. За таких умов радикально змінюється функціонування освітньої системи.

Портфоліо педагогічного працівника – це спосіб фіксації, накопичення матеріалів, що демонструють рівень професіоналізму педагога і вміння вирішувати завдання професійної діяльності.

Портфоліо показує рівень його підготовленості й активності у навчальних та позанавчальних видах діяльності.

Головне призначення портфоліо – продемонструвати найбільш значущі результати практичної діяльності для оцінки своєї професійної компетенції, такі як реалізовані проекти, участі в олімпіадах і конкурсах, проведені педагогом дослідження.

Портфоліо дозволяє педагогу проаналізувати, узагальнити і систематизувати результати своєї роботи, об'єктивно оцінити можливість та спланувати дії з досягнення більш високих результатів, зміщуючи акцент з оцінки на самооцінку.

Наступне призначення портфоліо педагогічного працівника – це альтернативна форма оцінки професіоналізму та результативності роботи педагога при проведенні атестаційної експертизи на відповідність заявленої кваліфікаційної категорії. Це й інструмент для забезпечення моніторингу професійного зростання педагога.

Тому виникає необхідність розробки електронного портфоліо педагогічного працівника як альтернативної форми оцінки його педагогічної діяльності та професіоналізму.

МАЙСТЕР-КЛАС «СТВОРЕННЯ ТА ВИКОРИСТАННЯ ТЕСТОВИХ ЗАВДАНЬ»

Однією з інноваційних форм інформатизованої системи освіти є тестування.

Ця форма надзвичайно популярна за кордоном, в останні роки активно впроваджується і в Україні.

Тест (test) – слово англійського походження, що означає іспит, спробу, випробування.

Тест – це стандартизоване завдання, за результатами якого роблять висновок про знання, уміння, навички (здібності, професійну придатність, обдарованість) того, кого випробовують.

У сучасній теорії та практиці тестового контролю нараховується понад 20 різновидів тестів: залежно від мети, характеру та функцій контролю, характеру, форми відповіді.

Тестування дозволяє в найкоротший термін перевірити знання великої групи здобувачів освіти; виявити прогалини при вивченні конкретного навчального матеріалу та використовувати набуті результати для управління навчальним процесом; позбавити педагогічного працівника рутинної роботи з контролю знань традиційними способами: перевірка письмових робіт, усні опитування на семінарах, іспитах, заліках тощо.

01 лютого 2021 року розпочали навчання 332 педагогічних працівника, приєднавшись до Google Classroom. Для забезпечення ефективного навчання тренер Осіна Наталя розробила

відеоінструкції, тести, практичні завдання, 02 лютого 2021 року провела пряму трансляцію з елементами тренінгу на каналі YouTube, продемонструвала створення тестових завдань на 6 інтернет-ресурсах, надала відповіді на запитання.

Зворотний зв'язок зі слухачами курсу був налаштований через системи сповіщень, здачі робіт, отримання приватних консультацій до кожного завдання в середовищі Google Classroom.

Електронні версії сертифікату кількістю 6 академічних годин (0,2 кредиту ЄКТС) отримали 236 освітян України.



The collage displays several posts from participants, including:

- Осіна Наталя:** "Дякую вам за це чудове навчання, яке допомогло мені зрозуміти багато нових речей та навчати своїх учнів."
- Панченко Вікторія Сергіївна:** "Дякую за цю можливість підвищити свою кваліфікацію та отримати нові знання та навички."
- Панченко Ірина Іванівна:** "Дякую за цю можливість отримати нові знання та навички."
- Подоляк Любов:** "Дякую за цю можливість отримати нові знання та навички."
- Моисей Ірина Іванівна:** "Дякую за цю можливість отримати нові знання та навички."
- Лукашук Тетяна:** "Дякую за цю можливість отримати нові знання та навички."
- Кучеренко Тетяна:** "Дякую за цю можливість отримати нові знання та навички."

The posts feature various graphics, including a sun with a face, a blue anchor, and a bouquet of red flowers with the text "ДЯКУЮ!!!".

У рамках проекту «Діджиталізація у ЗП(ПТ)О: можливості та перспективи» Науково-методичним центром професійно-технічної освіти у Запорізькій області у березні 2021 року проведено дистанційний курс для педагогічних працівників «Створення персонального сайту-портфоліо педагогічного працівника закладу освіти», на якій зареєструвалося **480 освітян України**.

09 березня 2021 року розпочали навчання **388 педагогічних працівників України**, приєднавшись до Google Classroom. Для забезпечення ефективного навчання тренер курсу Осіна Наталя розробила інструкції з інфографікою, відеоінструкції, тести, практичні завдання, провела 2 прями трансляції на каналі YouTube, під час яких ознайомила з безкоштовними платформами для створення сайту або блогу педагогічного працівника закладу освіти, характерними ознаками сайту-портфоліо педагогічного працівника, були розглянуті приклади іншого використання Google Сайдів (створення

вебквестів, проектів тощо). Проведено майстер-клас щодо створення сайту-портфоліо на ресурсі Google Сайд і налаштування меню, сторінок та Google Analytics.

Ефективний зворотній зв'язок із учасниками курсу налаштований через системи сповіщень, здачі робіт, отримання приватних консультацій до кожного завдання в середовищі Google Classroom. По закінченню навчання кожен учасник отримав теоретичні знання та створив персональний сайт-портфоліо на ресурсі Google Сайд.

Електронні версії сертифікату кількістю 15 академічних годин (0,5 кредиту ЄКТС) отримали **262 освітянина України**.

Науково-методичний центр професійно-технічної освіти у Запорізькій області вітає всіх педагогічних працівників, які успішно опанували теоретичну і практичну частини дистанційного курсу та отримали сертифікат. Дякуємо всім за участь та запрошуємо на наступні дистанційні курси та майстер-класи.

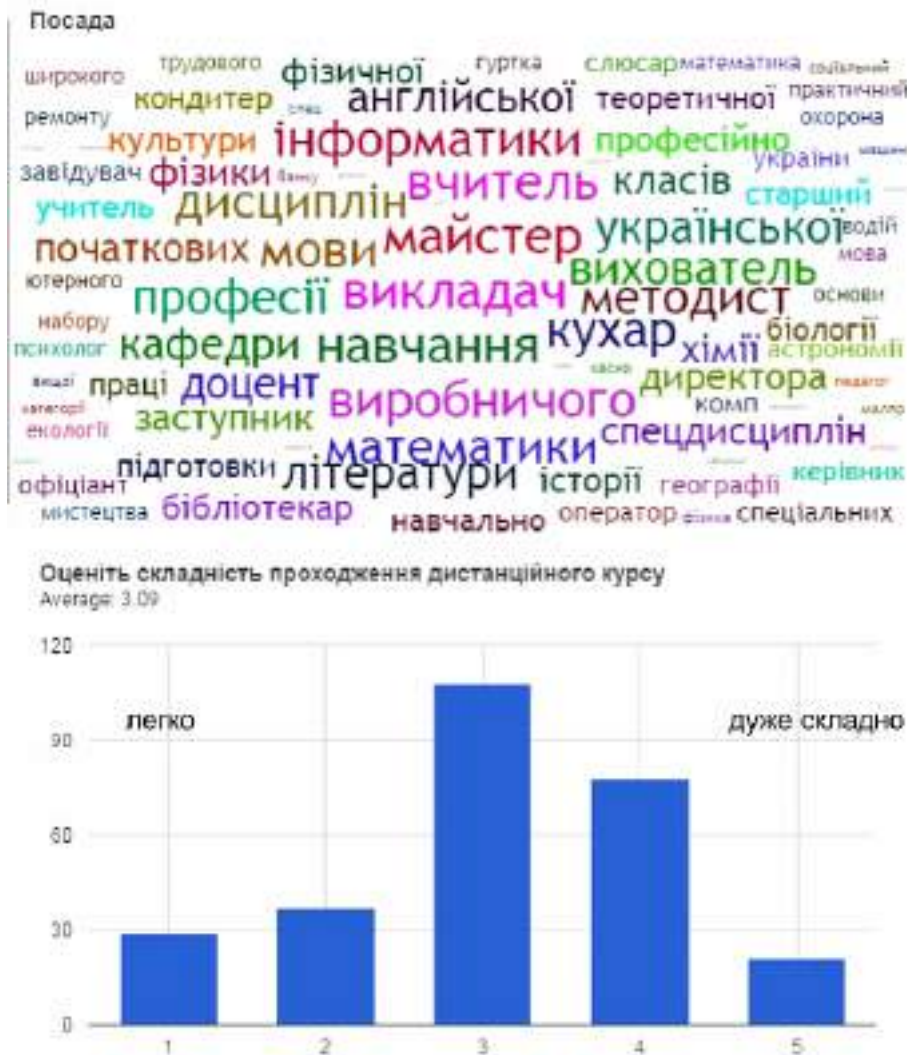

МАЙСТЕР-КЛАС «СТВОРЕННЯ ТА ВИКОРИСТАННЯ ДИДАКТИЧНИХ ІГОР ТА ВІКТОРИН»

У рамках проекту «Діджиталізація у ЗП(ПТ)О: можливості та перспективи» з 22 по 26 березня 2021 року проведено майстер-клас для педагогічних працівників, на який зареєструвалося 383 педагога України. Тренер Наталя Осіна розробила Програму майстер-класу.

Використання на уроках дидактичних ігор та дидактичного матеріалу робить процес навчання цікавим, створює у здобувачів освіти бадьорий настрій, полегшує засвоєння навчального матеріалу. Різноманітні ігрові дії, за допомогою яких розв'язується те чи інше розумове завдання, підтримують і посилюють інтерес до навчання.

Ігри та вікторини сприяють взаємозв'язку між навчанням і застосуванням знань на практиці. Педагогічно правильно організована гра дозволяє здобувачам освіти досягти їх самоствердження, активності та вільності дій.

У дидактичних іграх здобувачі освіти спостерігають, порівнюють, класифікують предмети за певними ознаками; виконують аналіз, синтез; абстрагуються від несуттєвих ознак; роблять узагальнення. Багато ігор вимагають уміння висловлювати свою думку у зв'язній і зрозумілій формі. Ігрові ситуації

активізують пізнавальну діяльність, роблять її більш емоційною та творчою.

22 березня 2021 року розпочали навчання 242 педагогічних працівника, приєднавшись до Google Classroom.

Для забезпечення ефективного навчання розроблені відеоінструкції, тести, практичні завдання.

23 березня 2021 року проведена пряма трансляція з елементами тренінгу на каналі YouTube, під час якої продемонстровано створення дидактичних ігор та вікторин на 5 інтернет-ресурсах, надано відповіді на запитання.

Зворотний зв'язок із учасниками курсу був налаштований через системи сповіщень, здачі робіт, отримання приватних консультацій до кожного завдання в середовищі Google Classroom.

Учасники отримали ґрунтовні теоретичні знання та практичні навички відповідно до теми, створили власні дидактичні ігри та вікторини.

Електронні версії сертифікату кількістю 6 академічних годин (0,2 кредиту ЄКТС) отримали 200 освітян України.



СУЧАСНИЙ ПІДХІД ДО ПЛАНУВАННЯ ОСВІТНЬОГО ПРОЦЕСУ

Юлія Прокопенко, методист Науково-методичного центру професійно-технічної освіти у Запорізькій області

Актуальним завданням у педагогічній діяльності поряд із професійною підготовкою фахівців різних спеціальностей є також підготовка та перепідготовка висококваліфікованих викладачів, підвищення рівня їх професійної компетентності.

Враховуючи вимоги сьогодення, Науково-методичний центр професійно-технічної освіти у Запорізькій області об'єднав освітян на **дистанційному курсі** за темою «**Освітній коучинг**».

Упродовж чотирьох тижнів слухачі знайомилися та впроваджували в освітній процес коучингові техніки. В основу Програми курсу покладено формування нових умов освітнього процесу, які спрямовано на розвиток і удосконалення необхідних здібностей і навичок досягнення результатів у навчанні, засвоєння провідних стратегій отримання результату,

максимально швидкого досягнення мети шляхом мобілізації внутрішнього потенціалу.

Впровадження технік і методів програми освітнього коучингу дає можливість розробляти поетапне формування нової стратегії як особистісного, так і професійного розвитку. Завдяки цьому здобувачі освіти вірять у свої безмежні можливості й здібності, необхідні їм у подальшій професійній діяльності. Педагогічний працівник, який має у своїй педагогічній скарбниці такий інструментарій роботи, допомагає розвиватися здобувачу освіти, закріплювати нові навички й досягати високих результатів у навчанні та опануванні обраної професії. Такий підхід робить освітній процес адаптованим до нових соціально-економічних умов і допомагає у формуванні власної професійно особистісної позиції.

Лінія часу - від навчання до кар'єри

Agile (від англ. Agile - гнучкий, моторний) - це методологія управління проектами, яка орієнтована на гнучкість у реалізації проектів, а також відповідальності кожного члена команди за загальний результат



Курс створений з урахуванням особливостей дистанційного навчання та передбачає самостійне онлайн-навчання з використанням інструментарію платформи дистанційного навчання та спілкування з тьютором (у разі потреби). Завдяки такому підходу до організації курсу вдосконалити свої педагогічні ком-

петентності змогли **211** освітян. Результатом такого напрямку роботи Науково-методичного центру професійно-технічної освіти у Запорізькій області є підвищення конкурентоспроможності педагогічних працівників нашої країни на європейському та світовому ринку освітніх послуг.

Теорема Вієта

<p>Що я отримаю, коли вивчу теорему Вієта</p> <p>Зможу зведені квадратні рівняння розв'язувати усно </p> <p>Визначати знаки коренів рівняння, не розв'язуючи їх </p>	<p>Що я отримаю, якщо не вивчу теорему Вієта</p> <p>Буду розв'язувати квадратні рівняння за загальним формулами через дискримінант </p> <p></p>
<p>Що я втрачу, якщо я вивчу теорему Вієта</p> <p>Я втрачу час на вивчення теореми та на відпрацювання навичок її застосування </p> <p></p>	<p>Що я втрачу, якщо не вивчу теорему Вієта</p> <p>Не зможу в багатьох випадках економити час на знаходження коренів квадратного рівняння </p> <p></p>

САМОВДОСКОНАЛЕННЯ

↓

МІНІМУМ
2-3 хв.

↓

100%
30 хв.

↓

МАКСИМУМ
60 хв.

Навчайся новому щодня!



Науково-методичний центр професійно-технічної освіти у Запорізькій області з **01 по 05 березня 2021 року** продовжив роботу щодо розвитку професійних компетентностей педагогів проведенням майстер-класу за темою «**Сторітелінг як складова мотивації освітнього процесу**».

Сучасне покоління, яке підрастає, спілкується переважно у віртуальному світі. Реаль-

не спілкування стає мистецтвом, якому потрібно навчати знову. На сьогодні володіння інформацією, її обробка, вміння чітко передавати почуття, аргументувати свою позицію – необхідні життєві навички для кожної людини. Тому сторітелінгом зацікавлені педагоги та психологи у всьому світі, оскільки пояснення матеріалу у формі розповіді історій розвиває в учнів уяву, логіку й підвищує рівень культурної

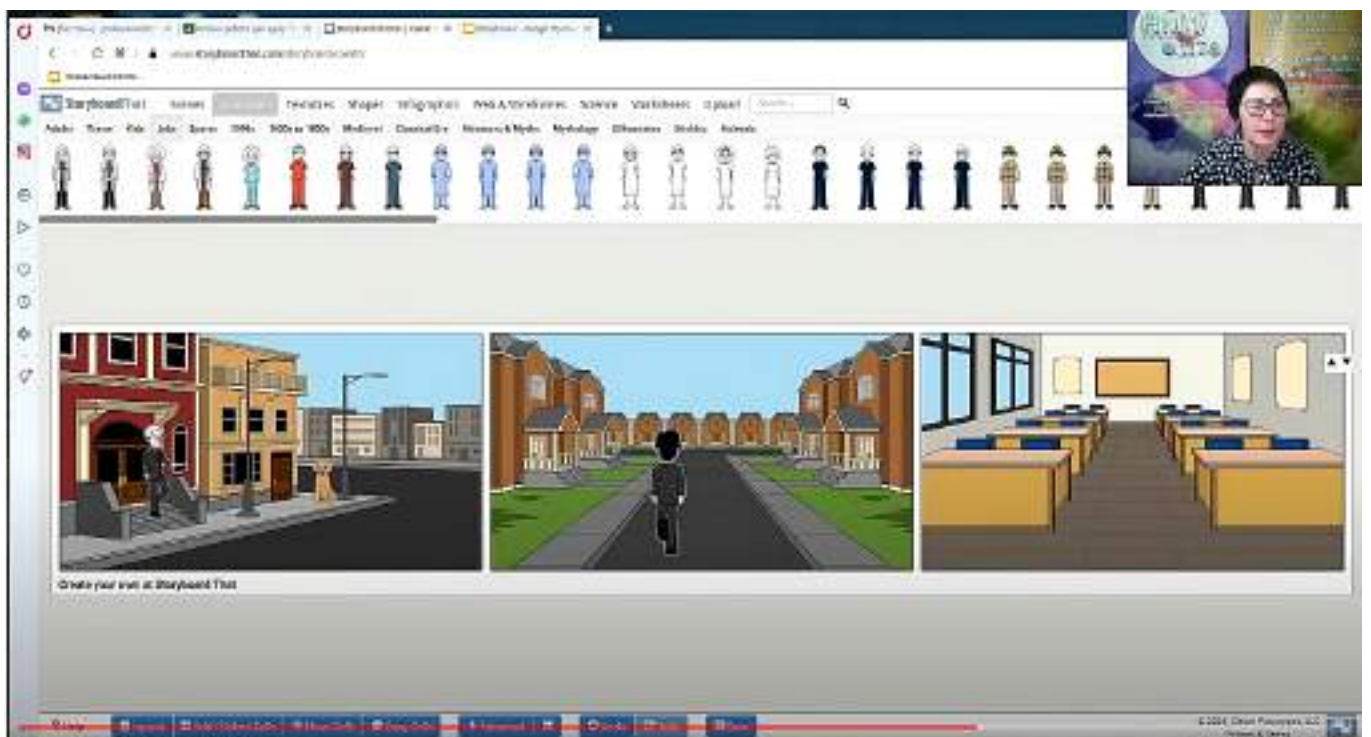

освіти. Через обмін історіями вибудовуються емоційні зв'язки, що приводять до захоплення уваги здобувача освіти та забезпечують його необхідною мотивацією.

Актуальність проведеного майстер-класу полягала у пошуку відповіді на питання: як провести урок, щоб він був особливим, цікавим, змістовним?

170 педагогічних працівників нашої країни упродовж тижня разом із тренером активно й наполегливо працювали над пошуком відповіді, розкриваючи всі переваги використання методу сторітелінг (storytelling) в освіт-

ньому процесі.

На майстер-класі розглядалися функції та види сторітелінгу, співвідношення історії та фактажу, візуального сторітелінгу як нової мови в епоху інформації. У контексті цього питання були розглянуті можливості сервісу StoryboardThat. Упродовж майстер-класу учасники створили спільну історію й побачили переваги такої роботи. Як завжди, не обійшлося без розминки — учасники майстер-класу змогли поповнити свою педагогічну скарбничку інструментарієм для створення мотиваційних прев'ю до уроку.

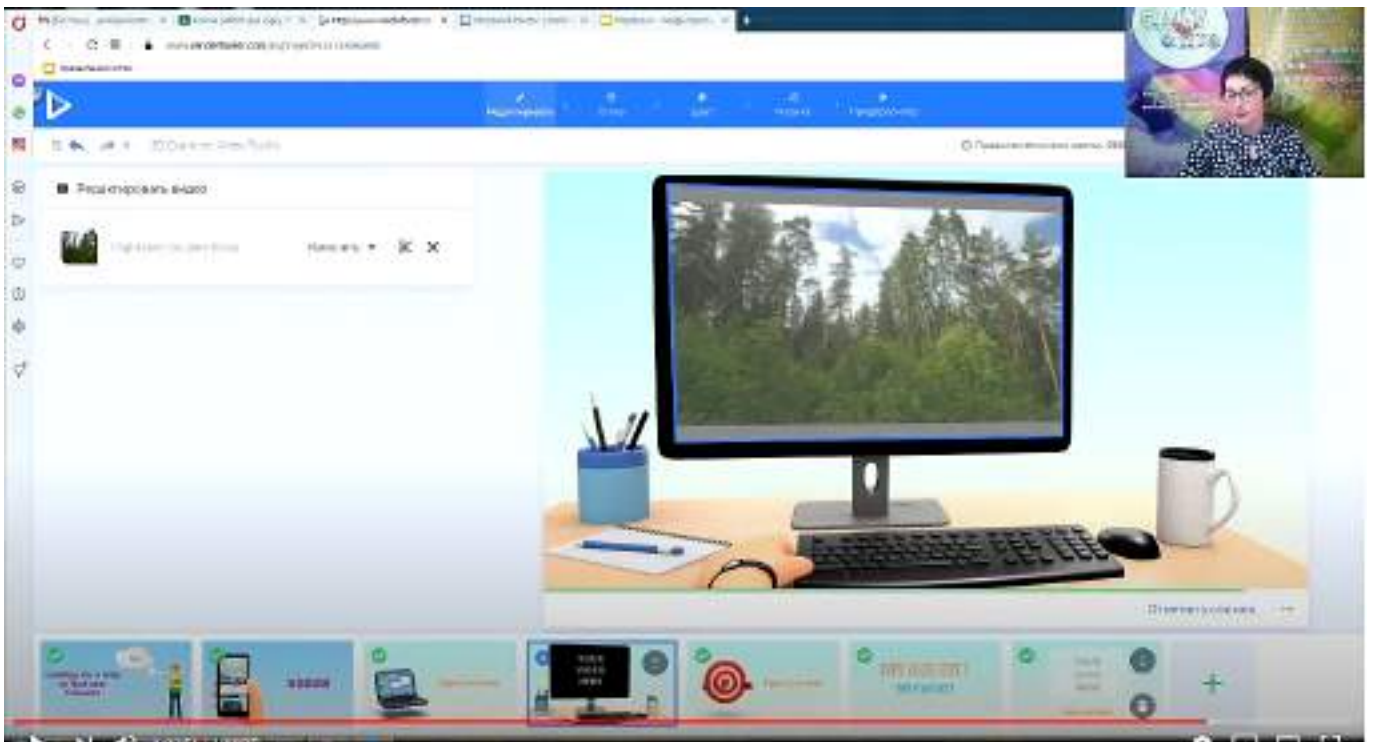

ПРОФЕСІЙНА ПІДГОТОВКА



ТЕХНІЧНЕ ОБСЛУГОВУВАННЯ ТА РЕМОНТ РЕЛЕЙНО-КОНТАКТНОГО УПРАВЛІННЯ ЕЛЕКТРОДВИГУНАМИ

Леся Дочинець, майстер виробничого навчання Державного навчального закладу «Дніпрорудненський професійний ліцей»

Спеціальність: Електромонтер з ремонту та обслуговування електроустаткування

Тема програми: Технічне обслуговування та ремонт елементів систем автоматики

Мета уроку:

навчити учнів виконувати технічне обслуговування та ремонт релейно-контактного управління електродвигунами з дотриманням правил охорони праці та вимог інструкційно-технологічної документації в умовах моделювання професійної діяльності;

розвивати професійну лексику, технічне та логічне мислення, комунікабельність при роботі в бригадах;

розвивати вміння використовувати набуті знання на практиці;

сформувати професійні уміння та навички учнів з технічного обслуговування та ремонту релейно-контактного управління електродвигунами;

виховувати почуття важливості професії в концепції сучасних аспектів, уміння працювати в колективі.

Оснащення уроку:

дидактичне: плакати, інструкційно-технологічна картка, стенди з теми, презентація;

матеріально-технічне: магнітний пускач, теплове реле; мегометр.

інструмент електромонтера ручний: тестер-прозвонка, вказівник напруги, напилок, динамометр, рожкові ключі, надфіль, викрутки, плоскогубці.

Хід уроку

I. Організаційна частина

- Перевірка наявності здобувачів освіти.
- Перевірка готовності їх до уроку.
- Інструктаж з охорони праці (згідно з інструкцією).

II. Вступний інструктаж

Повідомлення теми і мети уроку.

Перевірка опорних знань, умінь та навичок.

Продовжіть речення:

Магнітним пускачем називається...

Відповідь: комутаційний апарат дистанційного управління для частих включень і відключень електроустаткування, яким керують за допомогою окремо розташованої кнопки. Це пристрій для пуску, зупинки та захисту електродвигунів.

Тепловим реле називається...

Відповідь: пристрій для захисту електрообладнання від перенавантажень.

Пригадайте будову магнітного пускача і вставте пропущені слова:

Магнітні пускачі мають магнітну систему, що складається з ... і та укладену в пластмасовий корпус. На осерді поміщена По напрямній верхній частині пускача ковзає ..., на якій зібрані магнітної системи і містки головних і блокувальних ... з пружинами.

Відповідь: Магнітні пускачі мають магнітну систему, що складається з **якоря** і **осердя** та укладену в пластмасовий корпус. На осерді поміщена **катушка**. По напрямній верхній частині пускача ковзає **траверса**, на якій зібрані **якір** магнітної системи і містки головних і блокувальних **контактів** з пружинами.

Кейс № 1**Опис ситуації:**

При пуску електродвигуна за допомогою магнітного пускача ПМЕ-211, натискаючи кнопку «Пуск», пускач спрацьовує і запускає електродвигун, проте при відпусканні кнопки «Пуск» магнітний пускач відключається, силові контакти розриваються і двигун зупиняється. Електродвигун працює лише при утриманні натиснутою кнопкою «Пуск».

Завдання кейсу:

Необхідно, не розбираючи магнітний пускач, визначити причину несправності, а також запропонувати спосіб її усунення.

Практичне вирішення проблеми:

Деформовані або підгорілі нормально розімкнуті блок-контакти магнітного пускача.

Аналіз і доповнення відповідей, підведення підсумків.

Виклад нового матеріалу

- повідомлення нової інформації інструктивного характеру;
- показ прийомів трудової діяльності;

- пояснення характеру і послідовності роботи здобувачів освіти на уроці;
- обговорення типових помилок.

Повідомлення нової інформації**Релейно-контактне керування електродвигунами**

Для виконання функцій керування електродвигунами, різних за змістом і цілями, потрібні відповідні системи керування, що відрізняються складом елементів і ступенем складності.

Пуск у хід, переключення двигуна з однієї швидкості на іншу, реверсування, гальмування й інші відносно прості функції успішно виконуються системами керування, побудованими на основі релейно-контактної апаратури, якщо число спрацьовувань окремих апаратів у годину невелике.

У системі управління електродвигунами використовуються: релейно-контактні апарати, де основними елементами є різного роду реле та контактори.

Пригадаємо найпоширенішу схему керування запуском електродвигуна:

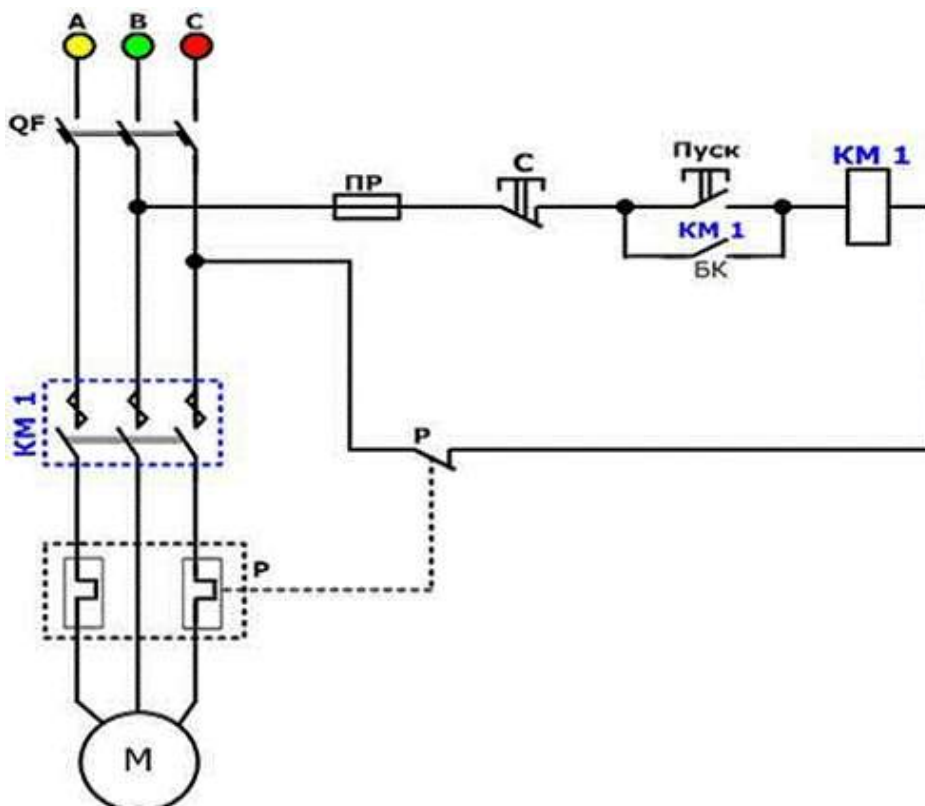

QF - автоматичний вимикач;

Р - теплове реле;

ПР - запобіжник;

кнопки керування (С-стоп, Пуск).

КМ1 – магнітний пускач;

М - асинхронний двигун;

Розглянемо послідовність технічного обслуговування та ремонту теплового реле, яке найчастіше використовується в схемах керування

електродвигунами.

Доцільно буде пригадати будову теплового реле, щоб зрозуміти порядок його ремонту:

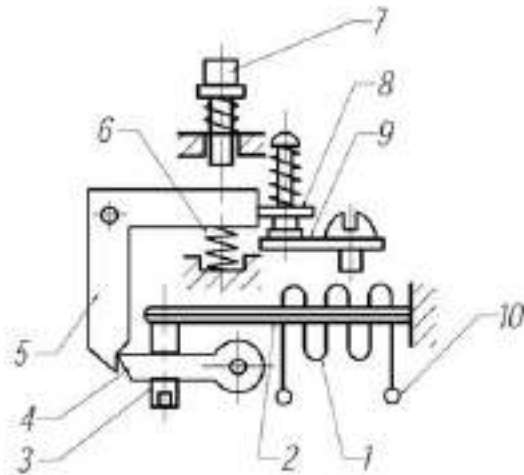

Теплове реле ТРН: 1 - нагрівач; 2 - біметалева пластина; 3 - регулювальний гвинт; 4 - защіпка; 5 - важіль; 6 - пружина; 7 - кнопка повернення; 8 - рухомий контакт; 9 - нерухомий контакт; 10 - вивід нагрівача.

Під час обслуговування реле необхідно перевіряти цілість кожуха, щільність прилягання його до цоколя, а також очищати і регулювати реле.

Деталі реле очищають твердими щітками і м'якою чистою тканиною. Ізоляція проводів не повинна потрапляти під шайби, гайки, гвинти.

Рухомі та нерухомі контакти очищують від забруднень і тонкої оксидної плівки паличкою з дерева нехвойної породи або шкірою. Підгорілі або ж вибиті контакти зачищують і полірують воронилом. Не можна користуватися надфілями або абразивними матеріалами, оскільки від них на поверхні контактів залишаються глибокі подряпини. Для промивання контактів слід використовувати тільки уайтспірит.

Опір ізоляції вимірюють мегомметром на 1000В. Між струмопровідними частинами і корпусом він має бути не менше 1 Мом.

Послідовність ремонту реле:

Зняття. Від'єднати дроти, що підводять напругу, відкрити і зняти реле.

Розбирання. Відкрити і зняти кришку реле, відкрити, зняти і розібрати магнітну і контактну системи.

Ремонт. Оглянути, промити і протерти

деталі, несправні замінити, зачистити контакти і магнітопровід, перевірити справність котушок, перевірити різьблення, пошкоджене відновити.

Зборка. Зібрати, встановити і закріпити контактну і магнітну системи, встановити і закріпити кришку реле.

Випробування. Встановити і закріпити реле на випробувальному стенді, перевірити і відрегулювати розмір розхилу контактів і їх прилягання, перевірити і відрегулювати зусилля натиснення контактів, виміряти опір ізоляції струмопровідних частин реле відносно основи і опір котушок.

Перед ремонтом оглядають усі основні частини контактора, щоб встановити, які деталі належать заміні й відновленню.

Ремонт контакторів складається, у першу чергу, з відновлення контактів. При невеликому обгоранні контактної поверхні її очищають від кіпті й напливів.

Якщо поверхня контактів покрита сріблом, чистить їх не рекомендується (промивають спиртом або бензином). При сильному обгоранні контактів необхідна їх заміна. Для виготовлення контактів використовують мідні циліндричні або фасонні прутки з твердої міді марки М-1.

Ремонт контакторів і магнітних пускачів

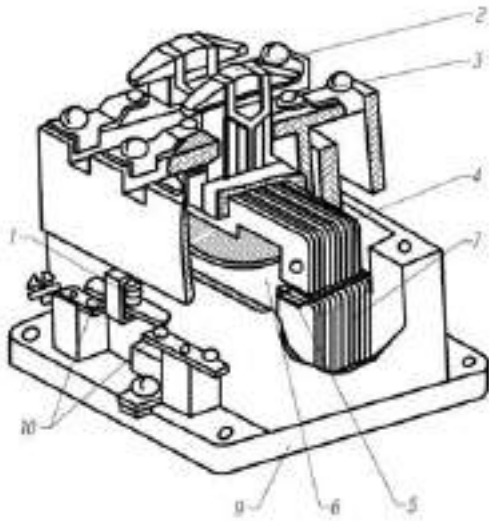

Магнітний пускач серії ПМА: 1 - пружина; 2 - рухомі контакти; 3 - нерухомі контакти; 4 - яркір; 5 - короткозамкнений виток; 6 - котушка; 7 - осердя; 9 - основа.

Регулювання натискання контакту

Після установки контактів динамометром перевіряють і регулюють величину натискання головних контактів.

Ступінь натискання контактів перевіряють у двох положеннях: коли вони розімкнені (початкове натискання) і коли замкнені (кінцеве натискання).

Регулюють величину натискання контактів за допомогою контактної пружини.

Пружини, які втратили пружність, а також зруйновані пружини замінюють новими заводського виготовлення.

Короткозамкнені витки призначені для усунення вібрації магнітної системи при переході змінної напруги живлення котушки через нульове значення. Характерним пошкодженням короткозамкненого витка є його розрив або тріщина.

Пошкоджені короткозамкнені витки замінюються новими або виготовленими з аналогічного матеріалу з дотриманням розмірів і перерізу.

Безпека праці при технічному обслуговуванні та ремонті релейно-контактного управління електродвигунами

При технічному обслуговуванні та ре-

монті користуються інструментами з ізольованими ручками.

Під час виконання роботи потрібно бути особливо пильним.

Не відволікатися на сторонні справи та розмови.

Встановлювати електричний апарат, що ремонтується, на робочий стіл так, щоб порушення центру тяжіння не призвело до його падіння.

Встановлюючи контакти в отвори металевого корпусу, слід звернути увагу на надійність ізоляції між контактом та корпусом.

Якщо контакти погано ізольовані, то може виникнути коротке замикання в результаті доторкання контактів до корпусу.

Перевірку ланцюгів вторинної комунікації виконують за допомогою омметра, тестера чи іншого приладу з живленням від сухих елементів напругою до 12 вольт.

Очистити від пилу електричні апарати.

Розглянемо інструкційно-технологічну картку та виконаємо технічне обслуговування і ремонт релейно-контактного управління електродвигунами згідно з інструкцією.

Інструкційно-технологічна картка:

Технічне обслуговування та ремонт релейно-контактного управління електродвигунами

Назва операцій	Обладнання, інструменти	Порядок виконання робіт	Охорона праці
1. Огляд схеми релейно-контактного управління електродвигунами і виявлення неполадок.	Тестер-прозвонка, вказівник напруги.	В першу чергу слід оглянути контакти магнітного пускача і теплового реле.	При технічному обслуговуванні та ремонті електричних апаратів користуються інструментами з ізольованими ручками.
2. Перевірка справності реле та магнітного контактора і усунення неполадок.	Напилек, Спирт.	Очищення контактів від забруднення і окислення, використати напилек і ретельно протерти спиртом.	
3. Регулювання натиску контактів.	Динамометр, Рожкові ключі.	Потім використати смужку з тонкого пластику і динамометром слід відрегулювати притиск контактів.	Встановлювати електричний апарат, що ремонтується, на робочий стіл так, щоб порушення центру тяжіння не призвело до його падіння.
4. Заміна пошкоджених контактів.	Напилек, надфіль, викрутки, плоскогубці.	При ерозії контактів або їх частковому руйнуванню потрібна заміна новими контактами.	Контактне з'єднання повинно бути надійним.
5. Ремонт котушки контактора.	Викрутки.	Замінити котушку, почистити магнітопровід.	
6. Вимірювання опору ізоляції.	Мегомметр.	Опір ізоляції вимірюють мегомметром.	Опір між струмопровідними частинами і корпусом має бути не менше 1 МОм.

Відповіді на запитання учнів.

Видача завдань для самостійної роботи згідно з інструкційно-технологічними картками.

Розподіл учнів за робочими місцями.

Повідомлення про критерії оцінювання:

11-12б. - робота виконана якісно, вчасно, з дотриманням норми технологічного процесу, без порушень правил безпеки праці;

9-10б. - робота виконана творчо, з використанням сучасних прийомів та методів, з окремим незначним недоліком, без порушень правил безпеки праці;

7-8б. - робота виконана з дотриманням норм часу, вимог безпеки праці, але має відхилення;

4-6 б. - робота має незначні відхилення у нормі часу та технологічному монтажу схеми нереверсивного магнітного пускача.

Підведення підсумків вступного інструктажу з теми уроку виробничого навчання

III. Поточний інструктаж

Самостійна робота здобувачів освіти

Виконання вправ згідно з інструкційно-технологічними картками.

Індивідуальний інструктаж на робочих місцях.

Цільові обходи майстром виробничого навчання робочих місць – перевірка:

- організації робочих місць;
- правильності виконання прийомів;
- користування монтажними інструментами;
- користування технічною документацією;
- дотримання техніки безпеки.

Перевірка майстром виробничого навчання виконання роботи та стан робочих місць.

IV. Заключний інструктаж

Самостійне оцінювання учнями результатів роботи. Підбиття підсумків роботи кожного учня і групи загалом. Виставлення балів. Відзначення учнів, які відмінно впорались із роботою. Аналіз недоліків у роботі здобувачів освіти.

ПЕРЕВІРКА, РЕМОНТ ТА МОНТАЖ СХЕМ ЛЮМІНЕСЦЕНТНОГО ОСВІТЛЕННЯ

Мета уроку:

навчити учнів правильно виконувати монтаж та ремонт світильників з люмінесцентними лампами; удосконалити уміння і навички виконання комплексних робіт;

сприяти розвитку в учнів логіки, аналітичності та критичності мислення в процесі комплексного застосування набутих умінь і навичок; формуванню уміння технічно грамотно обґрунтовувати обране рішення;

сприяти формуванню дисциплінованості й відповідальності за кінцевий результат праці, комунікативних якостей, ініціативності, уміння самостійно оцінювати досягнуті результати; розвитку пізнавальної активності учнів, відчуття відповідальності та бережливого ставлення до обладнання, матеріалів, інструментів.

Матеріально-технічне забезпечення:

Інструменти: плоскогубці; викрутка; бокорізи; монтерський ніж або кліщі для зняття ізоляції, комбінований прилад-тестер.

Матеріали: світильники з люмінесцентними лампами; дросель, стартер 220В; лампи люмінесцентні, конденсатор 2мкФ; провід ПВГ-0,5; ізоляційна стрічка.

Дидактичне оснащення: інструкційні картки-завдання, презентація.

Хід уроку

I. Організаційна частина

Перевірка зовнішнього вигляду, здобувачів освіти готовність їх до заняття.

II. Вступний інструктаж

Повідомлення теми і мети заняття.

Мотиваційна настанова.

Актуалізація знань, умінь і навичок.

Відповіді на запитання з теми:

Які види ламп ви знаєте?

Існуючі на поточний момент лампи можна поділити на чотири групи:

- лампи розжарювання;
- люмінесцентна лампа;
- галогенні лампи;
- світлодіодні лампи.

Які переваги та недоліки люмінесцентних лам порівняно з іншими видами ламп?

Серед плюсів:

- вони мають гарну світловіддачу і більш високий ККД (ніж у лампочки розжарювання);
- світло не вузько направлене, а більш розсіяне;
- великі різновиди кольірних відтінків випромінюваного світла;
- відрізняються тривалим (від 2000 до 20 000 годин безперервної роботи) терміном служби при умові не більше п'яти включень за день.

З мінусів можна відзначити:

- через застосування парів ртуті мають високу хімічну небезпеку;
- неприємний для очей спектр випромінювання, який здатний викликати спотворення при передачі кольору;
- саме покриття люмінофором має властивість з часом старіти, приводячи до зниження світловіддачі, що призводить і до зниження ККД;
- працюючий освітлювальний прилад мерехтить з подвоєною частотою напруги;
- присутність додаткових пускорегулювальних елементів – дроселя і стартера. Через велику кількість з'єднань допоміжних приладів знижується надійність в експлуатації.

Недоліки: обмеженість їх застосування пояснюється тим, що для надійної роботи їм потрібні певні умови: температура навколишнього повітря повинна бути не менше 18 і не більше 25 °С, а відносна вологість повітря - не більше 70 %.

Кейс № 1

Завдання 1. Визначити інструменти, які можуть знадобитися при ремонті люмінесцентних ламп:

- плоскогубці;
- викрутка;
- бокорізи;
- монтерський ніж або кліщі для зняття ізоляції, тест-контакт.

Завдання 2. Описати послідовність виконання робіт при ремонті світильників:

- зняти напругу, вивісити плакат;
- підготувати інструмент, спецодяг;

- організувати робоче місце;
- визначити неполадки, приступити до їх усунення.

Завдання 3. Визначити, яка несправність у світильнику, якщо лампа почорніла з обох боків:

- винуватець пусковий дросель або електронний баласт.

Пояснення нового матеріалу

Будова і принцип роботи світильників з люмінесцентними лампами.

Інструменти, які знадобляться при ремонті: плоскогубці, викрутка, бокорізи, монтерський ніж або кліщі для зняття ізоляції, тест-контакт.

Забороняється проводити ремонт світильників, які знаходяться під напругою.

Обов'язково звернути увагу на спецодяг та справність інструмента.

Без дозволу майстра виробничого навчання забороняється приступати до виконання монтажу і ремонту світильників з люмінесцентними лампами.

Особливе значення має правильна організація робочого місця учня при виконанні ним монтажу і ремонту світильників з люмінесцентними лампами.

Перед тим як приступити до ремонту світильників, згадаємо їх будову:



Рис. 61. Пристрій трубчастої люмінесцентної лампи низького тиску:

- 1 - скляна трубка; 2 - покриття люмінофора; 3 - біспіральна вольфрамова нитка; 4 - електроди; 5 - скляні ніжки; 6 - цоколь; 7 - контактні штирі.

Люмінесцентні лампи – це газорозрядні лампи в яких виникає ультрафіолетове випромінювання (у результаті газового розряду), яке перетворюється люмінофорними покриттями у видиме світло (принцип роботи люмінесцентної лампи).

Будова люмінесцентної лампи

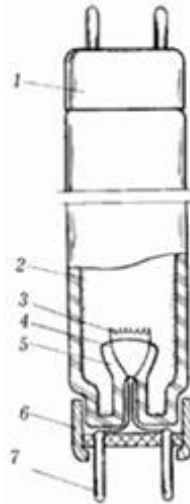
В залежності від газу та металу який введений у трубку змінюється спектральний склад випромінюючого світла:

- гелій – світло-жовте чи блідно-рожеве світло;
- неон – червоне світло;
- аргон – блакитне світло.

У якості перетворювача виступає люмінофор, яким покрита внутрішня поверхня скляної колби лампи.

Маркування люмінесцентних ламп легко розшифрувати, якщо відомі значення літерних і цифрових символів. Перша буква в їх маркуванні завжди **Л**, що означає «люмінесцентна». Наступні букви (до **Ц**, що вказує на характеристику кольоровості) дають інформацію про

спектральний склад і конструктивні особливості ламп, так як їх колби (скляні трубки) можуть бути найрізноманітнішого виду і розміру (**рис. 62**): **Б** - біла, **Д** - денна, **ТБ** - тепло-біла, **ХБ** - холодно-біла, **Е** - природна, **БЕ** - біла природна, **Ф** - фотосинтетична, **Р** - рефлекторна, **До** - кільцева, **А** - амальгамна. Цифри вказують номінальну потужність лампи: 6, 9, 11, 15, 18, 20, 30, 36, 40, 58, 65, 80, 125 і 150 Вт.

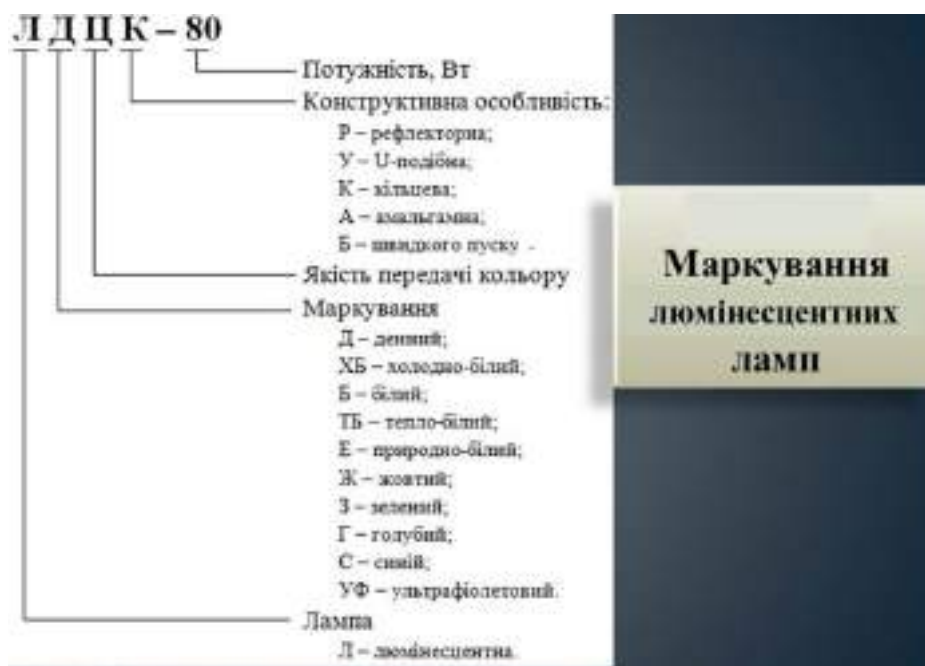

Яка схема включення люмінесцентної лампи в електричний ланцюг?

Крім лампи і вимикача вимагає наявності дроселі, конденсатора і стартера.



Рис. 65. Схема включення в електричний ланцюг люмінесцентної лампи:

EL1 - люмінесцентна лампа; **КК** - стартер; **С** - конденсатор; **LL** - дросель..

Що таке дросель і для чого він потрібен?

Дросель, або **ПРА** (пускорегулювальний апарат) полегшує запалення і відповідає за обмеження струму, що сприяє стійкій роботі лампи.

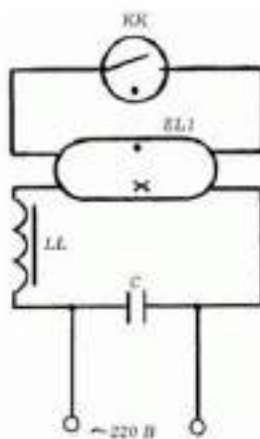
Дросель - особливий різновид звичайної котушки індуктивності. Конструктивно дросель являє собою сердечник з листової електротехнічної сталі з обмоткою, при падінні струму пристрій підтримує його, при посиленні, навпаки, стримує.

Порядок включення дроселя в ланцюг послідовно з лампою. Компенсуючий конденсатор служить для згладжування частоти. Дроселі заводського виготовлення мають маркування, в якому міститься інформація про його призначення, пристрої, робочі параметри, а також код державного стандарту. Наприклад, якщо на корпусі дроселя є маркування 2УБК-40/220-АВПП-900, то слід читати «двохламповий ін-

дукційний стартерний апарат з попереднім підігрівом електродів до ламп потужністю 40 Вт, для підключення до однофазної мережі напругою 220 В, із зсувом фаз між струмами ламп вбудованого виконання, з особливо зниженим рівнем шуму, номер розробки – 900».

Якщо потужність ПРА не відповідає потужності самої лампи, вона просто не запалиться.



Будова та робота
світильника з
люмінесцентною
лампою

До складових частин світильника належать:

- люмінесцентна лампа;
- вимикач SA1;
- стартер E1 з конденсатором C1 (для подавлення радіоперешкод);
- дросель L1;
- конденсатор C2 (для підвищення коефіцієнта потужності $\cos\phi$).

Як влаштовані й працюють стартери для ламп?

Стартер грає роль вимикача ниток розжарювання після того, як між електродами виникне розряд.

Стартер являє собою невелику газорозрядну лампу, в якій підтримується тліючий

розряд. Її корпус складається зі скляної колби, яка заповнюється інертним газом. У якості нього може застосовуватися неон або гелій-водень.

У колбі розміщено два електроди, найчастіше біметалевих. Один електрод закріплений, а другий встановлений рухомо.

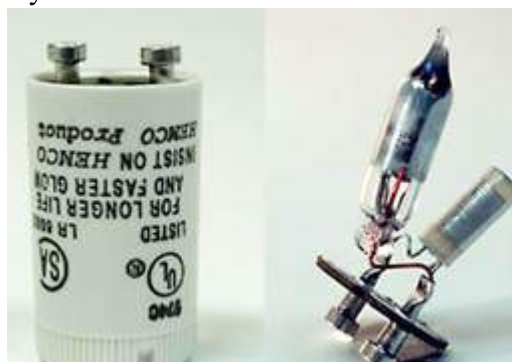

При подачі напруги на стартер відбувається тліючий розряд. Тліючий розряд піднімає температуру всередині колби, від чого відбувається розігрів рухомого біметалічного електрода, в результаті чого він згинається і торкається до іншого. При замиканні ланцюга розряд переходить на з'єднувальний дросель і в подальшому на саму лампу, викликаючи її підігрів.

У маркуванні стартерів перед буквою С (стартер) вказують потужність лампи, для якої призначений стартер, а після неї - його номінальна напруга (127 або 220 В), наприклад: 20С-127 - стартер для люмінесцентних ламп граничною потужністю 20 Вт включно, тобто 4, 6, 8, 15, 18 і 20 Вт; 65С-220 - стартер для люмінесцентних ламп потужністю 65 Вт. Але якщо у маркуванні зазначено 80С-220, то це означає «стартер для люмінесцентних ламп граничною потужністю 80 Вт включно, за винятком ламп потужністю 65 Вт, тобто 13, 30, 36, 58 і 80 Вт».

Фактичний ресурс стартера дозволяє здійснювати щонайменше 6000 включень. Це досить багато, адже навіть користуючись світлом двічі в день, ресурс витратиться тільки через 8 років. Звичайно, світло може включатися і відключатися набагато частіше, тому стартери для ламп на практиці служать набагато менше.

У електричний ланцюг стартер включають паралельно люмінесцентній лампі. Для приєднання стартер має контактні штирі, які вставляють у гнізда стартеротримача, після чого стартер повертають за годинниковою стрілкою до упору. Саму лампу з'єднують з патроном, розташованими на її торцях штирьками - контактними електродами: штирі обох цоколів одночасно вставляють у прорізи у верхній частині патрона до упору і лампу обережно повертають на 90°.

Ремонт світильників з люмінесцентними лампами

Для усунення дефектів у світильниках з люмінесцентними лампами їх відключають від мережі, проводять ремонт.

Ремонт люмінесцентних світильників починається з перевірки дроселя. Потрібно продзвонити його. Для цього живлення відключається, а вилучати з схеми цей елемент не

потрібно. Зазвичай дросель люмінесцентної лампи виготовляється у вигляді солідних розмірів паралелепіпеда і має всього два висновки.

Компенсуючий конденсатор навряд чи буде причиною поломки, тому що він усього лише знижує реактивну частину опору.

Несправності люмінесцентних світильників і способи їх усунення

Лампа починає швидко блимати, але не включається.

Швидше за все, вона вийшла з ладу. Якщо контакти справні і замикань у проводці немає – її потрібно замінити.

З обох кінців світильника довгий час є світіння, але вона сама не запалюється.

Перевірити пусковий стартер, цілісність проводів і стан контактних груп у патрона, щоб лампа спалахувала рівномірно.

Періодичне тьмяне світіння помаранчевого кольору на кінцях лампи.

Це означає, що патрон розгерметизовано і в колбу потрапляє повітря. Таку лампу потрібно негайно замінити. Виймаючи її з патрона, обов'язково дотримуйтесь заходів безпеки. Якщо скрутити цоколів або розбити скляне покриття, у повітря можуть потрапити отруйні пари ртуті.

Якщо починає швидко тухнути, горить тьмяно, по обох кінцях чорніє, а світіння нерівномірне – винуватець пусковий дросель або електронний баласт.

Неприємне гудіння лампи.

Власне, у самій лампі гудіти нічому, в ній крім газу і спіралі нічого немає. Найчастіше причина криється в пусковому дроселі. Гудіти не перестало – дросель краще замінити. У сучасних світильників можна замінити лампу або стартер.

Лампа не вставляється в гнізда кріплення.

Причина – в обляманому або погнутому контакті. Це може статися при неправильному транспортуванні або зберіганні. При такій поломці лампу потрібно замінити на справну.

Монтаж люмінесцентних ламп.

Світильники для люмінесцентних ламп низького тиску складаються з металевого корпусу, в якому змонтовані лампотримачі, стартеротримачі, пускорегулюючий пристрій,

з'єднувальні дроти і розсіювач.

Залежно від конструкції світильника і способу прокладки електричної мережі застосовують різні способи підвіски і кріплення світильників: підвіску на гак або шпильку, на тросі або тросовому дроті; загвинчування на сталеву трубу; на кронштейні, підвісі або стійці, коробі або шинопроводі, в отворі перекриття і в підвісній стелі.

Конструкції, деталі, вироби і пристосування для підвіски світильників закріплюють на стелях, стінах, колонах за допомогою дюбелів, а також заставних частин. Заводи випускають крюки і шпильки з поворотними планками для кріплення світильників до монолітних і багатопустотних плит перекриттів. Разом із кріпильною деталлю встановлюють стельову розетку, в якій поєднують дроти світильника і мережі люстровими зажимами, і яка одночасно закриває отвір виходу проводів у перекритті. Кінець кожного гака ізолюваний, щоб уникнути випадкового з'єднання металевих неструмоведучих частин світильника з заземленою металевою арматурою плит або сталевими трубами електропроводки.

Закріплення нового матеріалу

Після показу майстром запланованих прийомів по монтажу та ремонту світильників з

люмінесцентними лампами проводиться пробне повторення здобувачами освіти показаних прийомів монтажу та ремонту світильників.

Формування практичних знань і способів дії

Видача завдань для самостійної роботи згідно з інструкційно-технологічними картками.

Розподіл учнів за робочими місцями.

Підведення підсумків вступного інструктажу.

III. Поточний інструктаж

Самостійна робота учнів.

Виконання вправ учнями згідно з інструкційно-технологічними картками.

Обходи майстром виробничого навчання робочих місць – перевірка:

- організації робочих місць;
- правильності виконання прийомів;
- користування монтажними інструментами;
- дотримання правил з охорони праці.

IV. Заключний інструктаж

- виставлення оцінок;
- відмітити кращі роботи;
- аналіз недоліків у роботі здобувачів освіти.

Інструкційно-технологічна картка

Тема: Перевірка, ремонт та монтаж схем люмінесцентного освітлення

№ з/п	Назва операцій	Обладнання, інструмент, матеріали	Порядок виконання робіт	Охорона праці	Можливі дефекти
1. 2.	Відключення від мережі та виявлення несправності.	Тестер. Набір ручного інструменту електромонтера.	Для усунення дефектів у світильниках з люмінесцентними лампами їх відключають від мережі і проводять ремонт.	Забороняється проводити роботи або випробування електричного обладнання апаратури або їх вузлів, які знаходяться під напругою.	Несправна лампа, в неї попало повітря.
3.	Несправність патронів.	Тестер. Набір ручного інструменту електромонтера.	Наявність в проводах або контактах патрона замикання, закорочуючого спіраль на тому кінці лампи, де відсутнє свічення-заміна патрона.		Несправність проводки — замикання в проводах, до патрона стартера, або в самому патроні.
4.	Несправність лампи.	Набір ручного інструменту електромонтера.	Якщо напруга подається, то потрібно замінити лампу.		
5.	Несправність стартера.	Набір ручного інструменту електромонтера.	Якщо замінена лампа не запалюється, то потрібно замінити стартер. Вийняти стартер, і якщо свічення на кінцях лампи зникне, то стартер потрібно замінити.		Несправність стартера — замикання електродів в самому стартері.



ВИКОРИСТАННЯ ЦИФРОВИХ ІНСТРУМЕНТІВ GOOGLE

Вікторія Іванова, викладач Державного навчального закладу «Запорізький правобережний професійний ліцей»

В умовах дистанційної та змішаної форм навчання суттєво зросла актуальність онлайн-платформ і сервісів, які сприяють взаємодії викладача зі здобувачами професійної освіти.

Сучасні інформаційні технології дають змогу підвищити ефективність освітнього процесу, а для здобувача освіти – це можливість навчатися у зручний для нього час, у звичному оточенні та у відносно автономному темпі.

Модель сучасного викладача передбачає готовність до застосування нових освітянських ідей, здатність постійно навчатися, бути у творчому пошуку.

Успішно використовую цифрові інструменти Google, зокрема Google Classroom для навчання здобувачів освіти з професії «Електрогазоварник».

Google Classroom безкоштовний для всіх користувачів, включаючи викладачів та здобувачів освіти, до нього можна отримати доступ та увійти з ПК (через вебверсію), з мобільного телефону за допомогою додатків для Android та iPhone (iOS).

Платформа доступна безкоштовно для державних і приватних шкіл, ліцеїв, вишів і включає інтеграцію з пакетом G Suite for Education, набором безкоштовних інструментів і служб Google, призначених для шкіл.

Окрім занять викладачі можуть надсилати повідомлення про заходи та завдання здобувачам освіти на платформі Google Classroom за допомогою комп'ютера чи мобільного телефону.

Доступ до всіх ресурсів можна отримати, якщо викладач та здобувач освіти мають обліковий запис Google.

Якщо це ваш перший доступ як викладача, необхідно створити клас, ввести інформацію про клас і потім запросити учнів електронною поштою або спільним кодом доступу до аудиторії.

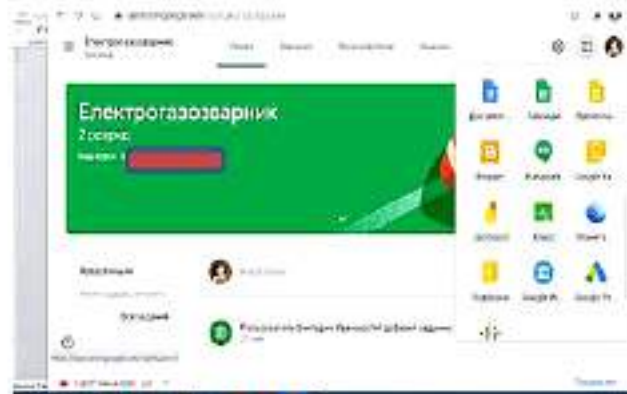
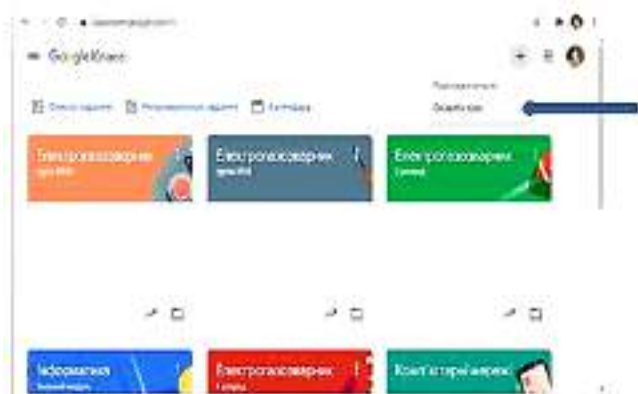

Створивши клас, викладач може наповнювати теми викладання, додавати запитання здобувачам освіти та заходи, а також виставляти бали за кожну вправу, встановлювати час для її

виконання.

За навчальним планом весь матеріал поділений на теми – і ці теми можуть бути темами Google класу.

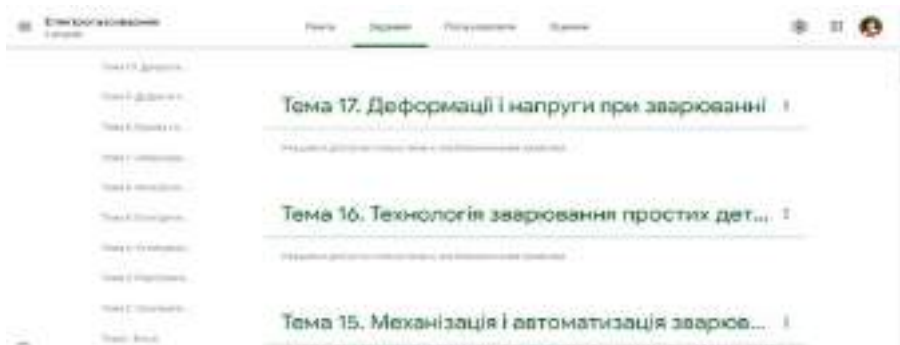

Далі пропоную створити: **теоретичний матеріал** (виклад уроків), **презентації** (презентація до уроку), **відео** (відео по темі), а також до кожної теми можна розробити завдання,

завдання з тестом – це **питання самоконтролю** або форми для **тестування**.

Обов'язково оберіть тему, до якої ви бажаєте опублікувати матеріал.

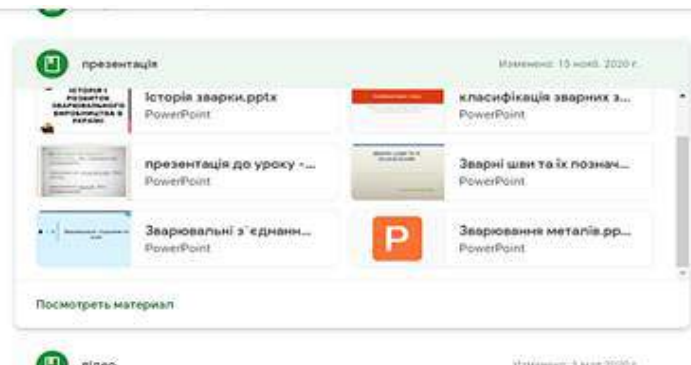
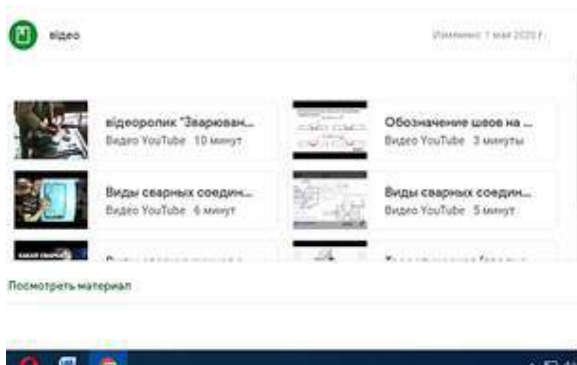

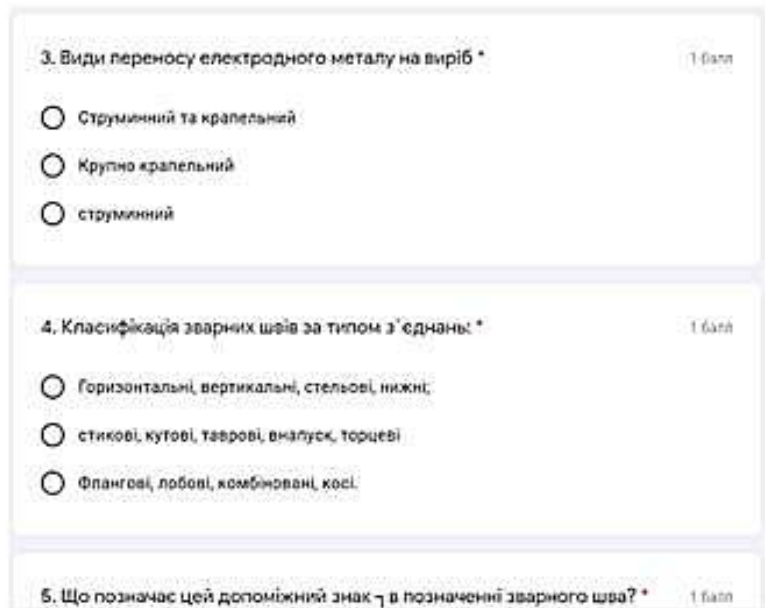
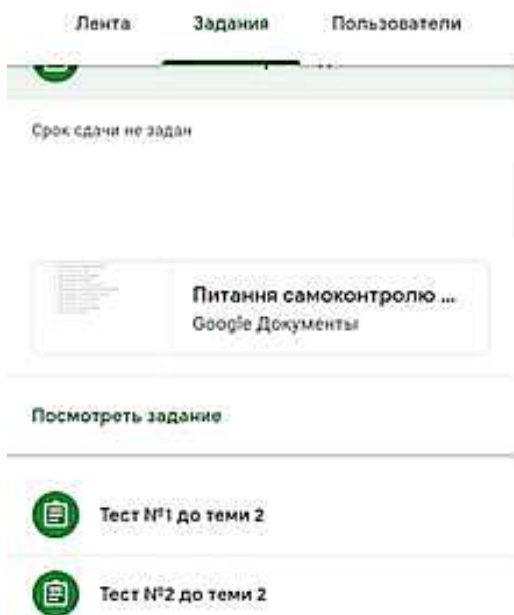

Матеріалами класу можна ділитися – вони можуть бути в PDF форматі, фотографіях, відео та посиланнями на вебсайти, кожен здобувач освіти має доступ до змісту безпосередньо зі свого пристрою.

отримані здобувачами освіти, записуються на платформі, а також фіксується дата надсилання кожної роботи, що дозволяє викладачу швидше та персоналізовано стежити за ситуацією з успішністю учнівської молоді.

За допомогою Google Classroom оцінки,

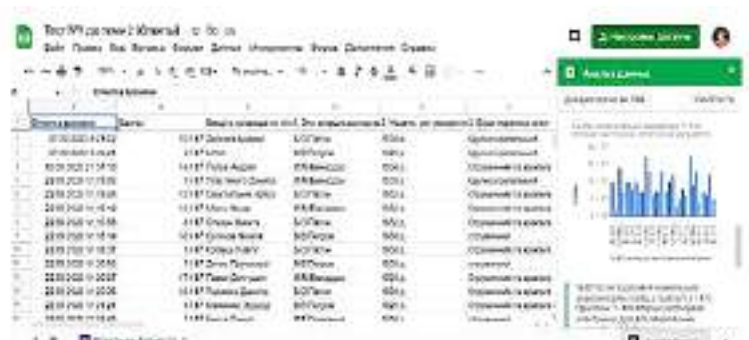

Google Клас є зручною формою для навчання.

Якщо здобувач освіти пропустить урок, контент зберігається у віртуальному класі. Здобувачі освіти також можуть переглядати результати один одного, щоб порівняти та відстежити успішність групи, а оцінки та відгуки викладач коментує індивідуально.

Сьогодні можна вчити і

вчитися із задоволенням. Не обов'язково вчити все шаленими темпами, кожен навчається так, як йому зручно.

Мотивуйте себе, викладач повинен бути активним, творчим, креативним.



ЗАГАЛЬНООСВІТНЯ ПІДГОТОВКА



ВИКОРИСТАННЯ ЕЛЕКТРОННИХ ОСВІТНІХ РЕСУРСІВ ПІД ЧАС ВИКЛАДАННЯ АНГЛІЙСЬКОЇ МОВИ

Світлана Тікевич, викладач Державного навчального закладу «Мелітопольський багатопрофільний центр професійно-технічної освіти»

Актуальність теми. Процес формування висококваліфікованого фахівця у сучасному закладі освіти оснований на тому, що здобувачу освіти необхідно опрацювати значну кількість інформації. Сьогодні можна окреслити такі світові тренди в інформатизації навчального процесу: розширення застосування дистанційних освітніх технологій за всіма напрямками підготовки фахівців; поява індустрії електронних підручників, електронних навчальних курсів; постійний вихід на ринок освітніх послуг нових постачальників технологій для e-learning; стандартизація електронного контенту та електронних освітніх середовищ; розвиток системи дистанційного навчання мережі електронних університетів.

Перехід на індивідуальні форми навчання, зростання обсягу самостійної роботи здобувачів освіти, впровадження системи дистанційної освіти, забезпечення якості різних форм навчального процесу потребують застосування навчальної літератури сучасного рівня, які містять передові наукові розробки та інноваційні технічні рішення світового рівня. Тому актуальним є впровадження у навчальний процес електронних освітніх ресурсів, формування фонду електронної навчальної, наукової літератури закладу освіти та електронних освітніх видань. Електронні освітні видання можна розглядати як автоматизовану інформаційну систему, що містить навчальні, методичні, наукові та довідкові матеріали з предмета, які дають змогу на основі відповідного програмного забезпечення комплексно використовувати їх у процесі

навчання.

Необхідно зазначити, що якість освіти істотно залежить від якості навчальних посібників та підручників, якими користуються учасники освітнього процесу. Для контролю та забезпечення якості фонду електронної навчальної літератури закладу освіти доцільно проводити сертифікацію електронних навчальних видань, а саме – оцінювання їх відповідності певним вимогам щодо змісту, структури, інформаційного наповнення, функціональних та навчальних можливостей, сучасних наукових положень. А отже, актуальним є розроблення засад сертифікації електронних освітніх ресурсів.

Мета дослідження: розглянути доцільність і переваги використання електронних освітніх ресурсів під час викладання англійської мови.

Завдання дослідження:

поглибити теоретико-методологічні основи дослідження використання електронних освітніх ресурсів під час викладання англійської мови;

- проаналізувати теоретичні основи використання електронних освітніх ресурсів під час викладання англійської мови;

- висвітлити практичний досвід та встановити подальші перспективи використання електронних освітніх ресурсів під час викладання англійської мови.

Об'єкт дослідження – електронний освітній ресурс під час викладання англійської мови.

Предмет дослідження – понятійно-термінологічний апарат, класифікація та методика використання електронних освітніх ресурсів під час викладання англійської мови.

Методи дослідження: для досягнення мети і вирішення поставлених завдань використовувалася низка взаємопов'язаних методів дослідження. Методи аналізу, синтезу, порівняння, узагальнення застосовувалися для поглиблення теоретико-методологічних засад дослідження. Під час дослідження використання електронних освітніх ресурсів при викладанні англійської мови були використані діагностичні методики, педагогічне спостереження й аналіз занять, педагогічний експеримент з метою апробації ефективності застосування електронного освітнього ресурсу навчання майбутніх кваліфікованих робітників у закладах професійної (професійно-технічної) освіти.

Теоретико-методологічною основою дослідження послуговувалися праці вітчизняних та закордонних учених, таких як: А.І. Башмаков, Ю.В. Горошко, А.М. Гуржій, В.Ю. Биков, В.А. Вуль, А.А. Гречихін, В.В. Гура, А.Ю. Деревніна, М.І. Жалдак, П.Б. Залманов, Л.Х. Зайнутдінова, В.М. Кухаренко, В.В. Лапінський, М.С. Львов, С.А. Раков, О.В. Співаковський та ін. Ресурсно-орієнтоване навчання як сучасний напрям у дидактиці досліджують зарубіжні науковці: Abdul Paliwala, Elizabeth Green, Janette R. Hill, Janet Macdonald, Margaret Butler, Michael J. Hannafin, Carol C. Kuhlthau, RobinMason, Christine Greenhow, Sara Dexter, Eric Riedel, W. Middleton, D. Curran та ін.

Практичне значення роботи: матеріал методичних рекомендацій розкриває теоретико-методологічні та практичні підходи до використання електронних освітніх ресурсів під час викладання англійської мови у сучасному освітньому просторі та рекомендується для використання у навчальному процесі під час вивчення англійської мови у закладах освіти України.

Основні положення дослідження впроваджено та апробовано в освітньому процесі Державного навчального закладу «Мелітопольський багатопрофільний центр професійно-тех-

нічної освіти» під час підготовки здобувачів (професійно-технічної) освіти рівня «кваліфікований робітник».

Апробація результатів дослідження: основні положення та результати дослідження апробовано:

- у тезах «Освіта впродовж життя – необхідна складова життєвого успіху людини», які опубліковано в збірнику матеріалів Міжнародної науково-практичної конференції «Педагогіка та психологія: сучасний стан розвитку наукових досліджень та перспективи» (м. Запоріжжя, 15-16 листопада 2019 р.);

- на вебінарі «Використання електронних освітніх ресурсів на уроках англійської мови та зарубіжної літератури», який проходив на базі НМЦ ПТО у Запорізькій області (лютий, 2020 р.);

- у доповіді «Створення інтерактивних завдань під час дистанційного навчання» на інтернет-платформі Zoom для викладачів професійно-технічної освіти у Запорізькій області (травень, 2020 р.).

ТЕОРЕТИКО-МЕТОДОЛОГІЧНІ ОСНОВИ ВИКОРИСТАННЯ ЕЛЕКТРОННИХ ОСВІТНІХ РЕСУРСІВ ПІД ЧАС ВИКЛАДАННЯ АНГЛІЙСЬКОЇ МОВИ

Електронний освітній ресурс: поняття, види, функціональна класифікація

Електронний освітній (навчальний) ресурс (ЕОР) (англ. Digital learning objects; DLO) – навчальні, наукові, інформаційні, довідкові матеріали та засоби, розроблені в електронній формі і представлені на носіях будь-якого типу або розміщені у комп'ютерних мережах, які відтворюються за допомогою електронних цифрових технічних засобів і необхідні для ефективної організації освітнього процесу, в частині, що стосується його наповнення якісними навчально-методичними матеріалами.

ЕОР є важливим інструментом освітнього процесу, має навчально-методичне призначення та використовується для забезпечення навчальної діяльності вихованців, здобувачів освіти, студентів і вважається одним з головних елементів інформаційно-освітнього середовища.

Метою створення ЕОР є змістове наповнення освітнього простору, забезпечення рівного доступу учасників освітнього процесу до якісних навчальних та методичних матеріалів незалежно від місця їх проживання та форми навчання, створених на основі інформаційно-комунікаційних технологій.

Основні види ЕОР:

1) електронні документи у вигляді електронних навчальних видань, до яких належать:

- електронний словник – електронне довідкове видання упорядкованого переліку мовних одиниць (слів, словосполучень, фраз, термінів, імен, знаків), доповнених відповідними довідковими даними;

- електронний довідник – електронне довідкове видання прикладного характеру, в якому назви статей розташовані за абеткою або в систематичному порядку;

- електронний навчальний посібник – навчальне електронне видання, використання якого доповнює або частково замінює підручник;

- електронний підручник – електронне навчальне видання із систематизованим викладом навчального матеріалу, що відповідає освітній програмі, містить цифрові об'єкти різних форматів та забезпечує інтерактивну взаємодію;

- електронні методичні матеріали – електронне навчальне або виробничо-практичне видання роз'яснень з певної теми, розділу або питання навчальної дисципліни з викладом методики виконання окремих завдань, певного виду робіт;

2) інформаційні системи у вигляді:

- депозитарію електронних ресурсів, що забезпечує зосередження в одному місці сучасних ЕОР з можливістю надання доступу до них через технічні засоби, у тому числі в інформаційних мережах (як локальних, так і глобальних);

- курсу дистанційного навчання, який є достатнім для навчання окремим навчальним дисциплінам за допомогою опосередкованої взаємодії віддалених один від одного учасників освітнього процесу у спеціалізованому середовищі, яке функціонує на базі сучасних психо-

лого-педагогічних та інформаційно-комунікаційних технологій;

- електронного лабораторного практикуму, що є інтерактивною демонстраційною моделлю природних і штучних об'єктів, процесів та їх властивостей із застосуванням засобів комп'ютерної візуалізації;

3) електронні дидактичні демонстраційні матеріали – електронні матеріали (презентації, схеми, відео- й аудіозаписи тощо), призначені для супроводу освітнього процесу;

4) комп'ютерний тест – стандартизовані завдання, представлені в електронній формі, призначені для вхідного, проміжного і підсумкового контролю рівня навчальних досягнень, а також самоконтролю та/або такі, що забезпечують вимірювання психофізіологічних і особистісних характеристик випробовуваного, обробка результатів яких здійснюється за допомогою відповідних програм;

5) електронний освітній ігровий ресурс – різновид електронного освітнього ресурсу навчального призначення, що поєднує пізнавальну та розвивальну функції, містить цілісний теоретичний матеріал та компетентнісні завдання з навчального предмета, подані в ігровій формі.

Функціональна класифікація ЕОР. За функціональною ознакою, що визначає значення і місце ЕОР в освітньому процесі, їх можна класифікувати як:

- навчально-методичні ЕОР (навчальні плани, робочі програми навчальних дисциплін, розроблені відповідно до навчальних планів);

- методичні ЕОР (методичні вказівки, методичні посібники, методичні рекомендації для вивчення окремого курсу та керівництва з виконання проектних робіт, тематичні плани);

- навчальні ЕОР (електронні підручники та навчальні посібники);

- допоміжні ЕОР (збірники документів і матеріалів, довідники, покажчики наукової та навчальної літератури, наукові публікації педагогів, матеріали конференцій, електронні довідники, словники, енциклопедії);

- контролюючі ЕОР (тестуючі програми, банки контрольних питань і завдань з

навчальних дисциплін та інші ЕОР, що забезпечують контроль якості знань).

До ЕОР ставляться наступні вимоги:

- відповідність програмі з навчального предмета, для вивчення якого розроблено ЕОР;
- наявність відповідних методичних рекомендацій щодо використання ЕОР у професійній діяльності вчителя/викладача;
- дотримання чинних санітарних норм та ергономічних, програмно-технічних вимог до ЕОР;
- дотримання законодавства України щодо захисту авторських прав.

ЕОР не потребують обов'язкового дублювання у паперовому варіанті.

При розробленні ЕОР можуть використовуватись довільні інструментальні програмно-технічні та апаратні засоби за умов дотримання вимог щодо створення і використання об'єктів авторського права і суміжних прав. Зберігання, поширення, забезпечення доступу до ЕОР та їх описів здійснюється за допомогою їх тиражування на фізичних носіях інформації, а також шляхом їх розміщення в електронних депозитаріях, які надають вільний (у технічному та правовому відношенні) доступ до ЕОР усім учасникам освітнього процесу, а також на інших локальних і мережевих інформаційних ресурсів.

Методологічні підходи до використання електронних освітніх ресурсів у навчальному процесі

ЕОР – це вид засобів освітньої діяльності, які існують в електронній формі, розміщуються і подаються в освітніх системах на запам'ятовуючих пристроях електронних даних, є сукупністю електронних інформаційних об'єктів (документів, документованих відомостей та інструкцій, інформаційних матеріалів, процесуальних моделей тощо.).

ЕОР: **відображують** змістовно-технологічні компоненти освітніх методичних систем, **формують** предметно-інформаційні складові освітнього середовища (закритого і відкритого), **утворюють** наповнення освітніх електронних інформаційних систем, призначені для різнобічного цілеспрямованого використання учасниками освітнього процесу з метою інформа-

ційно-процесуальної підтримки навчальної, наукової та управлінської діяльності, інформаційного забезпечення функціонування та розвитку освітніх систем.

У різних країнах за підтримки держави створюються загальнодоступні національні колекції (бібліотеки) електронних ресурсів. Вони зібрані та діють у скандинавських країнах, країнах південно-східної Азії, Великобританії, Франції, Польщі, США. Такі колекції створюються за державні кошти, на гранти некомерційних гуманітарних фондів. Головна їх особливість – це безкоштовне використання та гарантована якість. У деяких країнах (Норвегія, Естонія, Голландія, Франція, США, Ірландія) державні органи замовляють розробку принципово нових електронних ресурсів, які потім централізовано розповсюджуються в заклади освіти.

Для закладів загальної середньої освіти України розроблено понад 132 ЕОР. Розглянемо тенденцію замовлення ЕОР за державні кошти за роками (шт.): 2001-2002 – 5; 2002-2003 – 3; 2003-2004 – 1; 2004-2005 – 33; 2005-2006 – 17; 2006-2007 – 35; 2007-2008 – 47; 2008-2009 – 13; 2009-2010 – 33. З 2011 року заклади загальної середньої освіти електронні навчальні ресурси не отримували.

Список ЕОР, якими забезпечені шкільні бібліотеки, охоплює такі предмети: математика, історія, зарубіжна література, географія, фізика, англійська мова, українська література, проте вони не охоплюють увесь освітній процес загальної середньої школи.- ЕОР набувають педагогічної цінності лише в тому випадку, якщо їх легко вписати в освітній процес і вони покращують результати навчальної роботи. Проте, деякі з електронних освітніх ресурсів створюються без належного науково-теоретичного обґрунтування, без участі психологів та педагогів, виходячи виключно з інтуїції та бачення програмістів, а не з психолого-педагогічних закономірностей процесів навчання. Такі засоби не відзначаються ефективністю, оскільки в них не враховується специфіка перебігу психічних процесів, психологічні закономірності сприйняття та обробки інформації людиною, вони не оптимізовані

відносно здійснення психічних функцій здобувача освіти. Одним із перших ЕОР, створених в Україні, був програмний комплекс для підтримки навчання математики Gran, розроблений ще у 1989 році М.І. Жалдаком та його аспірантами. Серед інших ЕОР, що проходили апробацію в закладах загальної середньої освіти України, відомими є комплекси, що розроблено в Херсонському державному університеті, Харківському державному педагогічному університеті ім. Г.С. Сковороди, Інституті передових технологій, Інституті педагогіки АПН України, Інституті проблем штучного інтелекту МОН і НАН України, а також компаніями АТЗТ «Ква-

зар-Мікро», ЗАТ «Мальва», ТОВ «АВТ ЛТД», «СМІТ» та ін.

Для розробки критеріїв оцінювання ЕОР важливо визначити складові структури ресурсу та їх особливості. **Структура ЕОР** забезпечує можливість ефективного досягнення навчально-виховної мети, і, в залежності від функціонального призначення, включає: змістову частину, програмну частину, методичні рекомендації для викладача, методичні рекомендації для здобувача освіти, настанову користувача для адміністратора локальної мережі комп'ютерного класу або системного адміністратора закладу освіти (рис. 1.1).



Рис. 1.1. Структура електронних освітніх ресурсів

Змістовна частини включає: зміст, теоретичну і практичну частини, діяльнісне середовище, в тому числі інтерактивні моделі, малюнки (схеми, графіки, карти, таблиці), інтерактивні схеми, фотографії, відеофрагменти, аудіофрагменти, 2D та 3D анімації, словники термінів та понять (госарії, тезаурус), історичні довідки, перелік джерел інформації,

контрольні запитання і завдання, тести.

Програмна частина – це відображення змістової частини засобами ІКТ, мультимедіа та за допомогою програмування, що включає тексти, медіаоб'єкти, завдання в текстовій формі, здійснення навігації ЕОР, пошук навчального матеріалу, програмно-методичне забезпечення для підготовки, обробки, передачі

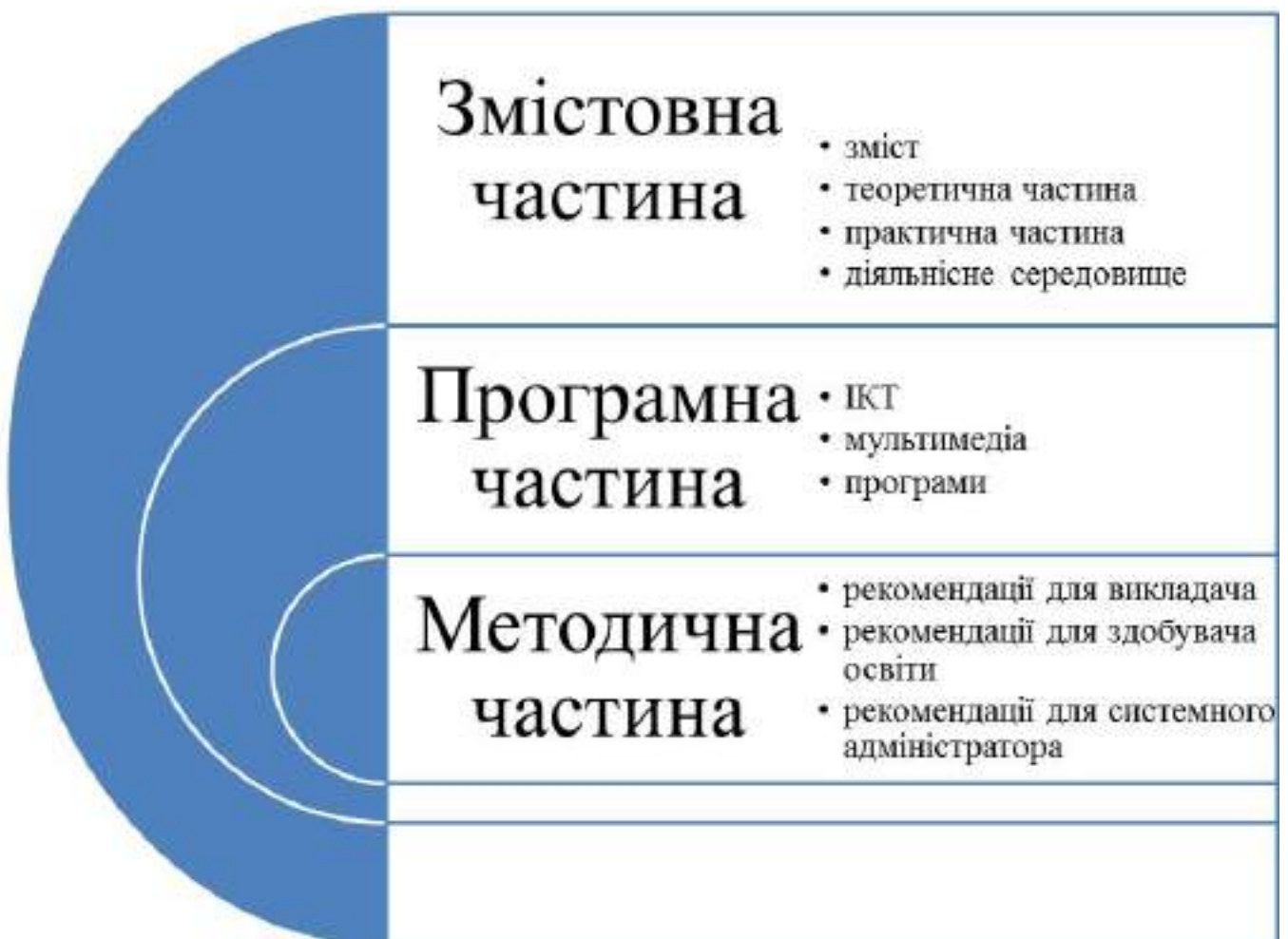
і відображення статистичних відомостей про рівень навчальних досягнень та результати тестування здобувачів освіти. Програмна частина може включати конструктор уроку, що дозволяє конструювати урок за обраним планом, відповідно до рівня навчальних досягнень здобувачів освіти та створює умови для розвитку творчого потенціалу викладача.

Методична частина будується на основі взаємозв'язку понятійних, образних та дійових компонентів мислення.

Методичні рекомендації для викладача повинні містити опис типових сценаріїв проведення різних типів уроків та приклади їх створення в конструкторі уроків, приклади використання всіх модулів та об'єктів. Методичні рекомендації для здобувача освіти, повинні містити опис основних прийомів роботи при самостійній (індивідуальній) роботі. Настанова користувача для адміністратора локальної мережі комп'ютерного класу або системного адміністратора закладу освіти повинна містити опис дій при інсталяції, деінсталяції, експлуатації у різноманітних режимах, настройці програмного продукту для роботи у локальній мережі, можливих проблем та шляхів їх усунення, опис способів збору (збереження) і статистичної обробки інформації про результати діяльності здобувачів освіти.

Зауваження: ЕОР не повинен містити матеріали, ефекти, які не призначені для досягнення навчальної мети та відволікають увагу здобувачів освіти. Для розробки критеріїв оцінювання ЕОР важливим є класифікація за метаданими на: навчальні, демонстраційні, довідкові, додаткові, моделюючі, практикуми та оцінювальні. Проте більшість ЕОР є комплексними і поєднують у собі як навчальні, демонстраційні, довідкові, так і практикуми та оцінювальні режими ресурсу. Такі підходи реалізовано в електронних ресурсах ТОВ «Розумники», які користуються популярністю у педагогів та здобувачів освіти.

Таким чином, електронні освітні ресурси мають включати особливі режими конструювання уроку викладачем, що надає можливість розкрити творчі здібності викладача та активізувати діяльність здобувачів освіти. Основні

складові електронних освітніх ресурсів – змістовна частина, програмна частина та методичні рекомендації. Вони мають бути стандартизованими, відповідати тенденціям розвитку освіти та науки, відповідати традиційним дидактичним вимогам. Аналіз особливостей розробки електронних освітніх ресурсів потребує подальших досліджень та узагальнення критеріїв оцінювання отриманих знань.

ВИКОРИСТАННЯ ЕЛЕКТРОННИХ ОСВІТНІХ РЕСУРСІВ ПІД ЧАС ВИКЛАДАННЯ АНГЛІЙСЬКОЇ МОВИ Теоретичні основи використання електронних освітніх ресурсів під час викладання англійської мови

Швидкий інформаційний та науково-технічний розвиток висуває нові вимоги до якості освіти, до інтелектуального та професійного рівня людини і суспільства. Сучасні завдання професійної (професійно-технічної) освіти суттєво ускладнюються. Майбутній кваліфікований робітник повинен мати високий рівень компетенцій, уміти самостійно вчитися все життя, працювати з інформацією, бути підготовленим до творчої, інноваційної діяльності. Розв'язати ці питання можливо лише шляхом якісного управління процесами, які реалізуються в професійній (професійно-технічній) освіті, створенням інноваційного середовища у закладі освіти – системи стосунків, підкріплені комплексом заходів організаційного, методичного, психологічного характеру, які забезпечують активне введення інновацій в освітній процес.

Стратегічна мета закладів професійної освіти очевидна: підвищення якості й результативності освіти, забезпечення всебічного розвитку особистості здобувача освіти. Цього можна домогтися через інноваційний розвиток закладу, насамперед, через системне використання ІКТ.

В останні роки стало очевидним: потрібне цілеспрямоване системне використання в освітньому процесі електронних освітніх ресурсів (ЕОР). Давно завершився час ліквідації комп'ютерної неграмотності, безсистемного використання мережі Інтернет. Потрібно підняти рівень інформаційної культури, підвищити

ІКТ-компетенції викладачів і здобувачів, активно стимулювати творчу, інноваційну діяльність педагогів, самостійне навчання здобувачів освіти.

Для того, щоб розвивався здобувач освіти, має розвиватися і заклад: щоб були інновації в освітньому процесі, вони, насамперед, повинні бути в управлінні закладом освіти. Необхідні позитивні зміни, підвищення якості освіти, вдосконалення всіх видів діяльності, конструктивні зміни для педагогів, здобувачів освіти, батьків. Потрібна системна модернізація закладу освіти. На нашу думку, найважливішим у цій проблемі є повномасштабна комп'ютеризація закладу, накопичення та приведення в систему електронних освітніх ресурсів (ЕОР), формування звички у педагогів та здобувачів освіти навчатися з активним використанням цих сучасних засобів.

Цифрові навчальні ресурси нового покоління мають суттєві переваги: урок з їхнім використанням створюється як мультимедійно наповнений та інтерактивний. Крім того, здобувачі освіти отримують можливість глибше проникнути в структуру складних процесів і об'єктів, які вивчаються, досягти практично будь-якого ступеня деталізації, включаючи внутрішню структуру процесу, що вивчається. Це дозволить підвищити рівень навчальних досягнень.

У програмі інформатизації закладу освіти передбачено значне збільшення комп'ютерних комплексів у навчальних кабінетах, підключення до мережі Інтернет, введення в заклад цифрового телебачення, об'єднання приміщень аудіо та відеозв'язком (для проведення конференцій), максимальне спрощення доступу до інформації всіх учасників освітнього процесу, масове використання електронних освітніх ресурсів (ЕОР) нового покоління.

Створення інформаційно-освітнього середовища в Інтернеті дозволяє реалізувати один із принципів демократизації освіти – доступність до якісної освіти: незалежно від місця проживання чи інших об'єктивних причин здобувач освіти повинен не тільки отримати суму знань з предмета, а й сформувати достатній рівень компетенцій, необхідних для подаль-

шого його використання в професійній діяльності та продовженні освіти в галузі гуманітарних дисциплін, однією з яких є англійська мова.

Пріоритетним у сучасній професійній (професійно-технічній) освіті має бути уміння самостійно добувати знання в безмежному освітньому середовищі. Саме Інтернет-середовище дозволяє організувати взаємодію здобувачів освіти і викладачів, що мотивує і стимулює на творчу, експериментальну діяльність.

Аналіз наукової літератури дав можливість виділити оптимальні способи використання наявних ресурсів мережі Інтернет у системі викладання уроків.

Перший спосіб – побудова всього уроку на основі роботи в мережі Інтернет з певними навчальними та інформаційними програмами. Використання Інтернету протягом уроку, як правило, побудоване на роботі з навчальними та інформаційними сайтами, цей метод є ефективним під час презентації нового матеріалу чи вивчення окремих тем.

Другий спосіб – застосування Інтернет-мережі як структурного елементу уроку. Урок побудований на організації роботи з такими видами діяльності: використання електронної пошти та написання листа другу, опрацювання діалогічних ситуацій, перегляд відеосюжетів чи відеофільмів, виконання онлайн-тестів, квізів, завдань для закріплення лексичних, граматичних та фонетичних навичок. Під час уроку можна кілька разів створювати навчальні ситуації за допомогою використання електронного ресурсу.

Третій спосіб – застосування Інтернет-мережі для самостійної роботи здобувачів освіти. Це є досить ефективним засобом використання Інтернету для навчальних цілей.

Завдання можуть бути індивідуальними для кожного здобувача освіти або ж колективними.

Як правило, здобувачам освіти цікавіше виконувати проєктні завдання разом з товаришами.

Сайти, які є корисними для викладача іноземної мови і які можуть бути використані на уроці, можна поділити на інформаційні та

власне навчальні.

Інформаційні сайти використовують для добору цікавої інформації, творчих завдань, пошуку додаткового матеріалу. Спеціальні навчальні сайти містять завдання та вправи на розвиток різних видів навчальних умінь та розроблені з урахуванням різного рівня знань здобувачів освіти.

Як правило, навчальні сайти призначені для навчання чотирьох видів мовленнєвої діяльності (читання, говоріння, письма та аудіювання), містять різнорівневі завдання для засвоєння фонетичного, граматичного та лексичного матеріалу. Щодо інформаційних сайтів, то викладач сам повинен визначитися з добором потрібного матеріалу.

Практичний досвід використання електронних освітніх ресурсів під час викладання англійської мови

Практичне використання електронних освітніх ресурсів було апробовано під час викладання англійської мови у Державному навчальному закладі «Мелітопольський багато-профільний центр професійно-технічної освіти», зокрема LearningApps, ThingLink, Witty Comics, Padlet, Ourboox, Wizer.me та ін.

LearningApps є однією з форм для підтримки навчання та процесу викладання за допомогою інтерактивних модулів.

Існуючі модулі можуть бути включені в зміст навчання, а також їх можна змінювати чи створювати в оперативному режимі.



Рис. 2.1. Створення карток для вправи «Is the Earth in danger»

LearningApps містить більше 30 шаблонів для створення інтерактивних вправ. Тематика шаблонів різноманітна: від кросвордів до створення карт.

Використання LearningApps в освітньому процесі дає нам підстави стверджувати, що означене навчальне середовище сприяє формуванню у здобувачів освіти навичок ефективного використання інформаційно-комунікаційних технологій, уміння працювати в групах, стимулює

розвиток інтересу до навчання, виховує відповідальність за індивідуальні навички та спільні результати діяльності. На уроках з використанням LearningApps здобувачі освіти із задоволенням виконують запропоновані вправи (рис.2.1). Варто додати, що це інформаційне середовище можна застосовувати на різних етапах уроку: при організації самостійної, індивідуальної діяльності та у спільній проектно-дослідницькій діяльності (рис.2.2).

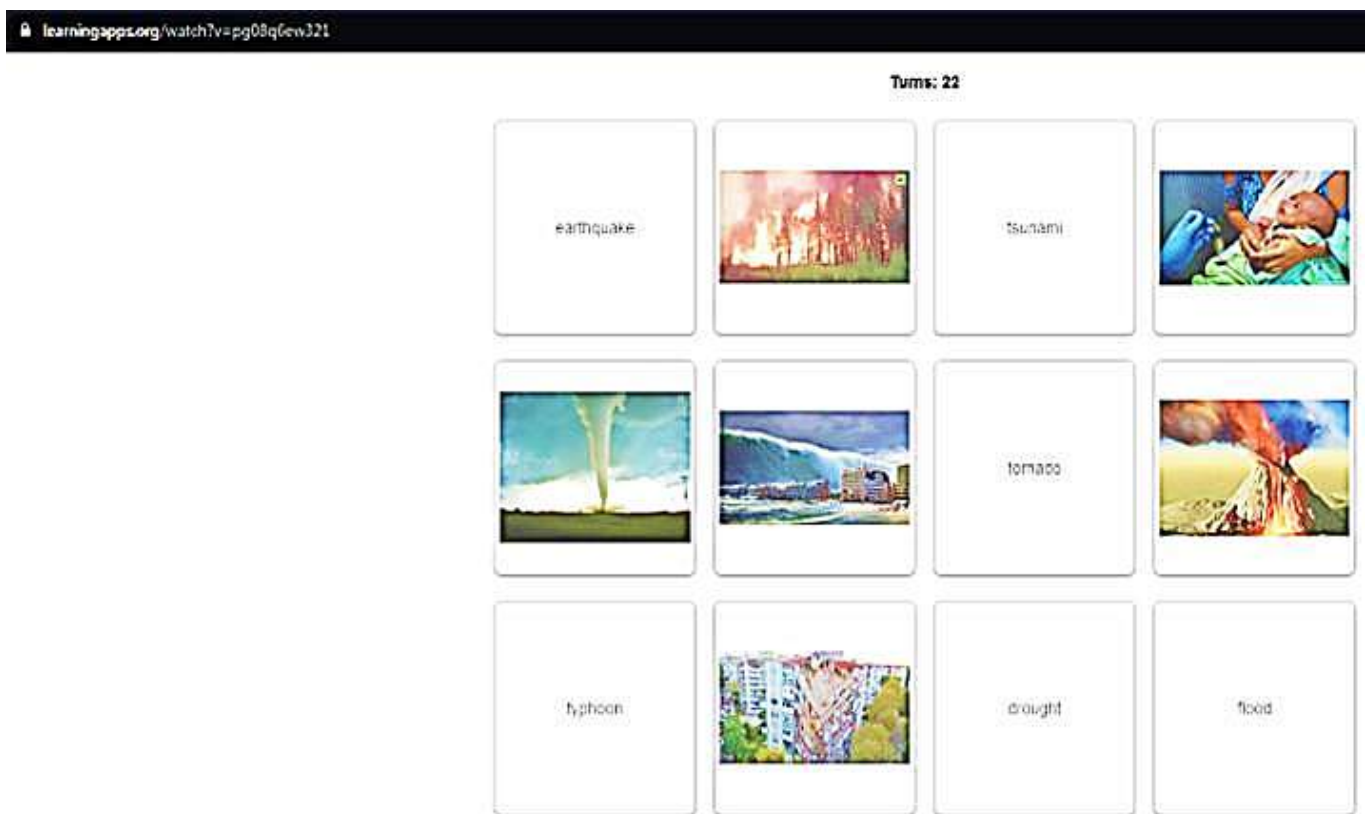

Рис. 2.2. Особиста сторінка на електронному ресурсі LearningApps <https://learningapps.org/watch?v=pg08q6ew321>

Інтерактивний плакат **ThingLink** – це електронний засіб передання інформації, здатний активно та різноманітно реагувати на керуючі дії користувача.

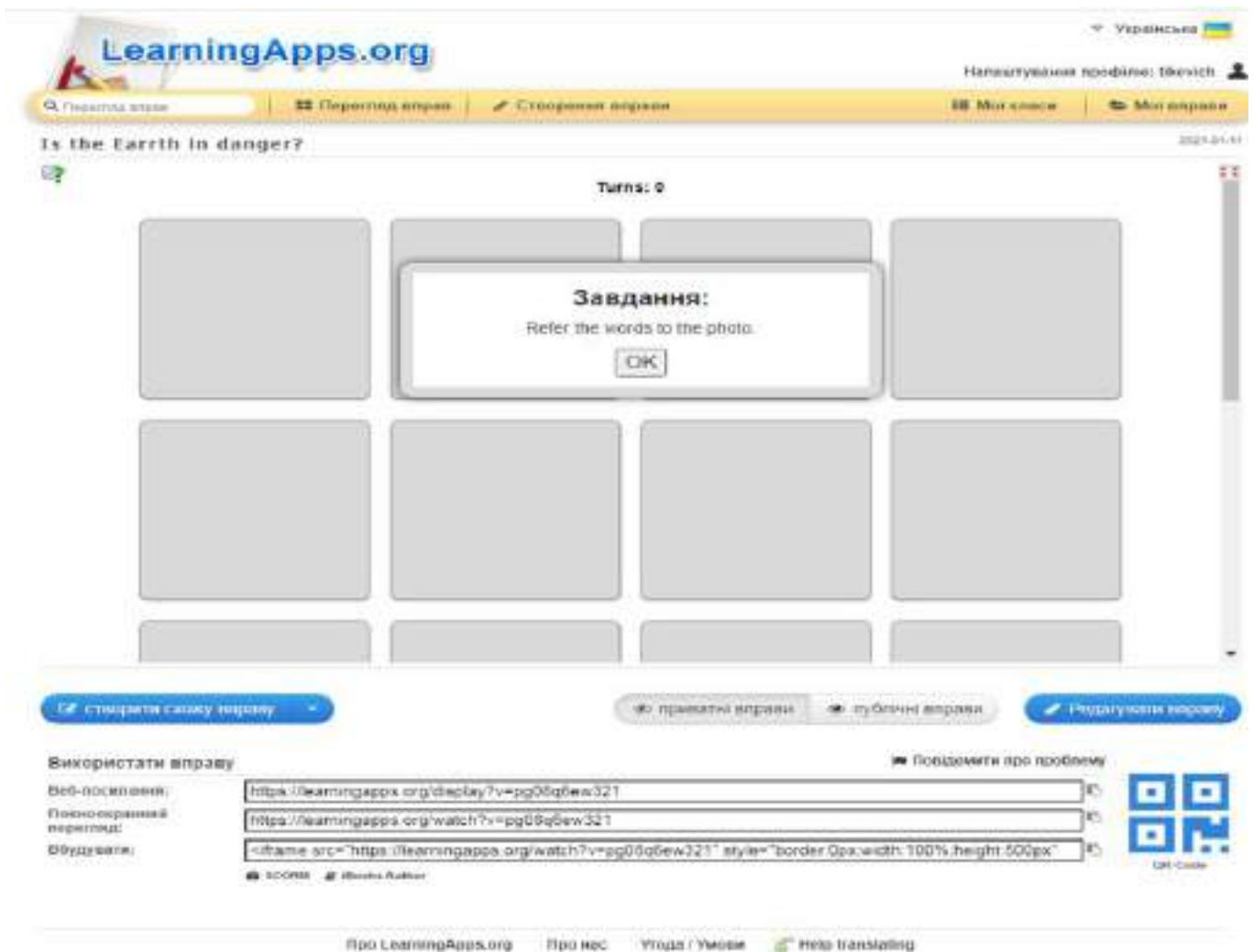

Рис.2.3. Інтерактивний плакат «London» <https://www.thinglink.com/scene/1146766033722277890>

В інтерактивному плакаті використовуються різні інтерактивні елементи: текст, посилання, кнопки переходу, відео, презентації, звук, які забезпечують можливість взаємодії користувача та змісту плакату. Інтерактивний плакат легко додати на власний сайт або блог (за допомогою коду для вставки). Також плакат можна редагувати, використовувати учням для створення індивідуальних або групових проєктів, дистанційного навчання (рис.2.3).

Для ефективної організації навчання за допомогою навчальних сайтів викладач повинен поставити чітке завдання здобувачам освіти, спрямувати їх пошукову діяльність, допомогти зорієнтуватись у потоці інформації, надати допомогу під час виконання вправ та здійснення реалізацій інших завдань. Викладач повинен бути поруч з учнем, коли він потребує допомоги, однак не заважати йому працювати самостійно, стежити за часом, спрямовуючи роботу таким чином, щоб усі здобувачі освіти працювали протягом заняття. Викладач співпрацює з учнівською молоддю, використовуючи технічний засіб, що є надзвичайно цікавим і потрібним для них.

Використання Інтернету на уроці не повинно бути хаотичним та безсистемним. Проектуючи навчальне заняття з використан-

ням Інтернет-мережі, необхідно чітко визначити завдання навчання, розвитку та виховання. При цьому конкретизувати рівень, на якому будуть здійснюватися цільові установки: загальне ознайомлення з новою темою, засвоєння теоретичного аспекту матеріалу, що вивчається, формування практичних умінь і навичок, перевірка знань.

Witty Comics – сервіс, що дозволяє оптимально навчати діалогічному мовленню, реалізуючи ситуації спілкування згідно з комунікативними завданнями і різними типами міжособистісного спілкування. Можливості використання: модель для складання власного діалогу чи діалогу з пропущеними фрагментами для реконструкції. При цьому викладач може запропонувати здобувачам освіти різні типи завдань: відтворити запропонований діалог за ролями; відтворити пропущені репліки; скласти діалог за зразком; скласти власний діалог за ситуацією, представленою серією малюнків. Використання даного сервісу сприяє формуванню мовленнєвої компетенції, розвитку вміння планувати свою мовну поведінку і підвищити мотивацію щодо вивчення іноземної мови.

При апробації даного сервісу створено та застосовуються діалогічні завдання у вигляді коміксів (рис.2.4).



Рис. 2.4. Діалог на тему «Art»

Віртуальна інтерактивна стіна **Padlet** дозволяє зібрати та систематизувати інформацію за потрібною темою, причому одразу видно роботу кожного учасника. На стіні можна розміщувати: текстове повідомлення, фотографії, аудіо файли, приєднати до повідомлення інший текстовий документ. Можна змінювати тло стіни, позначки поряд з назвою, мінімально редагувати повідомлення. Стіна складається з віконць, кожне з яких активне і містить завантажений матеріал.

Padlet – це зручний та простий у використанні вебсервіс для зберігання, організації

та спільної роботи з різним контентом (документи, матеріали). Дана віртуальна дошка безмежна у кількості створюваних сторінок, а також підтримує абетку. Padlet – безкоштовний сервіс.

Користуватись даним сервісом легко, а його можливостей для застосування в навчанні більш ніж достатньо. Для створення віртуальної дошки перш за все потрібно перейти за посиланням <https://ru.padlet.com> і зареєструватися або ввійти за допомогою існуючого аккаунту в Facebook або Google+. Після входу в аккаунт з'явиться Ваша особиста сторінка (рис.2.5).



Рис. 2.5. Особиста сторінка в Padlet <https://uk.padlet.com/tikevich80>

На сторінці можна змінювати налаштування облікового запису, переглядати створені дошки, певну статистику, а також безпосередньо перейти до створення віртуальної дошки, натиснувши кнопку «Створити Padlet». При створенні віртуальної дошки потрібно дати їй назву, а також (за бажанням) додати опис. Тло можна вибрати із запропонованих або завантажити власний. У налаштуваннях потрібно встановити доступ до створеної дошки, він може бути як публічним, так і приватним. На онлайн дошку можна прикріплювати файли, фото, замітки, створюючи певні публікації власноруч,

також у будь-який момент є можливість модифікувати її, а саме: змінити фон, назву тощо (рис. 2.6).

Інтерактивна дошка «Food around the world» може використовуватись здобувачами освіти старших класів при вивченні розділу «National cuisine» згідно з програмами МОН України (рівень стандарту). З метою активізації пізнавальної діяльності учнівської молоді вправа застосовується для організації групової роботи, узагальнення, систематизації знань та для спільного виконання домашнього завдання.

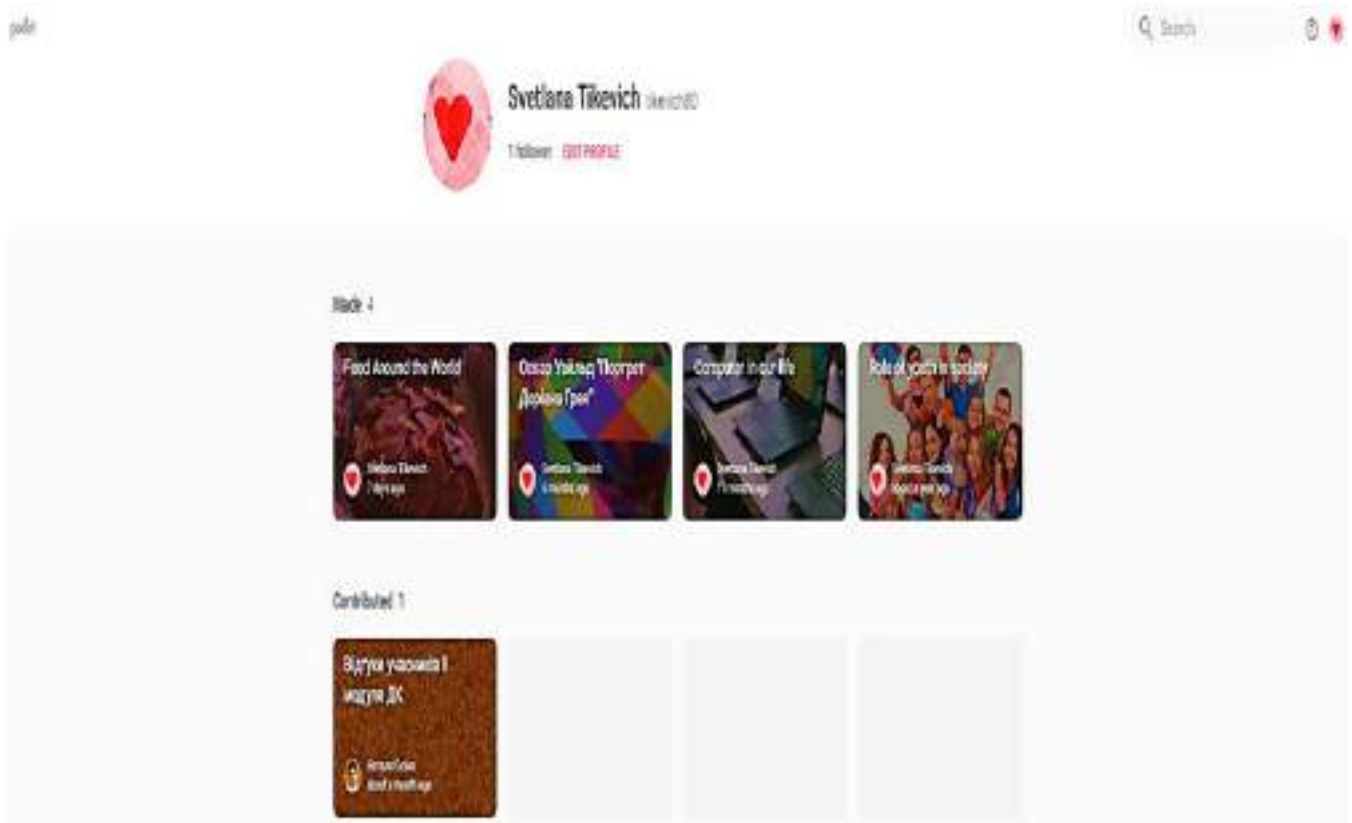

Рис. 2.6. Інтерактивна дошка «Food around the world» <https://uk.padlet.com/tikevich80/1fadf80a48jd>

Використання на уроках такого сервісу надає можливість візуалізувати навчальний матеріал і репрезентувати його більш привабливо та зрозуміло, що допомагає цікаво провести заняття, а здобувачам освіти – краще засвоїти новий навчальний матеріал, адже цей сервіс дозволяє об'єднувати текст, зображення, відео та аудіо в інтерактивний формат. Також можна застосовувати сервіс як інструмент для організації колективної спільної діяльності здобувачів освіти не тільки на занятті, а і в позанавчальний час.

Отже, використання інтерактивних дошок, як засобів навчання в освітньому процесі, сприяє ефективному відбору інформаційного матеріалу та розширенню ілюстративної бази уроку, що впливає на посилення зацікавленості у здобувачів освіти. Тому віртуальну дошку Padlet можна раціонально і продуктивно використовувати в закладах освіти для мотивації учнів до навчання, внаслідок чого зросте результативність їх праці.

Ourboox – це безкоштовна платформа для створення авторських електронних книг.

Електронна книга як формат поширення інформації поступово витісняє з ринку традиційні «паперові» варіанти і це цілком виправдано. Різноманіття гаджетів робить вивчення необхідних матеріалів доступними незалежно від місця і часу їх використання, а об'єми електронних навчальних посібників і корисних книг в електронному форматі, без сумніву, компактніші.

У зв'язку з цим з'являється велика кількість програм і онлайн сервісів для створення електронних книг, а також для їх читання. За допомогою цих сервісів є можливість не лише створювати, читати електронні книги, але й опублікувати на сайтах.

Платформа Ourboox була заснована професором (дитячим письменником) Крейдом Розенбергом і стала доступною для роботи користувачів у 2014 році. Робота з платформою проста і зрозуміла.

Для початку роботи на сервісі необхідно:

- зайти на сайт <https://www.ourboox.com/> (рис. 2.7);



Рис. 2.7. Головна сторінка сайту

- зареєструватися (рис. 2.8, 2.9);



Рис. 2.8. Реєстрація на сайті

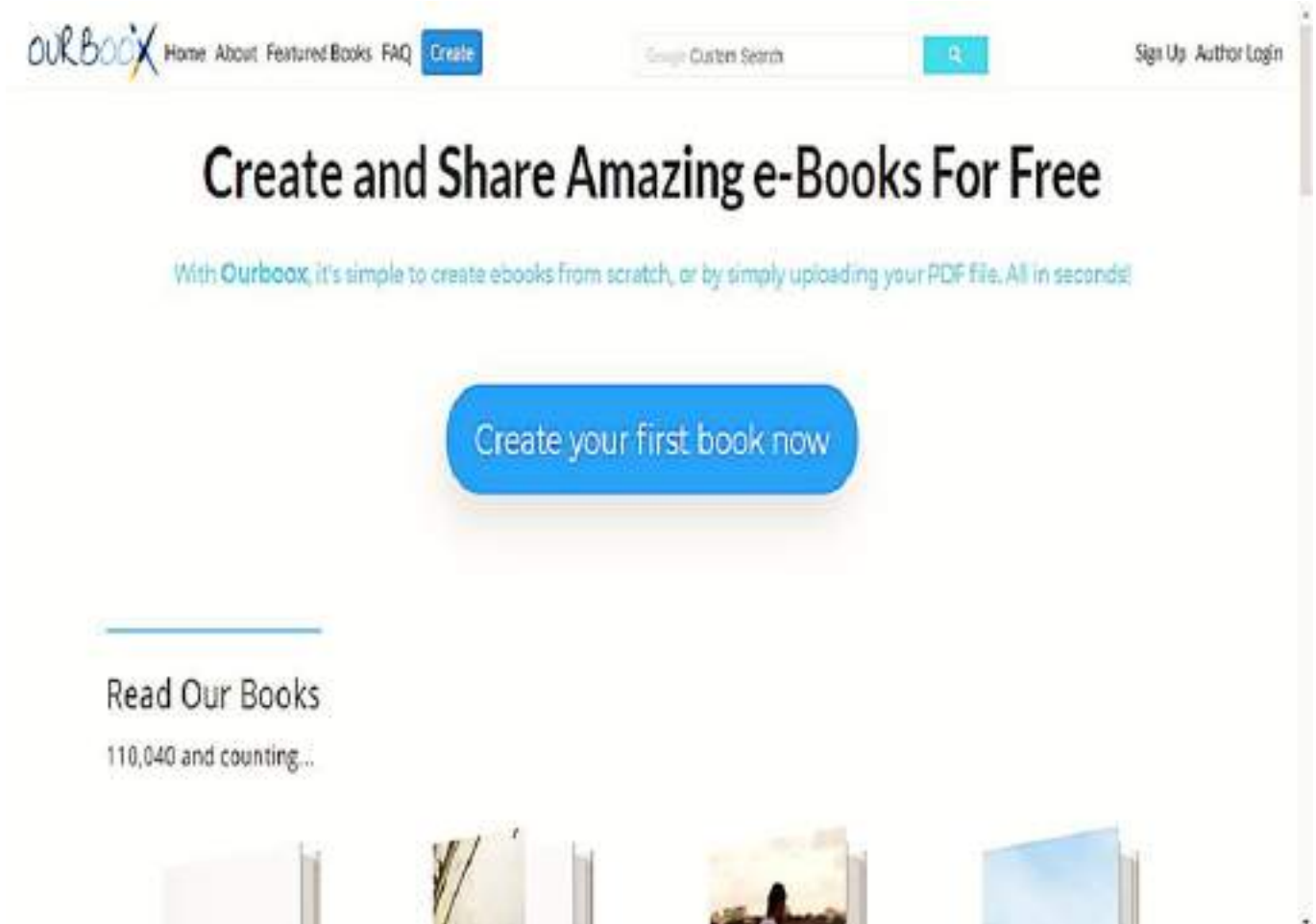

Рис. 2.9. Особиста сторінка на платформі Ourboox

Після реєстрації можна створювати цікаві електронні книги. Перед створенням електронної книги пропонується вибрати формат майбутньої книги (рис.2.10).

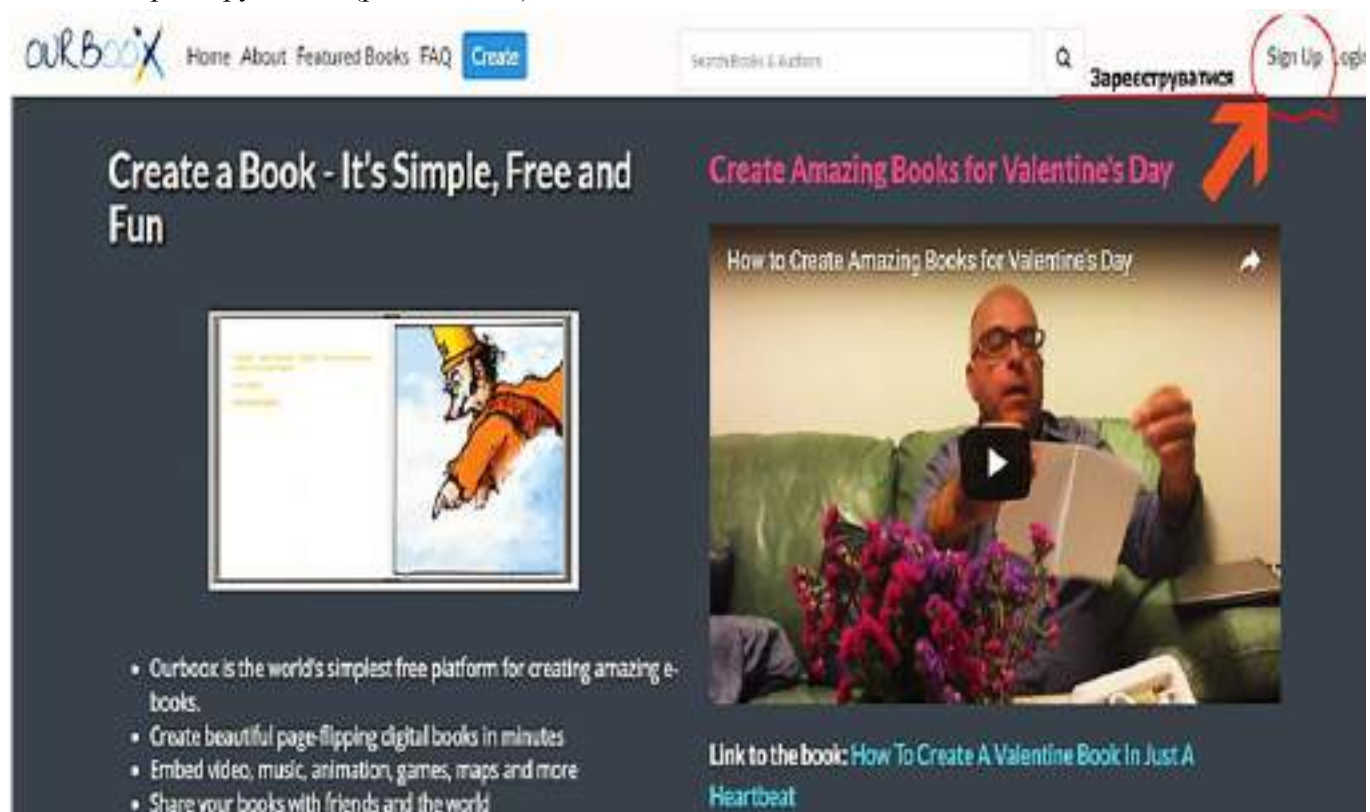

Рис. 2.10. Електронна книга «My future profession» by Svetlana Tikevich

Електронна книга «My future profession» by Svetlana Tikevich може використовуватись учнями закладів загальної середньої та професійної (професійно-технічної) освіти при вивченні розділу «Choose the career» відповідно до програмами МОН України (рівень стандарту).

Сервіс **Wizer.me** увійшов у десятку кращих сервісів для освіти у 2016 році. Він дозволяє створювати інтерактивні робочі аркуші.

Сервіс **Wizer.me** - швидкий інструмент для створення інтерактивних робочих аркушів із завданнями і вправами. Можна скористатися шаблонами (робочими листами) з багатьох тем, а можна створити свої. Для створення інтерактивних робочих аркушів, перш за все, потрібно перейти за посиланням <https://app.wizer.me/> і зареєструватися, використовуючи аккаунт Google або адресу електронної пошти (рис.2.11).

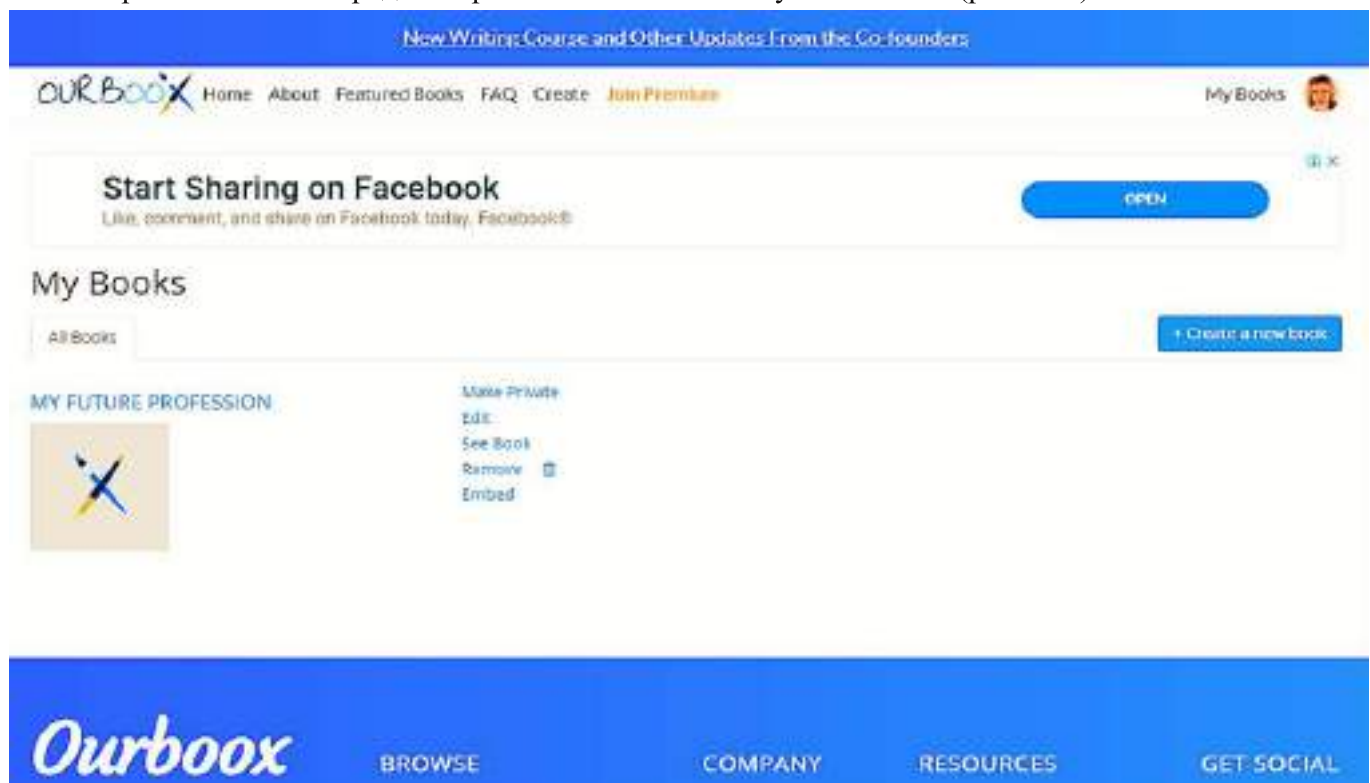

Рис. 2.11. Реєстрація на сайті <https://app.wizer.me/>

Натискаємо «JOIN» або «Почати». Далі можна заходити на сервіс, використовуючи клавішу «LOGIN» або «Вхід». Зареєструвавшись, повторно натискаємо «CREATE» або «Створити». Відкривається робоче поле для створення і редагування робочого листа на основі відеоролика (рис.2.12).

У сервісі **Wizer.me** можна використовувати наступні завдання:

- відкрите питання (Open Question);
- питання з вибором відповіді (Multiple Choice);
- коментування-дискусія на задану тему

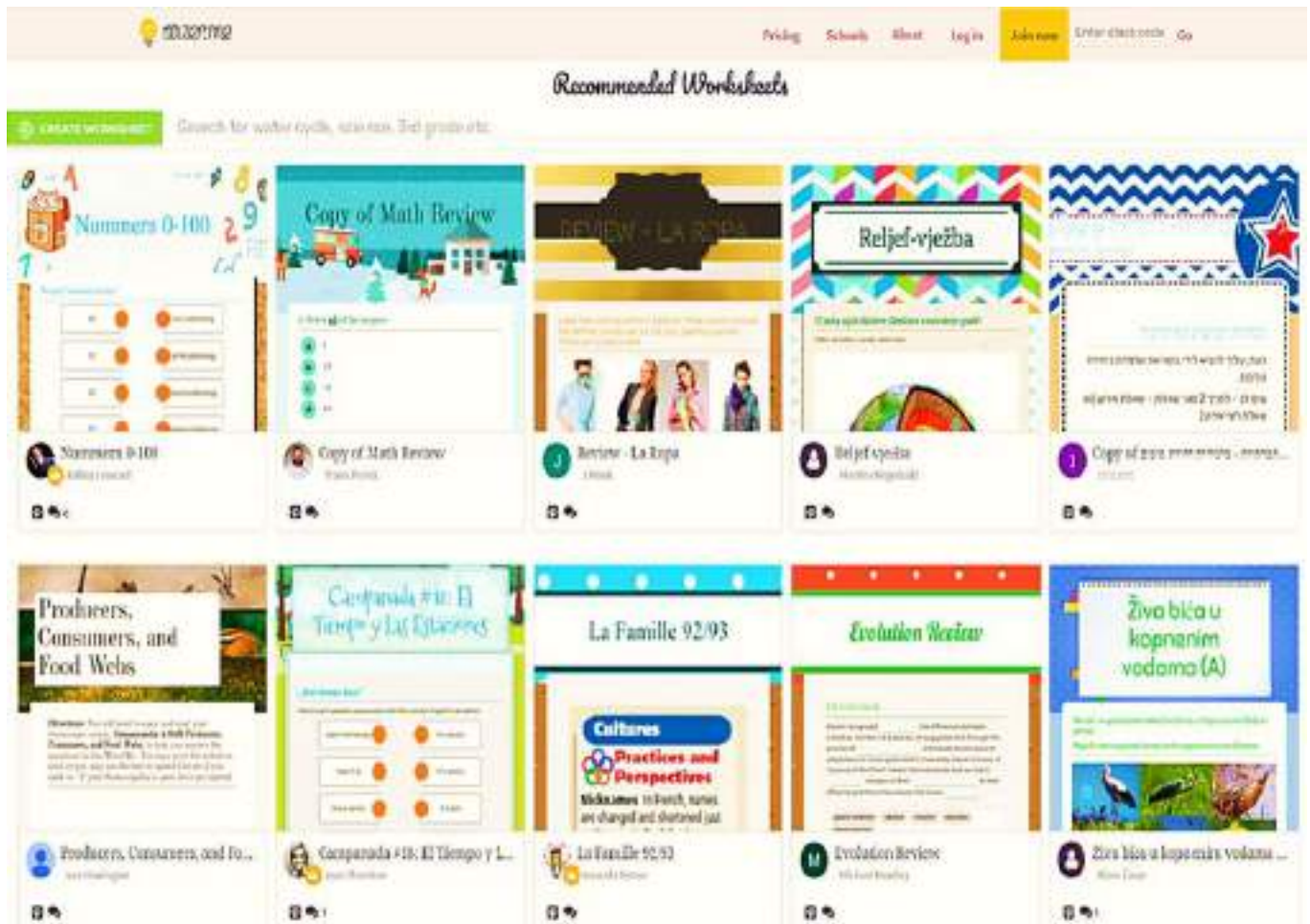
(Blanks);

- поєднання тексту і малюнка (Fill On An Image);

- з'єднання частин (Matching);

- таблиця (Table);

- сортування (Sorting).

Інтерактивний робочий аркуш «Internet» (<https://app.wizer.me/preview/VJ8ZLS>) може використовуватись учнями старших класів при вивченні розділу «Communication technologies» згідно з програмами МОН України (рівень стандарту) (рис.2.13).



Рис. 2.12. Робоче поле для створення і редагування робочого листа на основі відеоролика

Інтерактивні робочі аркуші можна використовувати при дистанційному навчанні, для домашніх робіт, для роботи в закладі на інтерактивній дошці.

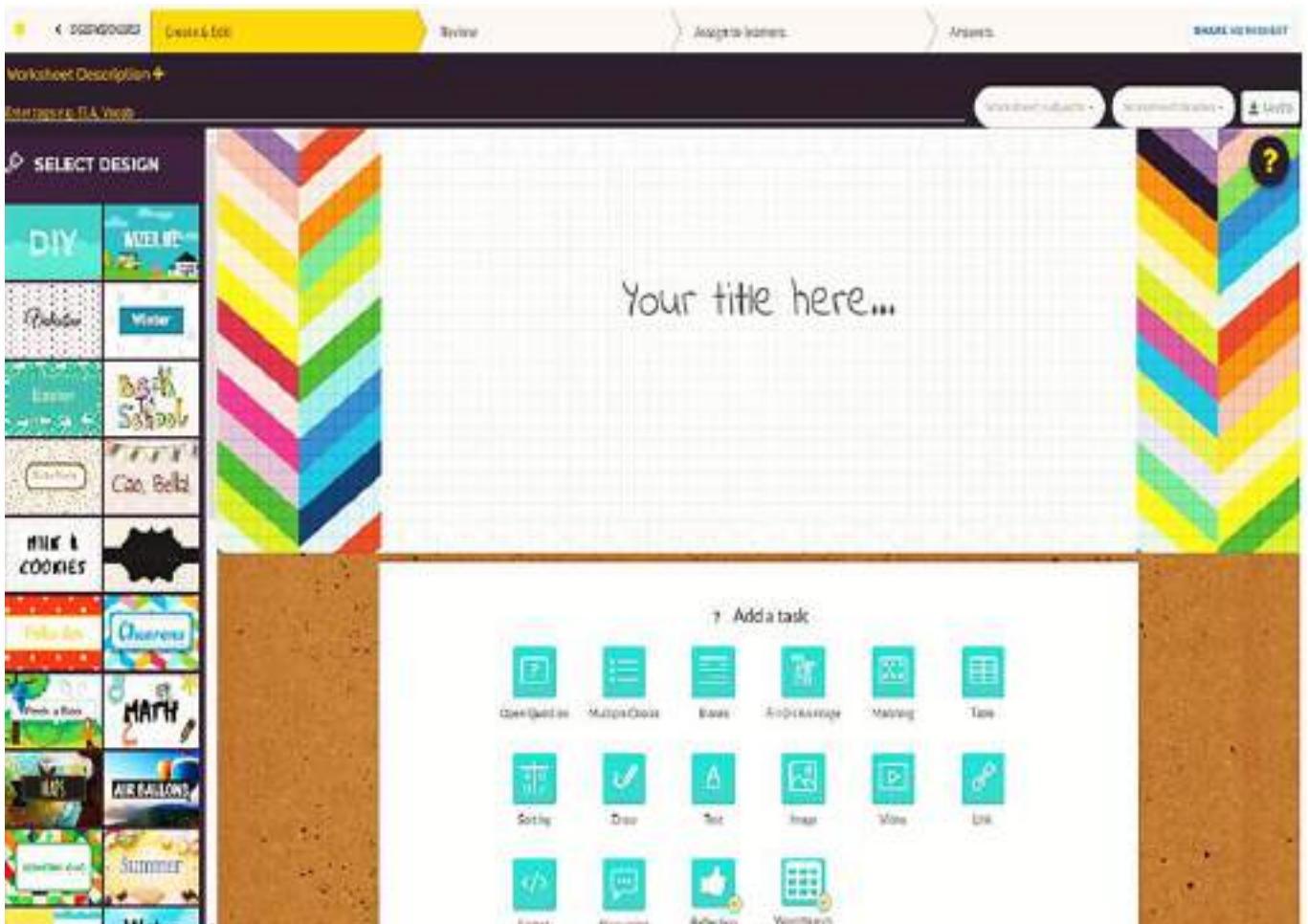

Рис. 2.13. Інтерактивний робочий аркуш «Internet»

Щоб запросити здобувачів професійної освіти до роботи, натискаємо «Assign

worksheet to students» (рис. 2.14).



Рис. 2.14. Запрошення здобувачів освіти до роботи у сервісі Wizer.me

У вікні можна отримати посилання, PIN-код або код для вставки в робочий лист. Посилання і PIN-код розіслати здобувачам освіти і запросити їх до роботи над листом. За бажанням можна налаштувати параметри зворотного зв'язку. Після відповідей на завдання, здобувачам освіти буде показана інформація щодо правильних або неправильних відповідей на питання.

Практичний досвід використання сучасних освітніх технологій дозволяє зробити висновки, що сучасні електронні освітні ресурси (ЕОР) на базі хмарних технологій відображають змістовно-технологічні компоненти освітніх методичних систем, формують предметно-інформаційні складові освітнього середовища (закритого і відкритого), утворюють наповнення освітніх електронних інформаційних систем, призначені для різнобічного цілеспрямованого використання учасниками освітнього процесу з метою інформаційно-процесуальної підтримки навчальної, наукової та

управлінської діяльності, інформаційного забезпечення функціонування і розвитку освітніх систем.

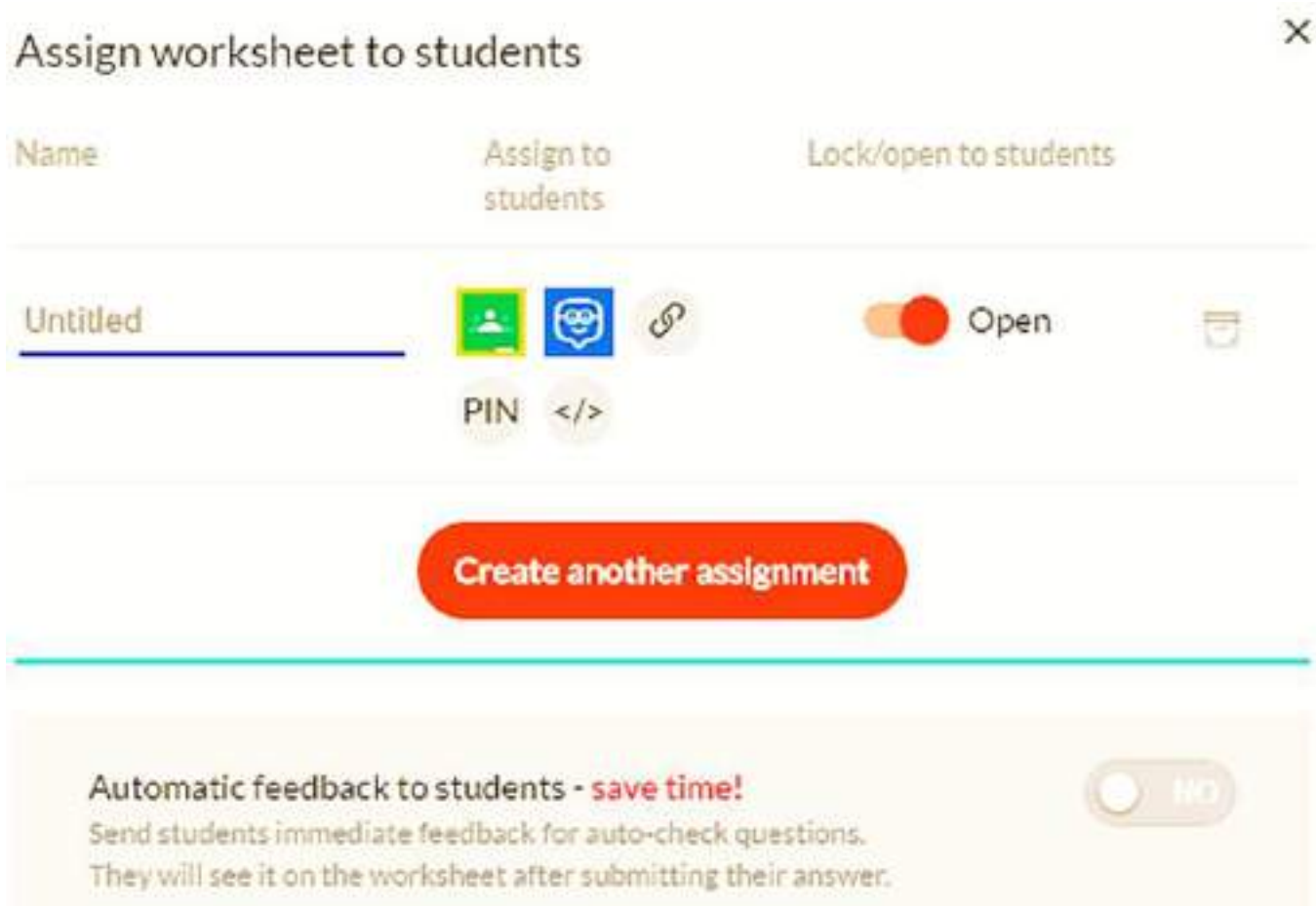
Для підвищення якості засобів інформаційно-комунікаційних технологій (ІКТ) навчального призначення під час їх створення мають бути застосовані положення чинних стандартів та вимог щодо характеристик якості програмної продукції, психолого-педагогічні й ергономічні вимоги до них, ефективні методи застосування в освітньому процесі. Для впровадження кращих зразків програмного забезпечення необхідне вивчення типів наявних електронних засобів і ресурсів, аналіз доцільності їх розробки або використання з урахуванням вимог до їх якості. Важливо створити умови для впровадження у закладах освіти України якісних електронних засобів навчального призначення. Розв'язання зазначеної проблеми буде сприяти не лише підвищенню ефективності навчання, а й подоланню упередженого ставлення багатьох освітян до залучення

інформаційних технологій в освітній процес.

Отже, узагальнення різних науково-теоретичних підходів, урахування результатів здійсненого аналізу засвідчують важливість і актуальність висвітленої проблеми. Зокрема, створення, накопичення і постійне удосконалення електронних освітніх ресурсів, які використовуються для е-навчання, а також визначають необхідність їх активного використання. Перспективи подальших досліджень спрямовані на вивчення питань щодо вирішення проблем інформаційно-технологічного забезпечення роботи ресурсного центру дистанційної освіти (РЦДО) у сучасних умовах.

Виходячи з мети і завдань методичних рекомендацій та основних їх результатів, можна зробити наступні висновки.

Електронний освітній ресурс (ЕОР) – навчальні, наукові, інформаційні, довідкові матеріали та засоби, розроблені в електронній формі і представлені на носіях будь-якого типу або розміщені у комп'ютерних мережах, які відтворюються за допомогою електронних цифрових технічних засобів і необхідні для ефективної організації освітнього процесу, особливо, якщо це стосується його наповнення якісними навчально-методичними матеріалами. Основними видами електронних освітніх ресурсів є: електронний документ, електронне видання, електронний аналог друкованого видання, електронні дидактичні демонстраційні матеріали, інформаційна система, депозитарій електронних ресурсів, комп'ютерний тест, електронний словник, електронний довідник, електронна бібліотека цифрових об'єктів, електронний навчальний посібник, електронний підручник, електронні методичні матеріали, курс дистанційного навчання, електронний лабораторний практикум тощо.

Електронні освітні ресурси мають включати особливі режими конструювання уроку викладачем, що дасть можливість розкрити творчі здібності викладача та активізувати діяльність здобувачів освіти. Основні складові електронного освітнього ресурсу – змістовна частина, програмна частина та методичні рекомендації мають бути стандартизованими, відповідати тенденціям розвитку освіти та науки,

традиційним дидактичним вимогам. Аналіз особливостей розробки електронних освітніх ресурсів потребує подальших досліджень та узагальнення критеріїв оцінювання.

Практичне використання електронних освітніх ресурсів було апробовано під час викладання англійської мови у ДНЗ «Мелітопольський багатопрофільний центр професійно-технічної освіти», зокрема LearningApps, ThingLink, WittyComics, Padlet, Ourboox, Wizer.me тощо. Практичний досвід використання сучасних освітніх технологій дозволяє зробити висновки, що сучасні електронні освітні ресурси на базі хмарних технологій відображають змістовно-технологічні компоненти освітніх методичних систем, формують предметно-інформаційні складові освітнього середовища (закритого і відкритого), утворюють наповнення освітніх електронних інформаційних систем, призначені для різнобічного цілеспрямованого використання учасниками освітнього процесу з метою інформаційно-процесуальної підтримки навчальної, наукової та управлінської діяльності, інформаційного забезпечення функціонування і розвитку освітніх систем.

Узагальнення різних науково-теоретичних підходів, результати здійсненого аналізу та практичного застосування засвідчують важливість й актуальність висвітленої проблеми, зокрема створення, накопичення і постійного удосконалення електронних освітніх ресурсів, які використовуються для е-навчання, а також визначають необхідність активного використання. Перспективи подальших досліджень спрямовані на вивчення питань щодо вирішення проблем інформаційно-технологічного забезпечення роботи ресурсного центру дистанційної освіти у сучасних умовах. Для впровадження в освітній процес кращих зразків програмного забезпечення необхідне постійне вивчення типів наявних електронних засобів і ресурсів, аналіз доцільності їх розроблення або використання з урахуванням вимог до їх якості. Важливо створити умови для впровадження у закладах освіти України якісних електронних засобів навчального призначення.



ТОТАЛІТАРНІ Й ДИКТАТОРСЬКІ РЕЖИМИ

(Урок - гра «Що? Де? Коли?»)

Людмила Чигілейчик, викладач Державного навчального закладу «Запорізький професійний торговельно-кулінарний ліцей»

Мета: Перевірити та узагальнити знання учнів з теми «Тоталітарні й диктаторські режими».

Формувати у здобувачів освіти уміння розглядати суспільні явища в розвитку і конкретно-історичних умовах.

Сприяти вихованню учнів у дусі осуду диктаторських режимів, порушень прав людини.

Тип уроку: закріплення нових знань.

Хід уроку

I. Вступне слово викладача

II. Вибір арбітрів

Визначаємо час на обдумування запитання і кількість балів за відповідь. (Кожне питання обдумується 1хв. і оцінюється у 3 бали).

III. Гра «Що? Де? Коли?». Повторення ключових запитань теми

Про які історичні події свідчать ці слова:

«Це не мир, це перемир'я років на

двадцять», – маршал Франції Фердинанд Фош, верховний головнокомандувач союзними військами.

«Через 25 років ми можемо одержати ще одну війну», – Гарольд Ллойд Джордж, прем'єр-міністр Великобританії.

Відповідь: Ці слова свідчать про наслідки підписання Версальського мирного договору між державами-переможцями в Першій світовій війні (США, Британія, Франція, Італія, Японія, Бельгія тощо), з одного боку, і переможеною Німеччиною -з іншого.

Німеччина програла Першу світову війну. Версальській мирний договір, підписаний 28 червня 1919 р., був принизливим для країни.

Версальський договір диктував дуже важкі умови Німеччині, і не випадково більшість німців вважали його принизливим і кабальним (що пізніше вміло використовувала нацистська пропаганда).

НАСЛІДКИ ПЕРШОЇ СВІТОВОЇ ВІЙНИ ДЛЯ НІМЕЧЧИНИ

- **політичні:** поразка Німеччини; втрата 1/7 територій та 1/12 населення за Версальським договором;
- **економічні:** прямі воєнні видатки становили 161 млрд. марок; руйнація економіки, голод;
- **демографічні:** втрати на фронті становили 2 млн. убитими, 4 млн. пораненими, 1 млн. полоненими.



«Покалічена Німеччина» офіційна карта в німецьких школах у 20-30- р.р.



Що відображено на карикатурі «Італія після війни»?

Відповідь: Вступивши влітку 1915 р. на боці Антанти у війну, Італія не здобула очікуваних блискучих перемог, а заплатила за це життями 460 тис. своїх громадян.

У результаті війни Італія стала «переможеною» серед переможців, оскільки більшість обіцянок (територіальних) з боку Антанти не були виконані, а це пізніше стане однією з головних причин приходу до влади фашистського режиму Муссоліні.

Дайте визначення поняттю «тоталітаризм»

Тоталітаризм (totalitas, лат. — повнота) — державний лад, що здійснює абсолютний контроль над усіма сферами суспільного життя.



Цей термін було запроваджено ідеологом італійського фашизму Дж. Джитіле на початку ХХ ст. У 1925 р. він вперше пролунав в італійському парламенті. Лідер італійського фашизму Б. Муссоліні увів його у свій політичний лексикон.

Б. Муссоліні

MyShared

Ознаки:

- Однопартійна диктатура (придушення політичних опонентів, заборона всіх партій)
- Культ особи «вождя»
- Цілковитий контроль над економікою
- Політичний контроль (вибори, цензура...)
- Вторгнення у приватне життя людини.
- Репресії та переслідування

Якому історичному діячу належить висловлення: «Все для держави, нічого проти держави, нічого поза державою». (Беніто Муссоліні)

Сутність тоталітарної держави висловив Беніто Муссоліні «Все для держави, нічого проти держави, нічого поза державою».

Назвіть країни, в яких існував у міжвоєнний період у найбільш завершеному вигляді тоталітаризм? (Італія, Німеччина, СРСР)

Відповідь: Тоталітаризм у найбільш завершеному вигляді існував в Італії, Німеччині, СРСР.



Коли встановилась фашистська диктатура в Італії? Нацистська диктатура в Німеччині? Диктатура Ф. Франко в Іспанії?

Фашистська диктатура в Італії встановлена була в 1922 р.; у Німеччині - в 1933 р., диктатура Ф. Франко в Іспанії - у березні 1939 р.



Розкрийте походження терміну «фашизм»

Слово «фашизм» походить від італійського слова «fascio», що буквально означає зв'язку або союз. В Італії символом даного режиму служив пучок стрижнів, прив'язаних навколо сокири, що символізував солідарність і силу держави.

Як політична течія фашизм виник після Першої світової війни. Батьківщиною фашизму стала Італія. Беніто Муссоліні створив організацію «Союз боротьби», членів якої називали фашистами.

Хто автор цитати «Дайте мені засоби масової інформації і я перетворю народ на стадо худоби», головний пропагандист Третього рейху?

Йозеф Геббельс – рейхсміністр народної освіти та пропаганди Німеччини (1933-1945).

Про якого історичного діяча іде мова?

Політичний і державний діяч Німеччини, рейхсканцлер з 1933р., лідер Націонал-соціалістичної робітничої партії Німеччини (НСДАП), один із ідеологів націонал-соціалізму. (Адольф Гітлер 30 січня 1933 - 30 квітня 1945).

Яку провокацію напередодні виборів здійснили нацисти? Як Гітлер використав цю провокацію?

Відповідь: Підпал Рейхстагу (нім. *Reichstagsbrand*) — підпал будинку Рейхстагу 27 лютого 1933 року, який відіграв важливу роль у встановленні влади нацистів у Німеччині. У підпалі звинуватили комуністів. Нацисти використовували підпал рейхстагу для консолідації власної влади і для розправи зі своїми ворогами: комуністами і соціал-демократами.

У якій країні й коли була «ніч довгих ножів»? Проти кого спрямована ця акція,

які були її наслідки?

Відповідь: 30 червня 1934 року в Німеччині за наказом Адольфа Гітлера було вбито близько сотні та заарештовано близько тисячі як політичних опонентів, так і соратників по нацистській партії й керівництво чотиримільйонного загону штурмовиків СА, за підтримки якого Гітлер прийшов до влади.

«Ніч довгих ножів» - Путч Рема. Розправа Гітлера над штурмовиками СА, що відбулася 30 червня 1934. Кодова назва – «операція Колібрі». Приводом для розправи послужила нелояльність штурмовиків на чолі з Ернстом Ремом і підозра у підготовці путчу.

Перекладіть українською мовою слово «аншлюс». Яка подія пов'язана з цим терміном? Коли вона відбулась?

Відповідь: Анексія – насильницьке приєднання державою всієї або частини території іншої держави односторонньому порядку.

Аншлюс (нім. Anschluss - «приєднання», «союз») - включення Австрії до складу Німеччини, яке відбулося 12-13 березня 1938 року.



Плевбіцит (plebiscitum, буквально - рішення народу) - це всенародне голосування з питання державної приналежності певної території або політичної долі держави.

У якій країні був організований фашистами «Півний путч»?

Відповідь: «Півний путч» 1923 року - безуспішна спроба державного перевороту, розпочата Гітлером і його прихильниками в ніч з 08 на 09 листопада 1923 року в Мюнхені.

У результаті невдалого путчу деякі заколотники були вбиті, Гітлер та інші потрапили до в'язниці.

«**Бюргербройкеллер**» - величезний пивний зал на 1830 чоловік у Мюнхені, відомий як місце, де почався Півний путч.

Яка подія відома в історії під назвою «похід на Рим»? Коли вона відбулась? До яких наслідків привела?

Відповідь: 30 жовтня 1922 року завершився похід італійських фашистів на Рим, у результаті якого Беніто Муссоліні став прем'єр-міністром Італії й сформував новий уряд. Це сталося через три роки після створення фашистської партії і завершило період т. зв. «червоного дволіття».



Коли відбулась подія, відома в історії як Мюнхенська змова? Розкрийте її суть і значення.

Відповідь: Мюнхенська угода підписана в Мюнхені 30 вересня 1938 року прем'єр-міністром Великої Британії Невілом Чемберленом, прем'єр-міністром Французької республіки Едуаром Даладье, рейхсканцлером Третього Рейху Адольфом Гітлером та прем'єр-міністром Королівства Італія Беніто Муссоліні.

Основний зміст угоди:

- Судетська область відділяється від Чехословацької республіки й передається Тре-

тьому Рейху з 1 по 10 жовтня;

- все майно, в тому числі зброя, укріплення, особисті речі, худоба, меблі громадян, має залишатися на місці;

- Чехословацька республіка повинна задовольнити територіальні претензії Польської республіки та Королівства Угорщина.

Мюнхенська змова 1938 року – дипломатична поразка цивілізованого світу, що надала можливість Гітлеру розв'язати Другу світову війну.



Над усією країною безхмарне небо? Де і коли прозвучала ця фраза, яке значення вона мала?

За легендою, 18 липня 1936 р. радіостанція м. Сеута (в ті роки іспанське Марокко) передала умовний сигнал: «Над усією країною безхмарне небо», який послужила сигналом до початку державного перевороту в Іспанії. Очолити заколот проти законного республіканського уряду генерал іспанської армії Франсиско Франко.

Хто був засновником і першим керівником Радянського Союзу, ідеологом «Воєнного комунізму»? (В.І.Ленін)



Яка подія відбулась у Кронштадті в березні 1921? Як це подія вплинула на

політику більшовиків?

Відповідь: Кронштадтське повстання - збройний виступ гарнізону міста Кронштадт і екіпажів деяких кораблів Балтійського флоту проти більшовиків у березні 1921 року.



Матроси Кронштадту, які повстали

Причини виступу:

- Невдоволення політикою більшовиків, особливо «воєнним комунізмом».

- Погіршення становища народу, що підсилювався у зв'язку з неврожаєм у 1920-1921 рр. і голодом.

Гасло: «Ради без комуністів!»

Як ця подія вплинула на політику більшовиків?

Ленін: Небезпечніше, ніж Денікін, Юденич і Колчак разом узяті!

Все це змусило переглянути більшовиків свій внутрішньополітичний курс.

Х з'їзд РКП(б) у березні 1921 р. прийняв резолюцію «Про заміну продрозверстки продподатком», це поклало початок нової економічної політики (непу). Суть непу полягала в проведенні політики, заснованої на ринкових засадах, різноманітних формах власності.

Коли і як було створено СРСР? Які республіки ввійшли до його складу? Коли СРСР припинив своє існування?

Відповідь:

Створення СРСР – I з'їзд рад СРСР 30 грудня 1922 р. Автор проекту «Федералізація» - В.І. Ленін. Сутність: усі радянські республіки на рівноправних засадах утворюють федеративну державу.

До його складу ввійшли Російська Федерація, Українська СРР, Білоруська СРР, Закавказька Федерація.

СРСР – Союз Радянських Соціалістичних Республік – союзна держава, що існувала з 1922 по 1991 рік на території Східної Європи, північної частини Центральної і Східної Азії.



I з'їзд рад СРСР відбувся 30 грудня 1922 р. До його складу ввійшли Російська Федерація, Українська СРР, Білоруська СРР, Закавказька Федерація (Грузія, Вірменія, Азербайджан)

• **СРСР** - Союз Радянських Соціалістичних Республік — союзна держава, що існувала з 1922 по 1991 рік на території Східної Європи, північної частини Центральної і Східної Азії.

• **ТОТАЛІТАРИЗМ** — політ. система, яка прагне встановити цілковитий (тоталітарний) контроль над суспільством і громадянами.

Що таке ГУЛАГ? Яка його роль у політичній системі СРСР?

Відповідь: ГУЛАГ: Головне управління виправно-трудова таборів – це мережа примусово трудових таборів, що існувала у Радянському Союзі. Умови в ГУЛАГах були надзвичайно суворими. Подібні табори використовувалися як інструмент для придушення політичних дисидентів та покарання інших «ворогів держави». Об'єктивний аналіз джерел показує, що з 1934 по 1956 роки через ГУЛАГ пройшло від 16,5 до 27,9 млн осіб. Середня цифра - 20 млн.



ЛІТЕРАТУРНА СКАРБНИЧКА



Кращі роботи учасників III (обласного) етапу Всеукраїнського конкурсу учнівської творчості «Торуй свій шлях, - той, що твоїм назвався, той, що обрав тебе навіки вік» (В. Стус.) в номінації «Література»

ОДКРОВЕННЯ (новела)

Спогади рвали його на частини. Іван розумів, що їх йому не позбутися – з ними доведеться жити. Він відчував, що спогад про щастя – уже не щастя, а спогад про пережитий біль – це біль....

У нього боліла душа...

Іван повинен був висповідатися. Висповідатися перед собою?!

Ішов 1925 рік...

Доля ніколи не була для нього рідною матір'ю, швидше - жорстокою мачухою.

У вирії громадянської війни загинув його батько. Мати померла від голоду 1921 року, коли йому було лише дванадцять літ. Вони зі старшою сестрою залишилися сиротами. Сирота – страшне слово, але доля сироти – найстрашніша!

Марійку «взяли заміж» заможні сусіди за свого сина. Скоріше взяли за наймичку, а не за дружину. А його брати не захотіли: навіть «зайвий рот».

Щонеділі він ходив до церкви. Був на службі Божій. Саме тут, у Православному храмі, до нього прийшов порятунок. Отець Митрофаній, настоятель храму, одного разу попрохав Івана допомогти йому біля вівтаря. Опісля теп-

лим поглядом доторкнувся до замерзлої душі хлопця і сказав: «Іване, а залишайся моїм помічником назавжди!».

Наступного дня, з невеликим вузликом своїх пожитків, Іван перебрався до отця Митрофанія. Отець Митрофаній мав поважний вік. Дружина померла, а його дорослі діти були від нього далеко.

Життя Івана перетворилося на рай. Зі школи він поспішав до храму. Доглядав невелике господарство, а ввечері починалися теплі, сповнені любові до ближнього, розмови з отцем Митрофанієм.

Коли Іван жалівся на своїх далеких родичів, що ті його обібрали після смерті матері, отець Митрофаній говорив йому: «Пам'ятай, синку, доля нам зайвих не дає». Тільки пізніше, уже зрілим чоловіком, він зрозумів сутність цих слів.

Отець Митрофаній був справжнім духовним радником, тим, хто вмів слухати і чути. Він служив людям. Двері церкви були відчинені для добра, для допомоги!

Прихожани звикли бачити перед собою завжди усміхнені очі отця Митрофанія.... А Іван бачив, що іноді ці очі були засмучені, з краплинками сліз у куточках, і ставало щемливо за його добре серце, за його небуденний талант.... Талант лікувати душі людей....

Очі ці то рівно світилися, то зблискували тривогою на витонченому обличчі отця Митрофанія.

А ще він мав серце гаряче мов полум'я, а ще – граніт характеру, що не ломився ні під яким тиском...

А ще – міцний фундамент, на якому стояли його переконання.

Він, літній досвідчений священник, розумів, що з 1918 року більшовики фактично розпочали «війну з релігією». Як і більшість духівництва, він не визнавав законність влади більшовиків.

І чим далі країною просувалася громадянська війна, тим запеклішим ставало протистояння Держави і Церкви.

Знищувалися храми, монастирі. Дзвони

знімали, церкви руйнували або перетворювали на культосвітні установи чи віддавали на господарські потреби.

Але найбільше лякало отця Митрофанія те, що зло чинилося наліво й направо, незагнуздане зло людини проти людини. Воно було страшніше, ніж зло звірини проти звірини.

Розколений надвоє світ... Розколені люди... Розшматовані судьби... І жадаба помсти... Нескінченної, чорної помсти, кривавої бойні. За чесне ім'я. За правду, що вже не знає прощення й помилування. Кров тече потоками, криваві сльози стікають морями, й ніхто не дає ані спину, ані стриму, ані очищення.

Ще в далекому 1918 році до храму якось під'їхав загін білогвардійців. Офіцер прохав отця Митрофанія дати благословення перед боєм із загоном Червоної армії.

Сивочолий настоятель відмовив... Помудрому сказав: «Я не даю благословення на братовбивство...».

І ось тепер серце настоятеля розривалося від муки про те, що сіялося і проростало між людьми бажання помсти. Це лякало й постійно хвилювало його душу.

Він учив Івана: «Не май зла на людей, на світ. Умій пробачати!» «Я буду добрим, отче!» - говорив Іван.

А якось отець Митрофаній сказав: «Іванку, ми повинні пробачати, а ось забувати – не слід».

Тільки тепер Іван усвідомив, що мудрий отець Митрофаній виписував для нього духовні цінності, давав духовну міць... Отець Митрофаній ніколи не вів розмову про те, що Іван повинен продовжити його справу – стати служителем церкви. Він робив більше – він сіяв зерна добра і всепрощення в молоду душу хлопця.

Юнак був свідком, коли до настоятеля приходили... *Ті*... зі зброєю, у шкірянках... більшовики...

Вони забирали цінності з церкви...

Вони вимагали від отця Митрофанія відректися від церковного сану, відректися від Бога, а то...

Він здогадувався про що йшлося, що було за тим «а то...».

Ніколи, ні на мить не виникала в отця Митрофанія думка про те, щоб відступитися від своїх переконань, відректися від Бога...

Тиск на настоятеля храму ріс із кожним днем. *Ті* не знали міри в жорстокості зі священником.

19 січня... Хрещення Господа Бога і Спаса нашого Ісуса Христа...

Церква... Зібралися всі прихожани храму... Панотець Митрофаній закінчив службу Божу і перед тим, як запросити святити воду, звернувся до своїх парафіян... Говорив про те, що розривало йому душу.

Не майте зла...

І раптом на порозі храму з'явився уповноважений НКВС і з ним ще десятеро озброєних солдат.

Церква ніби зачула запах їхніх чобіт – повернулася всіма головами до дверей, а панотець продовжував:

«Не майте зла ні на *них* (зробив паузу), ні тим більше на світ. Я знаю, це дуже важко, але спробуйте не озлитися...

Пам'ятайте, світ добрий, але кожній людині випадає своя дорога... буває трудна... інколи дуже...»

Ті підійшли до отця Митрофанія, щось йому сказали, а він схвально хитнув головою.

Його вивели з церкви... Зимно було... Морозно... Це не зупинило людей... Вони йшли до річки (церква стояла на пагорбі, біля річки), бо отець Митрофаній буде освячувати воду...

Ті привели настоятеля до ополонки, яку Іван із хлопцями вирубав напередодні у формі хреста, отець Митрофаній повернувся до людей, обвів всіх своїм теплим поглядом. Низько поклонився людям до землі, випростався і сказав: «Простіть мені, люди добрі!».

Перехрестився... Двоє уповноважених зав'язали йому руки, а потім – і ноги... Солдати спрямували свої рушніці на переляканий, онімілий люд.

Ті пхнули отця Митрофанія в ополонку...

Тиша... була... страшна тиша... І раптом – неймовірної сили загальний крик розірвав ту страшну тишу...

У цьому крикові поєдналося все: біль, жаль, безнадія, страх...

І знову тиша... Люди стояли мовчки, але ця тиша лякала виконавців цього страхіття.

Тоді хтось із *тих* сказав: «Разойдись! Расходитесь!». Люди стояли...

І раптом сильний вітер закружляв сніг, землю, роздирав слабенький одяг селян... Стало темно... Та раптом умить усе стихло – небо стало без єдиної хмаринки, з'явилося сонце. Прихожани поглянули на небо, на них дивилися очі – усміхнені, які рівно світилися до кожного.

Це були очі отця Митрофанія.

Ті були такі жорстокі в покаранні, що це налякало навіть вище керівництво. Тому церкву закрили, але не зруйнували.

Іван ще з тиждень жив у прицерковному будиночку отця Митрофанія, а потім склав у торбу свої речі, поцілував подарований натільний хрест, і пішов... Пішов до міста, шукати роботи... Йому йшов сімнадцятий рік...

Хлопця постійно переслідувала думка про те, чому так склалося, що ніхто з людей не кинувся на захист отця Митрофанія; чому він стояв закам'янілий... Чому? Чому?

І тільки опісля, років через десять, він почав розуміти, що вже тоді в душах українських селян після переслідування служителів церкви, після голоду 1932-1933 років, репресій 1933-1939 років міцно вкоренилася віковична «прибитість» і страх перед світом.

Іван через усе життя проніс образ свого добродійника отця Митрофанія.

У думках часто повертався до тих зимових вечорів, коли вони вели щирі розмови з настоятелем.

З його спогадів виринали слова отця Митрофанія: «У кожного в пам'яті є ім'я, від якого здригаєшся через багато років. Згадуєш і здригаєшся...».

Іван здригався, коли чув слово «більшовики», яке вимовляли пафосно і радісно. Це лякало його, а мозок повторював слова: «Не озлися, синку! Треба вибачити!», але свідомість нав'язувала: «А чи можливо це забути?». У відповідь серце колотило: «Ні! Неможливо!».

Коли йому, успішному інженерові,

пропонували очолити цех, він відмовився. Після війни пропонували посаду головного інженера заводу (для цього треба було вступити до лав партії більшовиків). Він відмовився від посади! Іван розумів, що матеріально втрачає його сім'я. Але стати партійним – це значило для нього зрадити свого духовного наставника.

Іван торував свій шлях сам, без вказівок! Торував так, як його відчував. Чоловік розумів, що немає легкого шляху, щоб бути собою. Але бути собою – це єдиний шлях.

Він жив так, що голуби сідали йому на плечі.

«Не майте зла на людей! Умійте пробацати!» - вчив Іван своїх синів – Митрофана, Миколу.

Ці слова він говорив і своїм онукам!

P.S. Це були одкровення мого прапрадіда. Читаючи їх, я зрозумів сутність його життя, значущість слів:

Торує свій шлях – той, що твоїм назвався,

Той, що обрав тебе навіки вік.

До нього змалку ти заповідався,

До нього сам Господь тебе прирік.

(Василь Стус)

Микола Терещенко,
учень ДНЗ «Михайлівське
вище професійне училище»



**ЦЕ СОН... ЧИ МОЖЕ
І НЕ СОН ЦЕ ЗОВСІМ...
(новела)**

Присвячується моїм бабусі та дідуся

Ой!... ой-ой-йой!
Лечу! Гляньте на мене! Я лечу!
Ні! Цього не може бути!
Хоча...

Ось тільки гляньте, піді мною зелені луки, соняшникові й житні поля, на толоці череда корів пасеться, а пастух, видно, закуняв у затінку під вербою, бо рогаті красуні порозбрідалися й видно, що у напрямку села нашорошили вуха. А під ставом рибалки сидять і вудки свої порозкидали, мов павуки павутиння. У кожного рибалки щонайменше по п'ять вудок і ліска на сонці виблискує, як тонесеньке павутиннячко... Не втримався я, та як закричу: «Де риба чіпляється, там і вудку кидай!». На жаль, чи на щастя, але вони мене не почули. А то б точно сказали, що курча жовтороте знаних рибалок хоче навчити уму-розуму. Хоча інколи буває – дарма, що малий, а й старого навчить. Рибалки, мабуть, карасиків чи линців на обід принесуть своїм господарям, а ті нагодують ними усю родину за одну хвилину. Правду ж кажуть, що легше рибу з'їсти, як спіймати. Пам'ятаю, як мій батько (він теж рибалка) завжди говорив: «Нема над рибу линини, над м'ясо свинини». Коли м'яса немає, то й риба найкращий найдок, тим паче, коли це линок – найсмачніша риба!

Полечу далі, може щось цікавіше побачу.

І ось бачу: невеличке село, всього дві вулички, розділені ставком та греблею. Он хлопчачки і дівчатка стрибають з тієї греблі у став. І з висоти мені видно, що на місці, де вони пірнають і купаються, вода стала каламутною, майже чорного кольору. І тепер на контрасті можна побачити, яка ж вона смарагдова у цьому ставі. Влітку завжди вода «цвіте» і набуває такого чарівного відтінку...

Сонечко високо на небі.

Спекотно....

Не лише сонце, але й усе небо палало, дихало спекою.

Мабуть, вже краще спуститися на землю

та пройтися стежкою попід дворами, де і затінок, і перекусити можна вишнею з чужого дерева або абрикосиною... У селі так завжди: доки до магазину чи до тітки дійдеш, то й наїсися всякої всячини досхочу.

Не можу второпати, але мені здається, що я вже був у цьому селі... Тільки чомусь усе інакше. І хатинки рівненькі, білесенькі, недавно побудовані. І деревця невеличкі, і все таке гарнесеньке, чистесеньке... На подвір'ях ні бур'янинки, лише буяють пишні мальви, нагідки, ромашки, чорнобривці навколо хат...

Дивно, йду по селу вже п'ять хвилин, а жоден автомобіль ще не проїхав повз мене.

Нічого, зараз у когось спитаю, де я. Як добре, що он мені назустріч уже йдуть дві жінки з відрами. Це вони, мабуть, ідуть доїти тих рогатих красунь, яких я бачив на толоці.

- Добрий день! Перепрошую, а чи не підкажете, де зараз я знаходжусь? А то заблукав і не знаю, де опинився...

Одна жіночка глянула на мене, обдивилася з ніг до голови, щиро усміхнулася та й відповіла.

- Добридень, коли не жартуєш! Юначе, ти у нашому селі. А зветься воно Зелене, бо таки й насправді зелене. Куди не кинь оком, а все навкруги зелене, навіть ставок – і той зелений. А ось небо – синє! Хіба не бачиш? (вони засміялися і пішли далі).

А я, як укопаний, так і залишився стояти!

Тепер зрозумів, чому мені село це здалося знайомим. У цьому селі народилися, вирости й усе життя прожили мій дід і бабуся. І я неодноразово до них навідувався у гості, коли ще зовсім малим був. Але бабусі й дідуся вже давно немає на цьому світі... пішли вони в засвіт, на небо, туди, звідки немає вороття... я був ще дитиною, коли дізнався, що тепер дід та баба живуть на небі, що вони мене бачать і завжди будуть оберігати від злого ока. Сумую за ними.

Піду й гляну на хату, де вони жили. Я точно пам'ятаю, що на причілку дідової хати ріс величезний горіх. І коли ми приїздили з батьком і мамою у гості, то батько ніколи не ставив машину близько біля двору, бо одного

разу поставив, так горіхи падали і билися об машину, а батько сварився, що зіпсується фарба.

Підходжу, а серце з грудей аж вистрибує. Дивно, ось ця хата, ось і горіх, але він такий маленький, начебто його тільки посадили.

Стою. Дивлюся. Нічого не розумію.

Аж тут виходить з хати усміхнений хлопчина і говорить: «Чого витріщився, як ба-ран на нові ворота? Чи ти прийшов сюди витрішки продавати?».

А я стою, як укопаний, і ні пари з вуст.

Тоді наважився і питаю: «А чому це ви горіх дідусевий спіяли, а на його місці посадили оцей малюсінський саджанець? Було таке вже велике дерево, а ви його... Не жаль було пиляти?».

- Який горіх? Нічого тут раніше не було! Це я його минулої осені посадив. – Відповів мені хлопчина. – А ти взагалі хто? Звідки такий розумний взявся?

- Я? Тепер уже й не знаю... Прилетів... Так, я сюди прилетів! А тебе як звати?

- Мене звати Грицько!

- А мене Сашко. Дивне у тебе ім'я. У мене серед друзів нікого немає з таким ім'ям... Воно якесь застаріле чи що? Хоча, таке ім'я було й у мого діда.

- Чи й не застаріле! У нас у селі таких грицьків, палашок, марусин, як тих зірок на небі! А ти чому такий дивний і так дивно одягнений? Ти що, з театру втік?

- Та ні... Потім розповім. Ти краще про себе розкажи. З ким живеш? Як живеш? Про що мрієш?

- А що там розказувати. Живу, як усі на сім світі – і царята і старчата – Адамові діти. Мені 15 років, ходжу до школи, допомагаю батькам з городиною та по господарству поратися. Бо у великій родині, – хто не працює, той не їсть. А нас багато! Знаєш, як багато родичів, то сім раз пообідав, або ні разу не їв.

- І мені 15... через місяць буде 16...

- Так ми з тобою одного року народження! Мені теж через місяць виповниться 16! Ти бач, який 46 рік був на хлопців врожайний!

- Який 46?

- Як який? 1946! Повоєнний! А у мене

ще два брати є. Борис – старший, 1943 року і Сашко – 1949.

- Так, тепер я зрозумів, я все зрозумів! Але цього не може бути! Ні, не може бути! Ти мій ДІДУСЬ!

- Ти чи на сонці перегрівся? Дурна твоя голова! Бовкнув таке, що й на голову не натягнеш!

- Та то я дурню сказав... Пробач. Краще розкажи більше про свою родину. Бо я, на жаль, не встиг розпитати у свого дідуся, малий був (хіхікнув я). А тепер така слухна нагода випала, що гріх не скористатися!

- Зачекай, я хочу тебе познайомити з однією чарівницею, моєю сусідкою Марусинкою. Тільки чур, на неї не задивлятися, бо я вже на неї око поклав! Подобається вона мені... Просто завжди, пообідній годині, коли дуже спекотно і в полі нічого не треба робити, ми з нею ходимо на ставок, сидимо біля води й розмовляємо. Вона мені дуже подобається, та й гарна вона, хоч з лица воду пий, а якщо не мучає спрага, – то хоч картину малюй!

Ми стояли біля двору і розмовляли, а через хвилину я побачив, як з хвіртки (з двору навпроти) випорхнула легка, прозора, наче хмаринка, дівчина Маруся і підбігла до нас.

- Привіт, Марусинко! Познайомся, це мій новий знайомий – Сашко. Він хоч і дивний трохи, але з ним цікаво. Він хоче почути розповідь про мій рід, то ходімо разом до ставу і поговоримо біля прохолодної водички. Бо тут ми вже через 5 хвилин на сонці будемо як смажені раки.

- Привіт, Сашко! Я Маруся! Ходімо.

Ми у трьох, весело підстрибуючи, побігли до ставка. «Суперово!», – подумав я. Таке мені й уві сні не могло наснитися.

- Сідай, Сашко, це наше з Марусинкою найулюбленіше місце. І ти, Марусинко, сідай. Сідайте, хай ноги для дороги! Та й немає правди в ногах...

- Добре! Гарне ви обрали місце!

- Сашко, ти хотів дізнатися більше про мене і мою родину? А навіщо?

- Мені вчительки дала завдання написати історію родоводу, а я про свій нічого не знаю, – чомусь збрехав я... Мабуть, тому, що в

мої пояснення Грицько ніколи б не повірив.

- Ну то слухай. Живу я, як уже й сказав, з двома братами, мамою, татом, дідусем і бабусею. Родина у нас велика. Працюємо з ранку до ночі, а інколи й від зорі до зорі (це коли врожай зерна на полі збираємо). Час втрачати не можна, бо влітку один тиждень рік годує. Дідусь з бабусею все своє життя біля землі. Земля – це життя, земля всіх годує. А ще... Вони бояться голоду, та й батьки знають, що це таке... Правду ж бабуся говорить, що голод – не рідна мати, примусить траву жувати, якщо не будеш працювати. Вони добре пам'ятають 1921-1923, 1932-1933, та й останній, коли я народився – 1946 рік... Вони багато чого не розказують, лише приказують: «Треба врожай прибрати і приховати. Далі положиш – ближче знайдеш». Дідусь моєму батькові пошепки розказував, як комуністи повичищали комори у 32 році, а потім у сусідньому селі зайняли найкращу хату, жили-поживали і з голодного люду знущалися, зверхньо на всіх споглядали, з людського горя сміялися... Ось тому й говорять люди, що ситий голодному не товариш! Хоча спочатку у дідуся з бабусею була корова і вони не дуже голодували. Але згодом корову в них забрали в колгосп. Коли це сталося, вони й почали голодувати. Дідусю вдалося приховати лантух зерна під снігом (добрий сусід попередив, що вранці придуть «трусити» комори) і тому сім'я з горем пополам вижила тієї зими (а у діда з бабою чимала сім'я була, аж дев'ятеро дітей). Ось такі справи... Тільки ти нікому про це не розкажуй... Не можна! Бо біда буде! Тоді ж майже пів села вимерло з голоду, але про це всі мовчать. А ще дідусь розказував, як колгосп будували, то у людей весь реманент позабирали, всю скотину... Як люди свого, кров'ю та потом заробленого, були позбавлені, як ходили на «советскую» панщину за «палочку» працювати (тобто трудовень). Багато чого було. Дід не дуже хоче про все те розказувати. Болить йому. Сльози втирає, коли про це згадує...

- Грицько, а ти про що мрієш?

- Я мрію добре закінчити школу, вивчитися на зоотехніка і працювати на землі. Бо якщо будеш трудитися – будеш кормитися. А я хочу, щоб ні я, ні мої майбутні діти ніколи не

знали голоду. Моя бабуся Марія частенько повторює: «Звикай до господарства змолоду – не будеш знати на старість голоду».

- Грицько, у тебе все вийде. Ти обов'язково станеш добрим господарем.

- Але я найголовніше тобі забув сказати, що мій дід, батько, а значить і я з братами – нащадки козацького роду! Правду люди говорять, що який дуб, такий клин, який батько, такий син... Уявляєш – це ми господарі цього безкрайнього степу! Це наша земля! І ти про це пам'ятай! Пам'ятай і ніколи не забувай!

- Добре! Я ніколи про це не забуду!

- Синочку, прокидайся! Хто рано встає, тому Бог дає... Час збиратися, адже ми планували сьогодні всі разом поїхати в село, де колись народився твій батько. Сьогодні «батьківський день», треба на гробки сходити, квіти і цукерки залишити, пом'янути дідуся і бабусю! До речі, а ти пам'ятаєш, що ти нащадок славного козацького роду?

- Так, мамо! Я це добре пам'ятаю!

ПОКАЖЧИК

використаних у творі фразеологізмів

Будеш трудитися – будеш кормитися

Витрішки купувати/продавати

Від зорі до зорі

Глузд за розум завернув.

Голод – не рідна мати, примусить траву жувати

Гріх не скористатися

Далі положиш – ближче знайдеш

Дарма, що малий, а й старого навчить

Де риба чіпляється, там і вудку кидай

Дурна голова

З горем пополам

З ніг до голови

З ранку до ночі

Звикай до господарства змолоду – не будеш знати на старість голоду

Кинути оком

Курча жовтороте

Легше рибу з'їсти, як піймати

На голову не натягнеш

Навчити уму-розуму

Нашорошити вуха

Нема над рибу лину, над м'ясо свинину

Немає правди в ногах

Ні пари з вуст

Один тиждень рік годує
Потом і кров'ю
Ситий голодному не товариш
Сідайте, хай ноги для дороги!
Слушна нагода
Хоч з лица воду пий
Хоч картину малюй
Хто рано встає, тому Бог дає
Хто не працює, той не їсть
Як багато родичів, то сім раз пообідав, або ні
разу не їв.
Як баран на нові ворота

Як вкопаний
Як смажені раки
Як тих зірок на небі
Як усі на сім світі – і царята і старчата –
Адамові діти
Який дуб, такий клин, який батько, такий син

Олександр Полешко,
учень ДНЗ «Запорізький центр
професійно-технічної освіти
водного транспорту»



Шлях нескореного (оповідання)

У всякого своя доля
І свій шлях широкий...
Т. Шевченко
І

Усі ми родом із дитинства, і кожного батьки вчили не зупинятися на досягнутому, не зважати на життєві труднощі та гордо йти уперед. Сміливим та наполегливим, тим, які пройшли терпкий шлях невдач, помилок та численних спроб, доля відкриває кордони.

Хтось цей важливий урок затямив та зберігає напутні слова у своєму серці. Однак деякі зійшли зі свого шляху до перемоги, оповившись у пільмі сумнівів, страхів та осуджень...

Ця розповідь присвячена хлопцю, який увійде в історію та здійснить світовий прорив. Його прізвище стане відомим усій планеті, його дослідження вивчатимуть у шкільній програмі, його винахід урятує загальнолюдські моральні принципи, його ім'я – Богдан.

II

Богдан Семенович тремтячими руками дописував останній аркуш свого щоденника. Записник був подарунком учительки на день народження, коли йому виповнилося 16. Відтоді минуло 46 років, а щоденник зберігся й до цих пір. Обкладинка мала шкіряну основу коричневого кольору, неначе середньовікових часів. На першій сторінці можна помітити надпис «Дорогому Богданові від Олени Михайлівни». Вік записника видавали лише пожовклі сторінки, які були сповнені історією, хвилюваннями та прожитими днями.

Наш герой хотів завершити багаторічний опис, однак поставлена крапка буде символізувати фінал історії, яка не матиме продовження. Саме тому Богдан Семенович повернувся до першої сторінки. Від пекучих спогадів на його очі набігли сльози...

23 жовтня 1984 рік

Розпочався черговий ранок, однак сонця не було видно на просторах горизонту, оскільки небо вкрили затяжні хмари. Вересневий дощ,

який своєю мелодією розбудив мене, отримав друге дихання та пішов ще з більшою силою. Лише пожовкле кленове листя розбавляло сірі фарби осені. Я нарахував 57 листочків, які кружляли у вальсі, здіймаючись угору від подиху вітру.

Саме так розпочався мій день народження, але я не засмучуюсь, адже кожна пора року прекрасна по-своєму. Першою мене привітала Олена Михайлівна, вона подарувала неймовірний блокнот. Я, звісно, мріяв про собаку породи французький бульдог (хоча вони такі кумедні, низькі на зріст, з настобурченими вухами та поглядом, який так і говорить: «Це не я погриз мамині черевики»), однак в інтернаті таке побажання не всім буде до вподоби. Я би назвав його Джеком.

Я расту без батьків у колі чужих мені людей. Іноді думаю: «Чому це трапилося саме зі мною?», «Чому я не маю повноцінної родини?», «Чого досягну в цьому житті?». Яскравого майбутнього без підтримки рідних не світить. Олена Михайлівна завжди говорить, що доля обов'язково посміхнеться мені, лише потрібно докласти чимало зусиль та впевнено йти до своєї мети. Вона завжди вірить у мене. Так чому ж я не маю віри у себе?

17 листопада 1984 рік

Сьогодні хлопці з паралельної групи насміхалися з мене, відібрали книгу та, штовхнувши, розбили мої окуляри. Я був у розпачі, оскільки поділитися своїми переживаннями не міг ні з ким. Друзів у інтернаті не мав, лише читаючи книги, я міг відволіктися та забути образи. До мене підійшла Олена Михайлівна та сказала: «Богданчику, не переймайся та не бери все близько до серця. Ти не сам, можеш завжди покластися на мене. Я буду поруч. Таким розумним та добрим хлопцем Бог освітлює дорогу, за тобою - правда, тому ти переможеш».

Олена Михайлівна була мені за маму, якої я не мав. Лише з нею відчував у своєму серці спокій. Однак сьогодні дізнався страшну новину: Олена Михайлівна була невиліковно хвора, у неї діагностували рак крові - лейкоз. Я не розумів до кінця значення слова «лейкоз», але чітко усвідомлював, що життя найріднішої

для мене людини під загрозою. Лікарі давали невтішні прогнози і говорили, що вже через декілька років моя «мама» не матиме змоги побачити ані блакитного неба, ані червоних троянд, ані осінніх пейзажів, ані першого зимового снігу... Від цієї хвороби вчені ще не знайшли ліків.

Надворі розпочалася весна. Уже були помітні перші проліски, які прокинулися від тривалого сну. Земля вкрилася ледь помітною зеленою ковдрою, а небо так і вабило своєю чистотою. Тепер замість вересневого дощу мене будив спів пташок разом із ясними промінчиками сонця. Усе сповіщало про прихід весни, однак на серці й до сих пір осінь. Із пам'яті ніяк не зникає слово «лейкоз» та страшний вердикт лікарів.

Стан Олени Михайлівни ставав усе гіршим, однак вона не залишала свою улюблену роботу. Складалося таке враження, що всі сили вчителька віддавала весні, яка щодня ставала все сильнішою, а моя «мама» - все слабшою. Попри свій стан, Олена Михайлівна щодня підбадьорювала, втішала словом, підтримувала у моїх починаннях.

Родини Олена Михайлівна, як і я, не мала, тому ми з нею були чимось схожі: якщо горнятко кави ввечері, то наодинці, якщо цікава бесіда, то лише з собою, якщо покластися, то тільки на власні сили.

Я розумів, щоб підтримати стан Олени Михайлівни, потрібні гроші або впливові зав'язки, яких ми не мали. Саме тому чітко знав, чого хочу від себе та з чим пов'язу подальше життя. Моїм покликанням буде... медицина!

Увесь цей рік довелося наполегливо муштрувати підручники, щоб скласти іспити. Часу було обмаль, тому я не мав права на помилку. Якщо навчання, то тільки на бюджетній основі, бо грошей на академію не було. Це і стало викликом, боротьбою із моїми труднощами та нелегким життям.

Я пообіцяв собі, що буду невпинно йти вперед та докладу максимум зусиль, щоб ця весна для Олени Михайлівни не стала останньою.

25 серпня 1986 рік

«Розумним та добрим Бог освітлює дорогу, за тобою - правда, тому ти переможеш». Ці слова були щодня у пам'яті. І от нарешті я маю перші результати старань – прийшла довгоочікувана звістка про зарахування.

Олена Михайлівна вже зрідка виходила на роботу, однак присвячувала себе дітям, таким, як колись був я.

Уже з першого курсу я влаштувався у лікарню, де перебувала Олена Михайлівна. Працював всього лише санітаром, однак заробляв гроші, щоб частково покрити лікування «мами».

Свої академічні знання поглинав, як людина, що тамує спрагу – жадібно та невпинно. І щодня, щомісяця я наближався до своєї мети, однак час був невблаганним перед хворобою.

12 березня 1987 рік

Життя невідкладне часу. Пишу та ледь стримую емоції... Сьогодні ще одна доля підкорилася невиліковній хворобі – померла Олена Михайлівна. Вона цього не заслуговувала, ніхто такого не заслуговує. Чому доля вносить такі корективи? Чому на обриві постають людські життя?

Я на деякий час зрозумів, що мої старання звелись нанівець, а побудовані плани зруйнувалися, немов картковий будинок. Яким буде моє життя? Чи не поплисти течією людей, котрі скорилися долі? Чи просто жити, ходити на звичайну роботу, а у вихідні гаяти час у соціальних мережах, смакуючи страви швидкого приготування.

Однак не такого майбутнього хотіла Олена Михайлівна, не такі сподівання вона поклала на мене! Та чи це перший нещасливий фінал? Та чи останнім він буде? Однак на світі мільйони людей, які хочуть забути це страшне слово - «лейкоз». Хтось зламався, хтось бореться, а хтось це сприймає як вирок долі. Скільки життів зруйнує небезпечна недуга, скільки скалічить щасливих сімей? Можливо, коли зачиняються одні двері, то відчиняються інші?

III

16 жовтня 1990 рік

Досить довго я не відкривав тебе. Ос-

таннями роками зовсім поринув у рутину робочого життя. Мене охопило нестерпне бажання помститися, помститися невиліковній хворобі. Тепер я вже не Богдан, а Богдан Семенович - учений, який на рівних умовах стоїть у ринзі з «тобою». То хто кого?

Тривалі робочі дні, ночівлі в лабораторіях та думки щодо «твої» таємниці. Щодня я розгадую «тебе», як кросворд, збираю «тебе», неначе картину, однак відчуваю, що не вистачає ключового елемента, останнього пазла.

Мене неодноразово зупиняли, погрожували, залякували та перешкоджали. Людям, що обіймають найвищі посади, мій проєкт заважає, оскільки фінансово краще продавати ліки за «космічними» цінами, які тільки замаскують «тебе». Їм краще розробити ефект плацебо та наживатися на долях людей. Дослідження не вигідне та небезпечне, бо воно ставить під загрозу їхню кар'єру.

Проводилися перевірки, мене переслідували, проєкт закривали. Минулого року справа перейшла всі межі – була підпалена лабораторія з роботами, однак це додавало тільки азарту та впевненості, що я на правильному шляху.

12 березня 2030 рік

Пригальмувати мене вдалося, але зламати – ні! Сьогодні я стояв за трибуною перед широким загалом слухачів. Так, я переміг! За мої багаторічні старання маю нагороду, яку мріє отримати кожен учений світу. Після тривалої боротьби знайдено протидію лейкозу. Тепер я не боюся цього слова, яке в дитинстві забрало найдорожчу для мене людину. Ця Нобелівська премія стала уособленням основної моєї мети. Нагороду присвячую тій єдиній, яка слугувала поштовхом для спасіння мільйонів учителів, акторів, майбутніх космонавтів, кухарів...

IV

Усі дороги ведуть до Риму, а моя - туди, де зародилася ця історія. Багато чого змінилося, інтернат - не виняток. Вакцина, принесена для закладу, здивувала не всіх, однак знаю, що для когось це буде ковтком свіжого повітря. Усмінений Сергій узяв тремтячими руками ліки. В очах хлопця я побачив надію:

- Богдане Семеновичу, дякую, що подарували мені шанс на життя. Мрію в майбутньому бути схожим на Вас... Та хіба ж у дитини з інтернату це вийде?

- Розумним та добрим Бог освітлює дорогу, за тобою - правда, тому ти переможеш. Відкрию секрет: ти спиш на моєму ліжку, - сказав я, пригортаючи хлопця до себе.

Ласкаві промені сонця пробігли по моєму обличчю. Блакитне небо вабило своєю чистотою. Весна була повноправною господинею, тому життя набирало обертів.

«Якесь невідоме відчуття мені підказувало, що у цього малого буде визначне майбутнє», - подумав я, залишаючи стіни інтернату.

Спогади Богдана Семеновича перервав

гавкіт Джека, який дивився на нього, неначе погриз мамині черевики.

Нескорений долі вирішив, що успішний фільм чекає на продовження, глядачі вимагають іншої частини. Ця історія зі щасливим фіналом повинна тривати. Ще скільки боїв має провести Богдан Семенович, ще скільки нерозгаданих ребусів та нескладених пазлів буде у його житті - житті лікаря, житті вченого, житті Людини. Тому – далі буде...

Катерина Овчаренко,
учениця ДНЗ «Багатопрофільний
центр професійно-технічної
освіти»

Ти знаєш, що ти - людина?

Торуй свій шлях, той, що твоїм назвався...

Що це означає для сучасної молоді, для мене особисто? Я вважаю, що свій шлях необхідно починати з себе. Поставити собі питання: «Хто я?», «Який я?», «Яким буде мій шлях у житті?».

Щоб дати відповіді на всі ці питання, необхідно починати зі свого Я, і, на мою думку, людяність та гідність є провідними якостями людини у житті й засновуються вони на моральних цінностях людини. В наш час шкала цих цінностей перевернута. Матеріальні блага важать набагато більше, ніж духовні надбання. Інколи навіть здається, що зникли благородство, честь, доброта, милосердя. Але це не так. Є цінності, що не зникнуть ніколи. На них не вплинуть ніякі історичні кризи. Ці цінності народжені, щоб жити вічно.

На думку спадає історія з інтернету:

Один мудрий професор так пояснив своїм студентам сенс життя. Він написав на дошці одну велику цифру 1 і сказав:

- Це ваша людяність. Найбільш вагома в житті якість.

Потім дописав біля одинички нуль:

- А це ваші досягнення, які разом із вашою людяністю збільшили вас у десять разів.

Потім дописав ще одного нуля - як до-

свід, який людина отримує, потім нуль за обережність, кохання, успіх...

- Кожний нуль, що я додаю, робить ваше життя кращим і більш насиченим та навіть багатогородним, - сказав професор.

Та потім узяв шматку і витер одиницю, яка стояла попереду. На дошці залишилися одні порожні нулі...

І тоді професор сказав:

- Якщо у вас не буде людяності - все інше нічого не вартуватиме...

Мудра розповідь, яка змушує нас замислитись над тим, а чого ми насправді варті в цьому житті?

Людяність виявляється у ставленні до рідної чи малознайомої людини, до тварини та природи. На думку спадає історія собаки Біма Чорне Вухо. Світ ніби розділювався навпіл навколо нього – людяність і співчуття до тварини стикаються з побутовою жорстокістю. А хіба не доводилося нам бачити, як якийсь лобуряка мучить кошеня чи то якусь іншу тваринку? Та чи кожен з нас виявився здатним зупинити його, знайти в собі сили та гідність захищати та відстоювати цінність життя та власні принципи.

Щодня я намагаюся виховувати в собі якості, які допоможуть мені залишатися людиною. Спілкуючись з друзями, доводячи свою точку зору або займаючись улюбленими та звичними справами, намагаюся пам'ятати, що

моя роздратованість, погане ставлення до когось (чи то подруга, сестра, мама, тато, або, навіть, чужа людина) не принесуть нікому користі. Залишиться лише злість, незадоволення, які вплинуть і на мене, і на моє оточення. Слід пам'ятати, що в будь-якій ситуації необхідно поводити себе достойно, залишаючись людиною. Василь Симоненко дуже гарно сказав:

Ти знаєш, що ти - людина?
 Ти знаєш про це, чи ні?
 Усмішка твоя - єдина,
 Мука твоя - єдина,
 Очі твої - одні.

Кожна людина в своєму житті зустрічається з щастям і горем, чесністю та підлістю. В нашому житті бувають миті не лише радості, а й страждання. Ми переживаємо найпрекрасніше в світі почуття – кохання, а інколи наше серце розриває почуття розпачу. Бувають моменти, коли ми маємо відмовитись від чогось заради рідної, дорогої нам людини. Все це вимагає від нас певних зусиль, де необхідно підвестися силою своїх думок, переконань над почуттями та емоційними поривами.

Отже, людяність – це впевненість людини в тому, що вона гідна найкращого в цьому житті. Корінь людяності — у благородних переконаннях і думках, саме тому так важливо очистити свою душу від чорних думок і плекатти у ній тільки добрі почуття.

Я, наприклад, вважаю, що до людяності можна віднести не лише свої найкращі риси характеру, а ще й почуття любові до рідного краю, до Батьківщини.

Останнім часом багато говорять про патріотизм. Особливо сьогодні, коли постає питання про любов до рідної землі, уміння і бажання її захищати навіть ціною власного життя.

В українській літературі можна знайти багато прикладів патріотичних творів. Пригадала «Івана Підкову», «Гайдамаки», «Гамалію» Тараса Шевченка, в яких він оспівує силу духу нашого народу, його мужність та здатність до боротьби. В цих творах автор наголошує: не варто забувати нам героїчне минуле. Серце автора боліло за долю України, за її майбутнє:

Великий Кобзар мав до Батьківщини щирі почуття. А як влучно і трепетно звучать його слова: «Нема на світі України, немає другого Дніпра!».

Тарас Шевченко – справжній патріот, захоплюється своєю країною, виборює для неї право на краще життя.

Я люблю свою мову, люблю свою країну, люблю неосяжні поля і зелені діброви. Намагаюсь робити все можливе, щоб залишатися людиною гідною, називати себе людяною.

Як заповідав нам у своїх віршах Василь Стус «Торуй свій шлях, - той, що твоїм назвався, той, що обрав тебе навіки вік» - я буду розвивати в собі та захищати вічні цінності, що неможливо купити нізаякі гроші, а також бути гідною носити почесне звання «Людина», доводячи своїми вчинками благородство душі.

Вікторія Савушкіна,
 учениця ДНЗ «Дніпрорудненський професійний ліцей»



МЕТОДИЧНА РОБОТА



МЕТОДИКА КОНСУЛЬТУВАННЯ ЗДОБУВАЧІВ ОСВІТИ ЗАКЛАДІВ ПРОФЕСІЙНОЇ (ПРОФЕСІЙНО- ТЕХНІЧНОЇ) ОСВІТИ З ПИТАНЬ ПРОФЕСІЙНОГО/КАР'ЄРНОГО РОЗВИТКУ ТА ФОРМУВАННЯ У НИХ ГОТОВНОСТІ ДО ПІДПРИЄМНИЦЬКОЇ ДІЯЛЬНОСТІ

Людмила Джерелейко, методист Державного навчального закладу «Мелітопольський багатопрофільний центр професійно-технічної освіти»

НЕОБХІДНІСТЬ ПЛАНУВАННЯ ВЛАСНОЇ КАР'ЄРИ

Швидкоплинно відбуваються зміни в житті, економіці, державі, з'являються інновації, а відтак і зростає кількість викликів перед системою освіти, зокрема професійної (професійно-технічної). Одним з таких викликів є необхідність модернізації змісту освіти та форм роботи, розширення кола діяльності закладу, зокрема консультування з питань професійного/кар'єрного розвитку майбутніх кваліфікованих робітників та формування у них готовності до підприємницької діяльності.

Надважливим питанням професійної підготовки є педагогічна діяльність, спрямована на виховання здатного до самостійної дії фахівця - особистості, що характеризується професійною, соціальною, індивідуальною і територіальною мобільністю. В суспільстві із пріоритетом знань кваліфікованому робітнику вже не досить тільки реагувати на накази, він повинен діяти самостійно, за власною ініціативою, вміти брати на себе відповідальність за прийняте рішення тощо. Щоб виробити в молоді цю здатність, система професійної (професійно-технічної) освіти має давати їм не тільки високотехнологічну підготовку, що відповідає вимогам та потребам ринку праці, а й розвинути ті вміння та навички, які сформує такого випускника. Крім того, випускник повинен мати здатність самоадаптації до умов, що стрімко змінюються, до життя, яке забезпечить йому місце праці за рахунок постійного, самостійного освоєння ним нових знань і вмінь.

У сучасному суспільстві понад 70 % працездатного населення України зайняті у сфері послуг. Виробництво в багатьох галузях уже автоматизоване. Основними одиницями сфери послуг сьогодення є не великі підприємства із серійним виробництвом, а фірми малого та середнього статку, які виникають і зникають за необхідності попиту на ринку послуг.

Така ж доля чекає пов'язані з ними робочі місця і професії. Вважається, що людина протягом свого професійного життя повинна освоїти три, чотири, навіть п'ять професій або часткових кваліфікацій. Звісно, така динаміка професійної біографії вимагає нового підходу майбутнього кваліфікованого робітника до самостійного і активного планування власної кар'єри з можливістю відкриття власної справи, а також наявності нових стратегій освіти впродовж життя.

Заклади системи професійної (професійно-технічної) освіти повинні стати не лише центрами підготовки професіоналів, але й сервісними центрами комунікації, платформами «продажу» кваліфікованих робітників, майданчиками становлення майбутніх підприємців. Якість навчання в тому чи іншому закладі освіти таким чином буде визначатися тим, скільки випускників даного закладу потребує ринок праці, а саме, яка кількість випускників і за який період часу після закінчення навчання (або у випадку втрати робочого місця) зможе знайти гарну роботу або реалізувати свій професійний потенціал у підприємницькій діяльності.

Враховуючи актуальність зазначеної проблеми та потреби знаходження шляхів її вирішення, було обрано наступну тему для дослідження – «Методика консультування здобувачів освіти закладів професійної (професійно-технічної) освіти з питань професійного/кар'єрного розвитку та формування у них готовності до підприємницької діяльності».

Джерела дослідження. Освіта, об'єднуючи навчальну, дослідницьку та інформаційну функції, є дієвим чинником розширення економічних можливостей країни, виступає як реалізатор стратегії економічного зростання на основі знань. Здатність суспільства створювати й ефективно використовувати знання, перетворювати їх у джерело прибутку має визначальне значення для сталого економічного розвитку і підвищення життєвого рівня населення країни.

Теоретичний аналіз наукових джерел, у яких започатковано розв'язання даної проблеми, показав, що дослідженню підприємництва як соціального явища присвячена значна кількість праць з кінця XVII – початку XVIII ст. Одну з перших концепцій підприємництва розробив французький економіст шотландського походження Р. Кантільйон. Надалі цією проблемою займалися М. Вебер, П. Друкер, В. Зомбарт, К. Маркс, А. Маршалл, Ф. Найт, Ж.Б. Сей, А. Сміт, Й. Шумпетер та ін. Підприємництво – найважливіша властивість ринкової економіки, що пронизує усі її інститути. Природу підприємництва досліджували Л. фон Мізес, Ф. А. фон Хайек й інші представники австрійської школи економістів, розглядаючи його як один з основних (поряд з природними – землею, працею, капіталом, інформацією і часом) ресурсів (чинників) економіки. Австрійський економіст Й. Шумпетер підприємцем вважав людину, що намагається перетворити нову ідею або винахід на успішне нововведення, а підприємництво – силою творчого руйнування, котра діє на ринках і у виробництві, одночасно створюючи нові товари та моделі підприємництва, при цьому творче руйнування забезпечує динамічне й довгострокове економічне зростання. Напрями розв'язання проблеми підготовки учнівської молоді до підприємницької діяльності розкрито В. Дрижаком, В. Радкевич, В. Ор-

ловим, Л. Базиль, Д. Закатновим, С. Мельником, Н. Пасічник, Н. Побірченко, О. Тополь; деякі аспекти підприємницької підготовки учнів закладів професійної освіти висвітлено у роботах М. Бойко, Л. Козачок, Н. Показиловського, О. Семенюк, О. Щербак та ін.

Дослідження питань кар'єрного консультування, професійного розвитку проводиться багатьма інституціями і науковцями, зокрема Інститутом професійно-технічної освіти Національної академії педагогічних наук України. Дослідження цього актуального питання сьогодення висвітлено у наукових працях Ничкало Н.Г., Радкевич В.О., Орлова В.Ф., Базиль Л.О., Закатнова Д.О. Методики впровадження в освітній процес закладів професійної (професійно-технічної) освіти консультування з професійного розвитку та молодіжного підприємництва є одними з питань для обговорення на науково-практичних конференціях, семінарах, вебінарах тощо.

У сучасному світі рушійна сила економіки – конкуренція – все більше зводиться до конкуренції знань. Сьогодні знання є основним джерелом зростання економіки в розвинених країнах. Наприклад, у Китаї економіка знань, в основі якої освіта, офіційно визнана державною стратегією розвитку. Враховуючи багатоплановість проблем формування та розвитку економіки знань, їх взаємозв'язок з усіма аспектами функціонування економічної системи, окремі питання зазначеної проблематики вивчали зарубіжні та вітчизняні дослідники, зокрема Д. Белл, Дж. Гелбрейт, В. Андрущенко, В. Луговий та ін. Економіка знань або економіка, що створена на засадах знань – економіка, в котрій більшу частину валового внутрішнього продукту забезпечено діяльністю з виробництва, обробки, зберігання і розповсюдження інформації і знань. Також економіка, заснована на знаннях, або знаннева економіка – модель економіки, у якій наукові знання та їх технологічне застосування забезпечують більшу частку економічного зростання, порівняно з іншими відтворювальними факторами.

Під економікою знань визначають три системно пов'язані сфери:

- освіта і навчання, що спрямовані на

індустріальне запровадження новітніх знань у голови людей, формування високо інноваційного інформованого людського капіталу;

- спрямування науки на генерування та індустріальне накопичення наукової інформації, стовідсоткове її залучення до освіти і виробництва;

- високотехнологічне виробництво, конкурентоспроможність якого визначалася б не близькістю до влади, а інноваційним рівнем, в умовах якого (виробництва) інновації стали б найістотнішим, іманентним чинником виживання підприємства у конкурентній боротьбі як на внутрішньому, так і зовнішньому ринках.

Особливо ефективною економічна обізнаність має бути для тієї ланки майбутніх фахівців, які цілеспрямовано орієнтуються на самореалізацію в підприємницькій діяльності. Одним з фундаментальних структурних елементів такої соціалізації є система освіти, від якісних та кількісних показників якої багато в чому залежить міжнародна конкурентоспроможність економіки України, її внутрішня стабільність, здатність до інноваційного розвитку. Важливим аспектом теорії формування і розвитку економічних знань, що, власне, і вказує на їх зміст, є професійна підготовка. Саме вона є однією з ланок побудови ефективної системи економічної освіти особистості. Знання у сфері бізнесу дають можливість моделювати алгоритми процесів з реалізації різних варіантів підприємницьких ідей. Підприємець, що має знання і навички у сфері бізнесу, діє не на підставі стереотипів, а веде пошук нестандартних, нетипових рішень. Бізнес-освіта дає можливість опанувати навички напрацювання та аналізу альтернатив розвитку процесів і подій у сфері бізнесу, розвивати лідерські якості, раціонально мислити в умовах нестабільності та стресових ситуацій.

Так, наукові пошуки дозволили з'ясувати, що існують дослідження, присвячені проблемам формування підприємницької компетентності в учнів старших класів на основі методу проектів (Т. Матвеева) та формуванню підприємницької компетентності у студентів технікуму (О. Сулаєва). Разом з тим, результати аналізу наукових публікацій дають підстави

стверджувати, що кількість наукових праць, присвячених проблемі формування підприємницької компетентності у молоді, є обмеженою, поза увагою дослідників залишається питання розробки та впровадження методичного комплексу з питань консультування професійного розвитку та формування готовності до підприємницької діяльності майбутніх кваліфікованих робітників у закладах професійної (професійно-технічної) освіти.

Аналіз наукових праць, досвід роботи Центру консультування професійного розвитку та підприємницького успіху на базі Державного навчального закладу «Мелітопольський багато-профільний центр професійно-технічної освіти» дав змогу визначити мету, завдання, об'єкт, предмет і практичне значення дослідження.

Мета дослідження: розглянути питання прояву взаємозв'язку набутих знань, особистісних якостей як складової професійного розвитку і готовності до підприємницької діяльності майбутніх кваліфікованих робітників, обґрунтувати необхідність застосування новітніх форм та технологій бізнес-освіти для здобувачів освіти у закладах професійної (професійно-технічної) освіти.

Об'єкт дослідження: процес формування готовності до професійної самореалізації під час здобуття професійної освіти в умовах сучасного освітнього простору.

Предмет дослідження: методи консультування професійного розвитку та формування готовності до підприємницької діяльності майбутніх кваліфікованих робітників (випускників закладів професійної (професійно-технічної) освіти).

Практичне значення дослідження: заклади системи професійної (професійно-технічної) освіти – це не лише центри підготовки професіоналів, але й сервісні центри комунікації, платформи «продажу» кваліфікованих робітників, майданчики становлення майбутніх підприємців. Випускники закладів після закінчення навчання (або у випадку втрати робочого місця) будуть у змозі знайти гарну роботу або реалізувати свій професійний потенціал у підприємницькій діяльності.

Методи дослідження: теоретичні (індукція, дедукція, синтез та узагальнення; моделювання); емпіричні; опитувально-діагностичні (анкетування, бесіда, тестування, інтерв'ювання); методи самооцінювання).

КЛЮЧОВІ ПРОБЛЕМИ

Ключові проблеми, що стоять перед здобувачами освіти закладів професійної (професійно-технічної) освіти різних років навчання, представлені в табл. 1.1

Таблиця 1.1

<i>Перший рік навчання</i>	<i>Другий рік навчання</i>	<i>Третій рік навчання</i>	<i>Після навчання</i>
Шкільний стиль навчання	Зміна мотивації	Професійна перспектива	Робота на підприємстві
Несамостійність	Реальна самооцінка	Вичікування або прояв активності	Відкриття власної справи
Недостатня орієнтація	Куди веде професійний шлях?	Як реалізувати перспективи?	Безробіття
Шляхи вирішення проблем	Розвивати вміння вчитися впродовж життя		Результат: Професійна гнучкість майбутнього фахівця
	Уміння демонструвати власні компетентності		
	Розвивати погляд на професію як складову біографії		
	Розвивати вміння «продавати себе». Формувати готовність до підприємницької діяльності		
Будуємо свій професійний шлях самостійно!			

МЕТОДИКИ ПЛАНУВАННЯ КАР'ЄРИ

Пропоную розглянути логічну схему від аналізу наявного стану застосування методик планування кар'єри та формування готовності до підприємництва через опанування інноваційних знань і вмінь викладацького складу, модернізацію роботи зі здобувачами освіти, атестацію їхніх знань, вхідний та вихідний діагностичний моніторинг до випуску навченого майбутнього кваліфікованого робітника. Навчений згідно з цією методикою випускник зможе в будь-якій ситуації (зміна або втрата роботи, просування по службі, перехід до підприємства тощо) визначити свій потенціал, проаналізувати різні варіанти розвитку подій,

прийняти обґрунтоване рішення і спланувати свої дії. Таким чином, система професійної (професійно-технічної) освіти буде готувати фахівця, який не тільки відповідає вимогам ринку праці із професійної точки зору, але й особистість, здатну діяти самостійно, відповідати за свою долю у світі, який постійно змінюється.

Фактично навчання плануванню власної кар'єри, формуванню готовності до підприємницької діяльності необхідно розглядати як постійний процес, що починається ще у закладі загальної середньої освіти, продовжується під час здобуття ступеневої освіти, у тому числі й професійної, і не припиняється навіть після отримання певної кваліфікації.

Порада. Учні повинні усвідомити, що їхня доля перебуває у їхніх власних руках! Батьки, друзі, заклад освіти, служби зайнятості та інші організації можуть лише допомогти учню порадою і надати йому інформацію. Приймати рішення і виконувати їх молодим людям доведеться самим... І не раз!

Запропонована методика: практичні рекомендації для педагогів з надання допомоги здобувачам освіти у плануванні власної кар'єри.

Ціль даної методики - організація заходів щодо підтримки здобувачів освіти у плануванні власного майбутнього шляхом форму-

вання та розвитку в них м'яких навичок та компетентностей щодо вирішення наступних завдань:

- аналіз своєї ситуації на даний момент;
- постановка реальних цілей;
- ухвалення рішення і прийняття на себе відповідальності;

- планування власної кар'єри;

- реалізація планів;

а також:

- мотивування учнів до «навчання впродовж життя»;

- розвиток у них підприємливості, ініціативності й самостійності;

- розвиток у них умінь «продавати себе», тобто відкрито демонструвати свою професійну і соціальну компетентність.

Завдання методики полягає у розробці конкретних кроків (етапів) та інструментів для практичної реалізації цілей.

Цільові групи: методика розроблена для педагогічних працівників, зокрема практичних психологів, соціальних педагогів закладів професійної (професійно-технічної) освіти, що займаються підтримкою майбутніх кваліфікованих робітників у плануванні власної кар'єри, пошуку самореалізації у професійному житті.

ПЛАНУВАННЯ КАР'ЄРИ

Думаючи про своє життя, особливо в переломні моменти переходу зі школи в заклад професійної (професійно-технічної) освіти, після закінчення - на роботу, з одного місця роботи на інше, ми зазвичай намагаємося відповісти

для себе на такі питання:

- Чим би я хотів у житті займатися? Чим би я міг займатися?

- Яку роботу, яку посаду, з якими вимогами я шукаю?

- Які рамкові умови роботи (місце роботи, зарплата тощо) мені важливі?

- Яку зарплату я хотів би отримувати?

- Чи зміг би я працювати і за іншою спеціальністю? Які кваліфікації потрібно мені опанувати додатково?

- Чи міг би я керувати людьми?

- Чи цікавить мене професійне зростання, чи я задовольняюся тим, що маю?

- Як я знайду роботу! Як я зможу переконати керівника взяти саме мене на роботу?

- Чи зміг би я стати підприємцем?

Не слід забувати, що життя складається не тільки з роботи. Створюються родини, з'являються діти, люди переїжджають на нове місце проживання тощо. Це все реалії життя, які необхідно враховувати, бо вони мимоволі впливають і на професійну кар'єру.

Важливо: ці питання ставляться тільки до майбутньої професійної діяльності.



Тренінг практичного психолога ДНЗ «Мелітопольський багатoproфільний центр ПТО» Колтунової Надії «Моє професійне Я» з використанням ігрових платформ, 2020



Рис. 1 Загальна схема планування власної кар'єри

СХЕМА РЕАЛІЗАЦІЇ

Отже, планування кар'єри можна розбити на три основні етапи та етап підготовки до

професійної самореалізації, при виконанні яких педагог допомагає, консультує, спрямовує здобувача освіти, але не виконує роботу за нього.

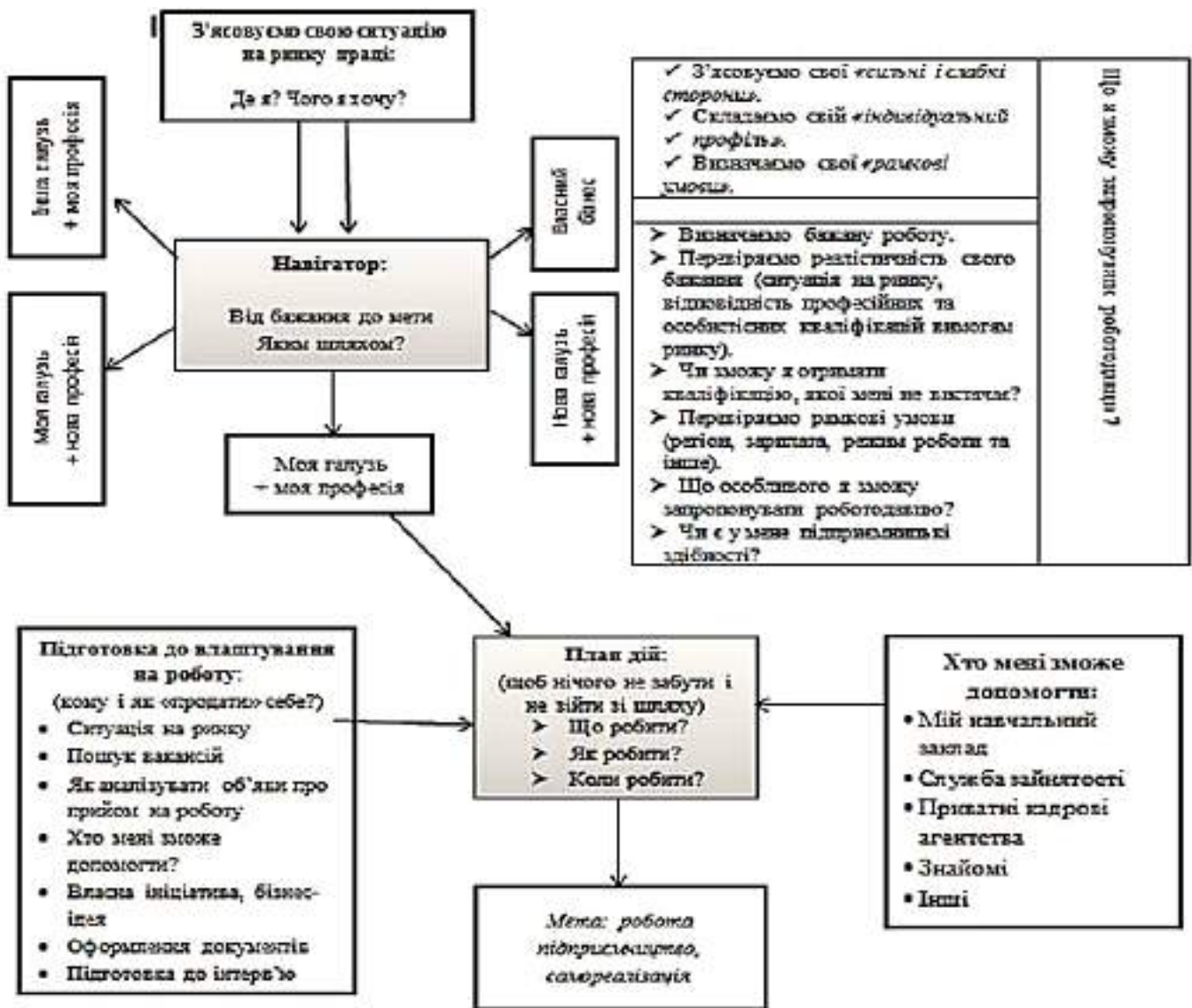
Таблиця 1.2 Основні етапи планування кар'єри

Підтримка і супровід здобувачів освіти		
I етап	II етап	III етап
«З'ясування ситуації» допоможе розібратися у своїх сильних і слабких сторонах, у ситуації на ринку праці.	«Путівник» допоможе правильно проаналізувати свої бажання, сформулювати з них реальні цілі й визначити шляхи до їхнього успішного досягнення.	«План дій» допоможе скласти план дій, не пропустити щонебудь важливе на шляху до поставленої мети.
Де я перебуваю на даний момент? Яка моя ситуація? Чого я хочу?	Від бажання до мети. Яким шляхом?	Що робити? Як робити? Коли робити?

Розглянемо детальніше кожний з етапів:

І ЕТАП - «З'ЯСУВАННЯ СИТУАЦІЇ»

Людині за своєю природою властиво або переоцінювати, або недооцінювати себе. І те й інше погано, якщо Ви шукаєте роботу, яка Вам найбільше підходить. Оцінка власних переваг і

недоліків - непросте завдання. Що об'єктивніше проаналізувати себе, то легше буде виправити свої «слабкі сторони», легше запропонувати свої «сильні сторони» роботодавцеві.



Агітбригада ДНЗ «Мелітопольський багатопрофільний центр ПТО» при проведенні профорієнтаційного заходу «Складання ігрових платформ «Моя майбутня професія» у Мелітопольській ЗОШ № 15

Метою першого етапу є допомога здобувачам освіти у з'ясуванні своєї вихідної ситуації й проведенні, по можливості, якомога об'єктивнішого самоаналізу.

У результаті майбутній кваліфікований робітник:

- з'ясовує для себе, які в нього є здібності й уміння. У чому полягають його «сильні й слабкі сторони». На основі аналізу своїх «сильних сторін» формує «особисте портфоліо» - це збірка виконаних робіт та напрацювань певної особи, кейс документів, необхідних для влаштування на роботу або відкриття власної справи. Також веде підготовку до інтерв'ю з роботодавцем або з найманими робітниками (при започаткуванні свого бізнесу);

- визначає риси, особливі здібності, які виділяють його серед інших претендентів на певну роботу, посаду (освіта, досвід, уміння,

поза професійні знання тощо) - «індивідуальний профіль»;

- прояснює свої «рамкові умови», тобто ті питання, які мають для нього значення при виборі роботи (місце та умови роботи, зарплата, відрядження, коло професійного спілкування тощо);

- проаналізувавши зібрану інформацію, усвідомлює, що саме він може запропонувати роботодавцеві, або в якій сфері започаткувати бізнес.

Для полегшення продумування питань і формулювання відповідей пропонуються такі таблиці:

- Ваші здатності та вміння (Додаток А); Ваш особистісний профіль (Додаток Б); Ваші сильні й слабкі сторони. Індивідуальний профіль. Рамкові умови (Додаток В).

Порада. Здобувач освіти повинен проаналізувати якомога об'єктивніше свою ситуацію на основі зібраної інформації!

Таблиця 1.3 Дії сторін процесу консультування (навчання)

<i>Дії педагога-консультанта</i>	<i>Дії учня</i>
<p>Пояснює поточну економічну та ринкову ситуацію, ситуацію на ринку праці та пов'язане з цим значення особистості, що характеризується професійною, соціальною, особистою і територіальною мобільністю.</p> <p>Пояснює необхідність самостійного планування власної кар'єри здобувачем освіти, а пізніше працівником або підприємцем в умовах ринкової економіки.</p> <p>Роз'яснює цілі цього етапу «Аналіз ситуації».</p> <p>Показує таблиці та роз'яснює методику заповнення розділів для аналізу власної ситуації.</p> <p>Підкреслює, що при заповненні таблиці необхідно враховувати знання і вміння, які він отримав під час навчання, а також в особистому житті: хобі, самонавчання, участь у гуртках, громадському житті тощо.</p> <p>Допомагає учневі проаналізувати свої «сильні й слабкі сторони», власну перевагу перед конкурентами і зробити відповідні висновки.</p>	<p>Самостійно заповнює таблицю «Ваші здібності та вміння».</p> <p>Обмірковує свої здібності та вміння, вибирає з них «сильні й слабкі».</p> <p>Самостійно заповнює таблицю «Ваші досягнення».</p> <p>Обмірковує свою освіту, кваліфікацію, досвід роботи, захоплення, вибирає з них «сильні й слабкі».</p> <p>Самостійно заповнює таблицю «Ваші сильні сторони», використовуючи інформацію з попередніх таблиць.</p> <p>Виявляє:</p> <ul style="list-style-type: none"> - «сильні сторони» у професійній і особистісній сферах; - свій «індивідуальний профіль» (свої особисті риси); - рамкові умови. <p>Аналізує разом із педагогом-консультантом свою ситуацію</p>

II ЕТАП - «ПУТІВНИК»

Тільки якщо учень чітко визначив свої цілі, можна планувати, яким шляхом їх досягти. Метою другого етапу є визначення шляху до успішного досягнення поставленої мети. В результаті учень:

- продумує і формулює свої бажання (робота, посада, фірма, роботодавець, зарплата, можливість просування, сфера бізнес-діяльності тощо);
- оцінює реалістичність бажань (ситуація на ринку, відповідність професійних і особистісних компетентностей тощо);
- перевіряє можливість альтернативної діяльності. Зміна може дати новий шанс (працювати у своїй галузі за своєю спеціальністю; працювати у своїй галузі, але в іншій професії; працювати в новій галузі за своєю спеціаль-

ністю; працювати в новій галузі за новою спеціальністю; зайнятися підприємницькою діяльністю) (див. Рис. 1 Загальна схема планування власної кар'єри);

- визначає свою схильність до підприємництва (Додаток Г);
- визначає можливість одержання відсутньої кваліфікації;
- перевіряє реалістичність рамок умов. Чи відповідає його бажання тому, що пропонується ринком праці (регіон, зарплата, режим роботи тощо);
- визначає в себе наявність особливих переваг (факторів), які можуть бути корисні, цікаві роботодавцеві.



Учасники агітбригади беруть участь у проведенні міського заходу - День кар'єри, ДНЗ «Мелітопольський багатoproфільний центр ПТО», 2020

Порада. Педагог-консультант допомагає учневі проаналізувати:

- реалістичність його бажань з урахуванням ситуації на ринку праці;
- оголошення про вакансії й вимоги до кандидатів;
- наявні в здобувача освіти дефіцити професійної кваліфікації й соціальної компетенції для обраного робочого місця і можливості їхнього усунення за допомогою навчання, самонавчання;
- можливість альтернативної діяльності;
- підприємницькі здібності учня і можливість створення власного бізнесу.

Таблиця 1.4 Дії сторін процесу консультування (навчання)

<i>Дії педагога-консультанта</i>	<i>Дії учня</i>
<p>Пояснює учневі мету цього етапу. Допомагає учневі сформулювати свої професійні й особисті бажання. Якщо є потреба, допомагає учневі оцінити реалістичність своїх бажань, виходячи з ситуації на ринку праці, відповідності професійних і особистісних кваліфікацій вимогам ринку. Допомагає учневі визначити, які шанси він має в інших професіях, галузях. Допомагає учневі проаналізувати оголошення про прийом на роботу (вимоги до працівника). Допомагає визначити пробіли в знаннях, уміннях і шляхи їхнього усунення (курси, майстер-класи, самонавчання тощо). Допомагає учневі перевірити свої підприємницькі здібності.</p>	<p>Продумує і формулює свої професійні й особисті бажання. Шукає оголошення про прийом на роботу з обраної професії. Самостійно заповнює таблиці «Аналіз вакансій. Ваша потреба у кваліфікації» (Додаток Д). Визначає під керівництвом педагога-консультанта дефіцити своєї освіти, професійної кваліфікації. Визначає під керівництвом педагога-консультанта шляхи усунення. Самостійно заповнює таблицю «Чи є Ви за характером підприємцем?» Аналізує під керівництвом педагога-консультанта свої підприємницькі здібності.</p>

Щоб полегшити продумування цих питань і формулювання відповідей, пропонується заповнити такі таблиці:

- Чи є Ви за характером підприємцем? Оцінка підприємницького потенціалу (Додаток Г);

- Аналіз вакансій. Ваша потреба у кваліфікації (Додаток Д).

ІІІ ЕТАП - «ПЛАН ДІЙ»

Після того, як учень визначив, що він знає і вміє, а також поставив для себе реалістичну мету, визначив відсутні знання і способи їхнього усунення, можна переходити до

третього етапу - складання плану дій.

- Метою третього етапу є складання реалістичного плану дій. При цьому в підготовці до пошуку роботи або організації власного бізнесу чимало дій можна й потрібно здійснювати паралельно. Ретельно складений план дій допоможе учневі не розсіювати увагу, не повторюватися і чогось не забути.

У результаті в учня є на руках складений ним план дій:

- що робити?
- як робити?
- коли робити?

Таблиця 1.4 Дії сторін процесу консультування (навчання)

<i>Дії педагога-консультанта</i>	<i>Дії учня</i>
Пояснює учню ціль цього етапу. Роз'яснює таблиці, які повинен заповнити учень: - «Планування кар'єри. Загальний перевірочний аркуш - Checklist» (Додаток Є); - «План-графік дій (пошуку роботи)». Допомагає учневі оцінити реалістичність складеного ним плану-графіка (Додаток Ж). Контролює його виконання.	Самостійно перевіряє: чи все продумано, зібрано, зроблено на попередніх етапах для складання плану дій. Самостійно заповнює таблицю «Планування кар'єри. Загальний перевірочний аркуш - Checklist». Складає план-графік своїх дій. Самостійно заповнює таблицю «План-графік дій (пошуку роботи)».

Для полегшення роботи на цьому етапі педагог може використати два перевірочних аркуші, які виконують роль «червоної нитки»:

- «Планування кар'єри. Загальний перевірочний аркуш» - сюди заноситься вся інформація, зібрана учнем на I та II етапах, визначається стратегія наступних дій.

- «План-графік дій (пошуку роботи)» містить усі необхідні дії учня для досягнення поставленої мети з вказівкою конкретних термінів виконання, назв фірм, контактних персон і оцінкою про виконання.

ЕТАП ПІДГОТОВКИ ДО ПРОФЕСІЙНОЇ САМОРЕАЛІЗАЦІЇ

Метою цього етапу є підготовка майбутнього фахівця до влаштування на роботу або до започаткування власної справи.

Уявимо себе роботодавцем. Він шукає кандидата з певним набором професійних знань і умінь. Крім того, він хоче мати мотивованого працівника, що бажає працювати саме на цього роботодавця, фірму і має необхідні саме на

цьому робочому місці компетентності та м'які навички.

Але навіть, якщо учень (у майбутньому працівник) і має всі необхідні професійні компетентності та особистісні якості, йому спочатку необхідно переконати в цьому роботодавця. У зв'язку з цим особливе значення при влаштуванні на роботу набуває вміння подати себе, тобто вміння «продавати» себе.

Уміння «продавати себе» — це вміння відкрито демонструвати свої компетентності. Це здатність діяти активно і шукати кошти та шляхи для реалізації своїх здібностей. Це не значить, що треба «продатися» за будь-яку ціну, просто необхідно діяти на ринку праці заповзятливо, вивчати його потреби і вміння показати, як кандидат може ці потреби задовольнити. У результаті учень повинен мати такі компетентності для відповіді на запитання «Кому і як «продати» себе?»:

- яка ситуації на ринку;
- як шукати вакансії;



Покровський ярмарок, 2019

- як аналізувати оголошення про прийом на роботу;
- хто мені може допомогти;
- чи можна і потрібно проявляти власну ініціативу;

- як оформляти документи для прийому на роботу;
- як оформляти документи для відкриття власної справи;
- як підготуватися до інтерв'ю.

Таблиця 1.6 Дії сторін процесу консультування (навчання)

<i>Дії педагога-консультанта</i>	<i>Дії учня</i>
<p>Роз'яснює учням ситуацію на ринку праці в галузі й професії.</p> <p>Пояснює значення вміння «продавати себе».</p> <p>Пояснює де і як шукати вакансії.</p> <p>Пояснює, що вимагається від працівника в сфері професійних, соціальних, управлінських якостей та навичок.</p> <p>Пояснює, як аналізувати оголошення про прийом на роботу.</p> <p>Розповідає про організації, установи, які можуть допомогти в пошуку роботи (агенції або бюро з працевлаштування, приватні кадрові агентства тощо).</p> <p>Вчить користуватися Інтернетом для пошуку роботи і для пропозиції своєї робочої чинності.</p> <p>Роз'яснює, які документи необхідно подати роботодавцеві і як їх правильно оформляти (показує зразки).</p> <p>Готує учнів до уважного інтерв'ю з роботодавцем.</p> <p>Допомагає проаналізувати результати інтерв'ю.</p>	<p>Діє відповідно до складеного ним «Плану дій».</p> <p>Підшукує собі вакансії (преса, Інтернет, знайомі, інформаційні буклети з виставок, екскурсії професійного спрямування, круглі столи з роботодавцями, представниками центрів зайнятості, ярмарки вакансій тощо).</p> <p>Аналізує за допомогою педагога-консультанта вимоги до працівника і їхню відповідність з його особистісним профілем.</p> <p>Самостійно формує кейс своїх документів на основі виданих зразків.</p> <p>Розсилає папки з документами поштою, посилає документи електронною поштою, відносить самостійно.</p> <p>Готується до інтерв'ю з роботодавцем, використовуючи рекомендації педагога-консультанта.</p> <p>Аналізує за допомогою педагога-консультанта результати інтерв'ю.</p> <p>Проявляє особисту ініціативу пошуку (у випадку відсутності інформації про вакансію на обраному підприємстві).</p>

Порада: Педагог-консультант роз'яснює здобувачу освіти, що планування кар'єри - це процес, який може тривати все життя, він вимагає постійних зусиль, щоб відповідати умовам на ринку праці, які постійно змінюються!

Для полегшення роботи на цьому етапі педагог може використати зразки документів для прийняття на роботу:

- зразок супровідного листа (Додаток 3);
- зразок резюме (Додаток 1).

МЕТОДИЧНІ РЕКОМЕНДАЦІЇ

Заняття з питань планування власної кар'єри та формування готовності до підприємницької діяльності для здобувачів професійної (професійно-технічної) освіти необхідно проводити протягом усього процесу навчання. Деякі елементи цих методичних порад, такі як самоаналіз і формулювання побажань, можуть бути використані вже під час професійного відбору (профорієнтаційної кампанії) майбутніх учнів. Цю ж тему рекомендується обговорювати з учнями першого року навчання на заняттях під час круглих столів. Такого роду дискусії під керівництвом педагога-консультанта, що бере на себе роль модератора, сприяють підвищенню

мотивації до навчання (більш усвідомлений підхід), розвивають самостійне мислення і комунікаційні здібності учнів. Такі теми, як розробка бізнес-плану, складання списку потенційних роботодавців, підготовка кейсу документів для влаштування на роботу тощо, можуть стати змістом проектної роботи. Велике значення ця тема набуває в період підготовки до виробничої практики і, звичайно, після закінчення закладу освіти.

РЕЗУЛЬТАТИ

Визначено основні етапи консультування професійного розвитку, напрями формування готовності до підприємницької діяльності майбутніх кваліфікованих робітників та шляхи підвищення рівня економічної обізнаності у Державному навчальному закладі «Мелітопольський багатопрофільний центр професійно-технічної освіти».



Тренінг професійного спрямування для здобувачів освіти випускних груп

ГЛОСАРІЙ

Особисте портфоліо	Кейс документів, що відображає Ваші знання, уміння, досвід: резюме, біографія (CV), вступний лист. Особисте портфоліо має динамічний характер, тобто доповнюється і змінюється з Вашим особистісним і професійним ростом.
Індивідуальний профіль	Особисті риси, особливі переваги - це ті риси й переваги особистості, які роблять людину унікальною і можуть бути корисні, цікаві, наприклад, роботодавцеві. У маркетингу говорять про USP (Unique Selling Proposition - унікальну перевагу при продажу) - перевагу, яка робить певний продукт цікавішим, ніж у конкурентів.
Рамкові умови	Питання, які мають для особистості значення при виборі роботи (місце роботи, зарплата та інше).
Професійна, соціальна, особиста і територіальна мобільність	Багаторазова зміна професійної діяльності за робочий період.
Особистісна компетентність	Сукупність компетенцій людини, що стосуються її особистості (набір характерних якостей окремої особистості): ініціативність, цілеспрямованість, підприємливість, впевненість у собі, відкритість, здатність до творчості, здатність пристосовуватися до середовища, що змінюється, готовність до ризику та інше.
Професійна компетентність	Сукупність компетенцій людини, що стосуються її професії, здатність до виконання роботи (знання, уміння і досвід, якими вона володіє у своїй професії).

Соціальна компетентність	Сукупність компетенцій людини, що стосуються її соціального життя (вміння жити і працювати в соціумі, комунікабельність, здатність вживатися/працювати з іншими людьми, здатність переборювати конфлікти, здатність до самоорганізації, постановка і досягнення цілей, прийняття рішень та інше).
Особливі переваги особистості	Характерні риси, переваги особистості, які роблять людину унікальною і можуть бути корисні, цікаві, наприклад, роботодавцеві.
Управлінська компетентність	Сукупність компетенцій людини, що належать до його управлінської діяльності: уміння керувати.
Інтерв'ю з роботодавцем	Співбесіда при прийомі на роботу.
Особистісний профіль	Освіта, професійний досвід, знання, уміння.

ДОДАТОК А

ВАШІ ЗДІБНОСТІ ТА ВМІННЯ

АНКЕТА (CHECKLIST)

Визначасмо свої «сильні сторони»: оцініть, будь ласка, ваші здібності та вміння за шкалою від 1 (не відповідає істині) до 7 (повністю відповідає істині), проставивши позначку у відповідній графі.

<input type="checkbox"/>	Особистісні якості	Типові висловлювання	Ступінь виразності 1 -----> 7
<input type="checkbox"/>	Відкритість	Вислуховую спокійно людей, що мають відмінну від моєї точку зору	<input type="checkbox"/> ○ ○ ○ ○ ○ ○ ○
<input type="checkbox"/>	Упевненість у собі. Самосвідомість	Знаю, що я МОЖУ і що я ХОЧУ.	<input type="checkbox"/> ○ ○ ○ ○ ○ ○ ○
<input type="checkbox"/>	Ініціативність	Самостійно ставлю цілі і досягаю їх без зовнішнього тиску.	<input type="checkbox"/> ○ ○ ○ ○ ○ ○ ○
<input type="checkbox"/>	Працездатність	У мене є сила і бажання вистояти навіть у важких умовах.	<input type="checkbox"/> ○ ○ ○ ○ ○ ○ ○
<input type="checkbox"/>	Здатність пристосовуватися	Можу працювати з різними людьми і пристосовуватися до їхніх характерів.	<input type="checkbox"/> ○ ○ ○ ○ ○ ○ ○
<input type="checkbox"/>	Готовність до навчання	Із задоволенням вивчаю нове.	<input type="checkbox"/> ○ ○ ○ ○ ○ ○ ○
<input type="checkbox"/>	Самостійність	Волію працювати за власними правилами, ніж підкорятися чужим настановам.	<input type="checkbox"/> ○ ○ ○ ○ ○ ○ ○
<input type="checkbox"/>	Здатність до сприйняття	Швидко міркую, якщо мені пояснюють щось нове.	<input type="checkbox"/> ○ ○ ○ ○ ○ ○ ○
<input type="checkbox"/>	Здатність приймати рішення	Зазвичай приймаю рішення швидко і впевнено.	<input type="checkbox"/> ○ ○ ○ ○ ○ ○ ○
<input type="checkbox"/>	Здатність встановлювати контакти	Мені легко дається встановлювати контакти з незнайомими людьми.	<input type="checkbox"/> ○ ○ ○ ○ ○ ○ ○
<input type="checkbox"/>	Готовність сприйняти критику	Якщо щось роблю неправильно, спокійно сприймаю критику.	<input type="checkbox"/> ○ ○ ○ ○ ○ ○ ○
<input type="checkbox"/>	Чинність переконання	У дискусіях у мене часто є аргументи, які переконують інших.	<input type="checkbox"/> ○ ○ ○ ○ ○ ○ ○
<input type="checkbox"/>	Креативність, здатність до творчості	У мене постійно є нові ідеї.	<input type="checkbox"/> ○ ○ ○ ○ ○ ○ ○
<input type="checkbox"/>	Надійність	Людина, на яку можна покластися	<input type="checkbox"/> ○ ○ ○ ○ ○ ○ ○
<input type="checkbox"/>	Здатність до натхнення	Легко захоплююся	<input type="checkbox"/> ○ ○ ○ ○ ○ ○ ○
<input type="checkbox"/>	Здатність витримувати навантаження	Спокійно справляюся з труднощами і проблемами.	<input type="checkbox"/> ○ ○ ○ ○ ○ ○ ○
<input type="checkbox"/>	Імпульсивність	Часто дію спонтанно, стихійно.	<input type="checkbox"/> ○ ○ ○ ○ ○ ○ ○
<input type="checkbox"/>	Готовність до компромісу	Не вважаю, що завжди повинен мати рацію.	<input type="checkbox"/> ○ ○ ○ ○ ○ ○ ○
<input type="checkbox"/>	Готовність допомогти	Якщо кому-небудь потрібна допомога, готовий допомогти.	<input type="checkbox"/> ○ ○ ○ ○ ○ ○ ○
<input type="checkbox"/>	Здатність працювати в команді	Добре працююся з іншими людьми.	<input type="checkbox"/> ○ ○ ○ ○ ○ ○ ○
<input type="checkbox"/>	Витривалість, завзятість, посидючість	Можу працювати, доки не досягну бажаного результату.	<input type="checkbox"/> ○ ○ ○ ○ ○ ○ ○
<input type="checkbox"/>	Впевненість у силах	Думаю, що можу впоратися з будь-якою ситуацією.	<input type="checkbox"/> ○ ○ ○ ○ ○ ○ ○
<input type="checkbox"/>	Самодисципліна	Навіть якщо в мене немає бажання, можу змусити себе працювати.	<input type="checkbox"/> ○ ○ ○ ○ ○ ○ ○

<input type="checkbox"/>	Здатність вислуховувати	Можу уважно вислухати інших, коли вони говорять про свої проблеми.	<input type="checkbox"/> □ □ □ □ □ □
<input type="checkbox"/>	Цілеспрямованість	Цілей, які поставив перед собою, наполегливо домагаюся.	<input type="checkbox"/> □ □ □ □ □ □
<input type="checkbox"/>	Готовність до ризику	Щоб виграти, охоче іду на ризик.	
<input type="checkbox"/>	Організаційні здібності	Навіть у комплексних завданнях можу оптимально планувати необхідний час і кошти.	<input type="checkbox"/> □ □ □ □ □ □
<input type="checkbox"/>	Комунікаційні здібності	Можу виступати навіть перед великими групами людей, переконувати і надихати їх.	<input type="checkbox"/> □ □ □ □ □ □
<input type="checkbox"/>	Манера триматися	Упевнено тримаюся і маю гарні манери.	<input type="checkbox"/> □ □ □ □ □ □
Які із ще не названих рис цінують у Вас Ваші колеги, друзі?			
Які у Вашому житті були великі особисті успіхи і які особистісні якості відіграли в цьому ключову роль?			
Успіхи:			
Необхідні для цих успіхів особистісні якості:			

ДОДАТОК Б**ВАШ ОСОБИСТІСНИЙ ПРОФІЛЬ**

1. Заклад загальної середньої освіти: професійної (професійно-технічної) освіти, курси підвищення кваліфікації за професією:

ШКОЛА

З	По	Найменування закладу освіти	Наявність документа про закінчення

ПРОФЕСІЙНА ОСВІТА

З	По	Найменування закладу освіти, фірми, підприємства, де проходили практику або стажування	Підтверджуючі документи

Ваші особливі знання, вміння, надбані під час навчання; спеціалізація навчання, особливі професійні знання, знання галузі тощо:

--

ПІДВИЩЕННЯ КВАЛІФІКАЦІЇ ЗА ПРОФЕСІЄЮ

З	По	У якій сфері підвищували кваліфікацію. Найменування закладу освіти або підприємства	Наявність документа про закінчення

2. Професійний досвід. Професійна компетентність.

ВАША ПРОФЕСІЙНА ДІЯЛЬНІСТЬ

З	По	Фірми, підприємства, на яких працювали	Займані посади. Види діяльності

ВАШІ ПРОФЕСІЙНІ Й СПЕЦІАЛЬНІ ЗНАННЯ ТА ВМІННЯ

Професійні й спеціальні знання та вміння: (включаючи Ваше вміння володіти комп'ютером, знання іноземних мов тощо)	Оцінки (1 - відмінно, 2 - добре, 3 - задовільно)		
	1	2	3
	<input type="checkbox"/>	<input type="checkbox"/>	<input type="checkbox"/>
Курси підвищення кваліфікації, семінари в період професійної діяльності: (управління командою, риторика, практика продажу, робота з клієнтом тощо)	Рівень отриманих знань (1 - високий, 2 - середній, 3 - задовільно)		
	1	2	3
	<input type="checkbox"/>	<input type="checkbox"/>	<input type="checkbox"/>

ВАША УПРАВЛІНСЬКА КОМПЕТЕНТНІСТЬ

Досвід управління командою	<input type="checkbox"/> маю	<input type="checkbox"/> не маю
Кількість співробітників у підпорядкуванні		
Досвід керування авто	<input type="checkbox"/> маю	<input type="checkbox"/> не маю
Категорія		

3. Позапрофесійні інтереси, знання, навички, досвід:

Знання і вміння, які Ви надбали поза Вашою професійною діяльністю, але які Ви могли б використати в ній:

ВАШІ ПОЗАПРОФЕСІЙНІ ІНТЕРЕСИ

Ваші інтереси, хобі:
Ваші особливі здібності, таланти та інше:
Ваша суспільна та громадська діяльність:

ВАШІ СИЛЬНІ Й СЛАБКІ СТОРОНИ.

ІНДИВІДУАЛЬНИЙ ПРОФІЛЬ, ВАШІ РАМКОВІ УМОВИ.

Ви вже серйозно проаналізували ваші знання, досвід, здібності й уміння. Тепер узагальніть їх. Свої *сильні сторони* візьміть з формуляра «*Ваші здібності та вміння*» (checklist) – це ті особисті якості, за які одержали найвищий бал. Доповніть список ваших сильних сторін інформацією про знання і досвід, а також про ваше хобі.

ВАШІ СИЛЬНІ Й СЛАБКІ СТОРОНИ,

ІНДИВІДУАЛЬНИЙ ПРОФІЛЬ, ВАШІ РАМКОВІ УМОВИ

Знання, досвід з Вашої професійної діяльності
Знання і досвід, отримані поза професійною діяльністю, якщо вони важливі для нової роботи
Ваші сильні сторони

Чим Ви не можете займатися і що Ви не можете (не хочете) вивчати:

Ваші слабкі сторони:

Звичайно, у Вас є і слабкі сторони. Це нормально. Головне, що Ви це усвідомлюєте. Ті слабкі сторони, які Вам перешкоджають у бажаній діяльності, Ви повинні якомога швидше усунути. Або ж перегляньте Ваше бажання працювати у цій професії.

Робіть ставку на Ваші сильні сторони:

Здавалося б, що важливіше - зрівняти сильні й слабкі сторони. Але таким чином Ви станете лише таким, як усі, і не будете приділяти належної уваги своїм перевагам. Успішні люди роблять ставку на свої сильні сторони. Таким чином, Ви собі створите *профіль сильних сторін* - картину, що перевищує середньостатистичну. Зрештою, саме Ваші *сильні сторони* мають вирішальне значення в здобутті тієї чи іншої роботи.

Ваш індивідуальний профіль:

На ринку праці Ви конкуруєте з безліччю інших претендентів. Можливо, Ви себе відчуваєте не досить сильним. Вашою стратегією повинна стати розробка і пропозиція Вашого *індивідуального профілю (ІП)* з метою підвищення Вашої цінності на ринку праці.

Саме Ваш ІП (що я можу + мої сильні сторони) робить Вас УНІКАЛЬНИМ. У маркетингу говорять про USP (Unique Selling Proposition = унікальна перевага при продажу), що робить даний продукт привабливішим, ніж у конкурентів. І Ви можете бути успішним у пошуку роботи, якщо зможете реалізувати на ринку праці Ваші знання й здатності. Подумайте:

- Які Ваші особливі здібності й риси роблять Вас привабливим для потенційного роботодавця?
- Чим володієте Ви і чого, можливо, немає у Ваших конкурентів?
- Яку нішу на ринку праці Ви зможете зайняти?

Наступні запитання допоможуть Вам визначити Ваш ІП:

> Чи можете Ви запропонувати які-небудь знання навчальних тем, досвід діяльності, комбінацію вмінь та навичок, які є тільки у Вас?

> Які у Вас є здібності, незвичайні для Вашої професії, але які можуть бути цікаві Вашому роботодавцеві (знання іноземної мови, знання про інші країни, їх культури, знання яких-небудь новітніх матеріалів та технологій роботи з ними, програмного забезпечення, знання електроніки, володіння ремісничими технологіями)

Мій ІП (індивідуальний профіль):

Ваші рамкові умови: CHECKLIST. З'ясуйте зараз ще деякі питання, які можуть мати для Вас значення при виборі роботи, роботодавця:

— чи зможете Ви працювати тільки за місцем проживання або Ви зможете переїхати жити до місця роботи:

_____ тільки за місцем проживання _____ можу переїхати

— якщо «так», то чи існує місто, регіон, якому Ви надаєте перевагу?

— чи змогли б Ви працювати за кордоном?

_____ так _____ ні країна _____

— чи змогли б Ви працювати позмінно, у нічну зміну?

_____ так _____ ні _____

— у якій галузі Ви хотіли б працювати? _____

— яку мінімальну зарплату Ви хотіли б одержувати? _____

— яку підтримку Ви одержуєте від родини? _____

ДОДАТОК Г

Чи є Ви за характером підприємцем?*Checklist*

Бути господарем самому собі - приваблива ідея. Підприємницька незалежність може надати Вам нові можливості. Але будьте обережні! Цей шлях пов'язаний з ризиком. Хто йде цим шляхом, повинен ретельно оцінити свої можливості й можливості, які дає ринок сьогоднішній. За допомогою цього тесту Ви зможете оцінити Ваш підприємницький потенціал.

ОЦІНКА ПІДПРИСМНИЦЬКОГО ПОТЕНЦІАЛУ

Особистісні фактори		Абсолютно вірно	Скоріше немає	Абсолютно невірно
<input type="checkbox"/>	У команді я завжди є тим, хто бере на себе відповідальність	<input type="checkbox"/>	<input type="checkbox"/>	<input type="checkbox"/>
<input type="checkbox"/>	Мені важко підкорятися, віддаю перевагу власним міркуванням у прийнятті рішення	<input type="checkbox"/>	<input type="checkbox"/>	<input type="checkbox"/>
<input type="checkbox"/>	Добре витримую щоденний стрес	<input type="checkbox"/>	<input type="checkbox"/>	<input type="checkbox"/>
<input type="checkbox"/>	Що вище навантаження, то більше мотивований діяти	<input type="checkbox"/>	<input type="checkbox"/>	<input type="checkbox"/>
<input type="checkbox"/>	Рівень моєї самодисципліни високий. Мені не треба змушувати працювати	<input type="checkbox"/>	<input type="checkbox"/>	<input type="checkbox"/>
<input type="checkbox"/>	Можу добре організувати роботу всередині команди, колективу	<input type="checkbox"/>	<input type="checkbox"/>	<input type="checkbox"/>
<input type="checkbox"/>	Добре витримую фізичні навантаження і рідко хворію	<input type="checkbox"/>	<input type="checkbox"/>	<input type="checkbox"/>
Рамкові умови		Абсолютно вірно	Скоріше немає	Абсолютно невірно
<input type="checkbox"/>	У мене є бізнес-ідея, що відрізняє від конкурентів, або ж у мене мало/ немає конкурентів			
<input type="checkbox"/>	Ринкові умови для моєї бізнес-ідеї дуже сприятливі (високий попит, мало конкурентів)	<input type="checkbox"/>	<input type="checkbox"/>	<input type="checkbox"/>
<input type="checkbox"/>	Моя родина повністю підтримує мене в моєму починанні	<input type="checkbox"/>	<input type="checkbox"/>	<input type="checkbox"/>
<input type="checkbox"/>	Маю у своєму розпорядженні фінанси або додаткові джерела доходів	<input type="checkbox"/>	<input type="checkbox"/>	<input type="checkbox"/>
Досвід роботи		Абсолютно вірно	Скоріше немає	Абсолютно невірно
<input type="checkbox"/>	У мене є досвід управління (менеджменту)	<input type="checkbox"/>	<input type="checkbox"/>	<input type="checkbox"/>
<input type="checkbox"/>	У мене є досвід у сфері закупівель/продажів і часто вів переговори з клієнтами і партнерами	<input type="checkbox"/>	<input type="checkbox"/>	<input type="checkbox"/>
<input type="checkbox"/>	У мене є досить глибокі знання в комерційній сфері або досвід такої діяльності	<input type="checkbox"/>	<input type="checkbox"/>	<input type="checkbox"/>
<input type="checkbox"/>	У мене є кілька років професійного досвіду в галузі, у якій збираюся відкрити свій бізнес	<input type="checkbox"/>	<input type="checkbox"/>	<input type="checkbox"/>
<input type="checkbox"/>	Під час моєї діяльності встановив корисні контакти в сфері, в якій збираюся відкрити свій бізнес	<input type="checkbox"/>	<input type="checkbox"/>	<input type="checkbox"/>

Це Ви повинні знати:

Підприємництво, за наявності необхідних передумов, може дати гарні шанси.

Бути підприємцем - означає також іти на ризик. Тому реалістична оцінка шансів і ґрунтовна підготовка в цій справі - життєво необхідні!

До того, як Ви приступите до здійснення підприємницької ідеї, ПРОКОНСУЛЬТУЙТЕСЯ І ПРОІНФОРМУЙТЕСЯ ретельно.

На етапі «План дій» необхідно скласти реалістичний план.

План дій визначає: що робити? як робити? коли робити? оцінку виконання.

ДОДАТОК Д

**АНАЛІЗ ВАКАНСІЙ.
ВАША ПОТРЕБА У КВАЛІФІКАЦІЇ****На етапі «Путівник» необхідно:**

продумати і сформулювати свої бажання; оцінити реалістичність бажань; перевірити можливість альтернативної діяльності; визначити свою схильність до підприємництва; сформулювати мету; визначити можливість отримання відсутньої кваліфікації; визначити наявність своїх особливих переваг — факторів, які можуть бути корисні, цікаві роботодавцям (ІІІ).

Checklist

Ви вже знайшли професії, які Вас цікавлять? Тоді приступайте до пошуку **вакансій**.

Перша можливість — Ви шукаєте оголошення про прийом на роботу з обраною професією в пресі, на інтернет-ресурсах, з вакансій державних служб зайнятості й аналізуєте описані в них вимоги до кандидатів;

Друга можливість — Ви дістанете собі опис бажаної професії (кваліфікаційні характеристики) і порівнюєте вимоги до старої й нової професії.

В обох випадках порівняйте вимоги з Вашим особистим професійним профілем і встановіть, чи зможете Ви усунути дефіцити знань, умінь у найкоротший час.

Розглянемо **1-й варіант**. З оголошень Ви можете визначити, що відбувається на ринку праці. Знайдіть цікаві для Вас оголошення й проаналізуйте їх. Занесіть у таблицю часто повторювані вимоги з оголошень (10—20 оголошень).

ТИПОВІ ВИМОГИ

Загальна, професійна, вища освіта	
Професійні вимоги	
Особистісні вимоги	
Інші вимоги	

Порівняйте Ваш особистий професійний профіль.

Перевірте, чи збігається необхідний профіль обраної професії з Вашим особистим. Встановивши розходження, перевірте, чи зможете Ви усунути дефіцити знань, умінь у найкоротший час шляхом відвідування курсів навчання, самоосвіти, майстер-класів тощо.

УСТАНОВЛЕНІ ДЕФЦИТИ

<i>Освіта</i>	
---------------	--

<i>Професійні вимоги</i>	
Базові компетентності (знання, уміння)	Економічні знання
<i>Інші (знання, уміння)</i>	
<i>Методична компетентність: (див. табл. «Особистісний профіль»)</i>	
software: WORD, EXCEL, MS Office	Галузеві пакети програм (software)
Обслуговування устаткування:	Техніка презентацій, продажів, комунікацій
Проектний менеджмент, менеджмент часу, якості перемовин	Інше

СОЦІАЛЬНА КОМПЕТЕНТНІСТЬ, ВИМОГИ ДО ОСОБИСТОСТІ

Працездатність, мотивація, комунікабельність.

Робота в команді.

Орієнтація на клієнта.

Інше:

--

Інші вимоги:

Іноземні мови

Наявність прав водія

--	--

Інше:

--

Необхідне мені в першу чергу навчання, підвищення або здобуття кваліфікації

Перенесіть цю інформацію в «План дій»

--	--

ДОДАТОК Є

**ПЛАНУВАННЯ КАР'ЄРИ.
ЗАГАЛЬНИЙ ПЕРЕВІРОЧНИЙ АРКУШ**

ПІДГОТОВКА ОСОБИСТОГО ПРОФЕСІЙНОГО ПРОФІЛЮ

<input type="checkbox"/> Визначив, що я маю (освіту, професію)	<input type="checkbox"/> Визначив свої сильні сторони
<input type="checkbox"/> Визначив особистісні якості і навички	<input type="checkbox"/> Визначив свій індивідуальний профіль (сильні сторони, III)
<input type="checkbox"/> Визначив позапрофесійний досвід та інтереси	<input type="checkbox"/> Визначив свої рамкові умови

ВИЗНАЧЕННЯ МЕТІ

<input type="checkbox"/> залишаюся вірним своїй професії	<input type="checkbox"/> спробую себе в іншій професії
<input type="checkbox"/> хочу робити кар'єру	<input type="checkbox"/> думаю про створення власного бізнесу

Хочу знайти роботу з таких спеціальностей:

Пріоритет А:	
Пріоритет Б:	

ВИЗНАЧЕННЯ ПОТРЕБИ У НАВЧАННІ

Для обраної професії мені необхідно підвищити або здобути кваліфікацію у таких сферах

<input type="checkbox"/> Навчальний заклад я знайшов	<input type="checkbox"/> Зустріч там призначена на: _____
--	---

ВИЗНАЧЕННЯ ПОТЕНЦІЙНИХ РОБОТОДАВЦІВ*Мене особливо цікавлять фірми, підприємства:*

	В галузі	В регіоні
Пріоритет А:		
Пріоритет Б:		
Пріоритет В:		

Адреси своїх потенційних роботодавців (фірми, підприємства) я шукаю через:

<input type="checkbox"/> Жовті сторінки	<input type="checkbox"/> Оголошення в пресі
<input type="checkbox"/> Інтернет	<input type="checkbox"/> Родичів, знайомих
<input type="checkbox"/> Каталогів ярмарків і виставок	<input type="checkbox"/> Інше: що конкретно?

Особливо мене цікавлять фірми, підприємства:

фірма А:	Адреса А
фірма Б:	Адреса Б
фірма В:	Адреса В

(інші адреси я заніс у мій список адрес)

Контакт із роботодавцями я буду встановлювати через:			
<input type="checkbox"/> особистий контакт, рекомендацію	<input type="checkbox"/> заяву-лист через електронну пошту		
<input type="checkbox"/> коротку заяву-лист	<input type="checkbox"/> з'явлюся до них особисто		
<input type="checkbox"/> службу зайнятості	<input type="checkbox"/> інше (що конкретно?)		
Я буду використовувати інші можливості (так звані «неформальні шляхи»):			
а) друзі, знайомі, родичі могли б мені, можливо, допомогти (тел., адреси ел. пошти)			
б) з цими людьми я встановлюю новий контакт (тел., адреси ел. пошти)			
Своє оголошення про пошук роботи я розміщу:			
у рубриках газет	на ярмарку вакансій	через службу зайнятості	в Інтернеті на сайтах
Оголошення про вакансії шукаю:			
у газетах	у службі зайнятості	в Інтернеті	інше

Заяву-лист для пошуку роботи я сформулював:

- перший варіант листа написав;
- шоразу, шукаючи роботу, буду вносити в лист-заяву особливі аргументи, які відповідають запитам конкретної фірми і конкретної вакансії.

Свою біографію (CV) підготував:

- основну схему біографії підготував;
- знайшов свій *індивідуальний профіль*, який відрізняє мене від інших;
- у моєму «Особистому профілі» підзначив усі мої знання, уміння і особливі риси, які могу включити в біографію залежно від конкретних вимог фірми і вакансії.

Всі інші документи для пошуку роботи підготував:

- фотографія (актуальна);
- копії характеристик;
- обкладинка;
- папка, конверт.

До інтерв'ю підготувався:

- дорогу до фірми, підприємства знаю;
- відповідний одяг для інтерв'ю підготував;
- усі можливі питання роботодавця я продумав і підготував відповіді;
- знаю, яку мету переслідую під час інтерв'ю і заздалегідь продумав про прийнятні для мене рамкові умови.

Планування дій і часу (що робити? коли робити?):

- координати перших фірм і контактів уже вніс у свій *план дій*;
- координати наступних фірм, контактів буду вносити в таблицю.

Мій план дій «що робити?» на тиждень:

- контакт з фірмами, підприємствами;
- заява про прийом на роботу;
- контакти з друзями, знайомими для моєї особистої «мережі контактів».

ДОДАТОК Ж

ПЛАН-ГРАФІК ДІЙ (ПОШУКУ РОБОТИ)**ФОРМА ПЛАНУ ДІЙ**

Дата	Фірма, адреса	Контактна особа (ПІБ, телефон)	Що зроблено?	Результат	Оцінка виконання

ДОДАТОК 3

ЗРАЗОК СУПРОВІДНОГО ЛИСТА

Незалежне дослідження, проведене нещодавно в США Компанією Robert Half International, встановило, що 60 % керівників вважають супровідний лист не менш важливим, ніж саме резюме.

Пославачи своє резюме потенційному роботодавцю або посередникові, бажано доповнити його *супровідним листом*. Уміло складений лист спричиняє до Вас інтерес і є відправною точкою для наступних особистих контактів.

Перед тим, як приступити до *складання супровідного листа*, спокійно обміркуйте, які саме завдання буде вирішувати цей лист. Наприклад, він повинен спонукати роботодавця запросити Вас на співбесіду, незважаючи на те, що резюме викликає певні сумніви, або покликаний зосередити увагу на окремих аспектах Вашого резюме, або пояснює деякі пробіли у Вашій професійній діяльності. Звичайно, все буде залежати від Вашої конкретної ситуації.

Супровідний лист повинен *відповідати* загальноприйнятому стандарту: містити заголовок, надрукований з інтервалом в один рядок, мати побічною організацію абзаців, бути надрукований на гарному папері. Бажано, щоб колір паперу для резюме і супровідного листа був однаковим.

Дотримуйтеся основних *принципів написання* листа: він повинен бути коротким, але, попри це, привертати увагу до Вас і показувати Вашу цінність для роботи, на яку претендуєте. Не зловживайте жаргоном і надто громіздкими словесними конструкціями.

Супровідний лист *прийнято писати* на ім'я конкретного співробітника компанії, у яку Ви звертаєтесь. Якщо контактна особа не зазначена в оголошенні, зробіть усе від Вас залежне, щоб довідатися її ім'я. Звісно, в імені і прізвищі не повинно бути помилок.

На початку листа (у верхньому правому кутку) зазначте зворотну адресу і дату.

Як правило, супровідний лист *складається* з трьох (рідше чотирьох) абзаців.

У першому абзаці зазначте джерело інформації про вакансію, на яку Ви претендуєте. Не виступайте можливістю використати прізвище якоїсь іншої людини, щоб позначити зв'язок між Вами і отримувачем. Це безпрограшний спосіб привертати увагу до свого листа. Головне - отримайте дозвіл скористатися ім'ям цієї людини.

Дуже добре, якщо Ви попередньо вивчили компанію, у якій хочете працювати. Тоді напишіть кілька слів про цю компанію. Така вставка сповістить читачеві вашого листа, що Ви провели певну «підготовчу роботу». Крім того, Ви можете вказати мету вашого звернення.

Другий абзац присвятіть опису свого досвіду і наявної кваліфікації. Доведіть роботодавцю, що Ви ідеально підходите на цю позицію. Ви повинні зацікавити читача. Коротко опишіть професійні успіхи і результати Вашої професійної діяльності.

Поясніть (якщо необхідно) ті аспекти резюме, які недостатньо очевидні і які, можливо, можуть свідчити не на Вашу користь. Зв'яжіть свій попередній досвід з вимогами роботодавця: повідомте читачеві, які особливі якості своєї особистості Ви могли б виявити на роботі, що Вас зацікавила. У жодному разі не вставляйте шматки резюме, за необхідності обов'язково перефразуйте інформацію.

Формулюючи тези основного розділу супровідного листа, насамперед пам'ятайте і постійно повторюйте про себе: «Мою запропонувати Вам».

В *остатньому абзаці* можете зазначити, як Ви пропонуєте будувати подальші контакти. Це свого роду опис Ваших подальших дій: дзвінок із приводу зустрічі, прихід до організації та інше. Можна просто написати: «Сподіваюся на відповідь». Обов'язково подякуйте читачеві за витрачений час.

ДОДАТОК 1

ЗРАЗОК РЕЗЮМЕ

Володимир ІВАНЧЕНКО

01032, м. Київ, вул. Васильєва, 15, кв. 16,

тел. (044)477-8281

тел. моб. (096)441-22-00

e-mail: ivan_22@gmail.net

КВАЛІФІКАЦІЯ. Дипломований фахівець із бухгалтерського обліку з 11-річним стажем складання фінансової звітності, включючи рік незалежної ревізорської діяльності та п'ять років роботи в сфері виробничої бухгалтерії. Попередня діяльність пов'язана в основному з харчовою промисловістю. Великий досвід керівної роботи і участі в розробці проектів. Знайомий із системами бухгалтерського обліку; маю досвід роботи з Lotus 1-2-3, dBASE, Paradox та іншим програмним забезпеченням.

ДОСВІД РОБОТИ:

Загальна бухгалтерія. Маю значний досвід управління фінансовими справами, пов'язаними з діяльністю підприємства. Складав кошториси поточних витрат (на суму понад 18 млн. грн.) і відігравав провідну роль у реорганізації структури бухгалтерського обліку і звітності у відділах, забезпеченні удосконаленого аналізу й управління. Доходи по одній із програм зросли на 21 % протягом року.

Виробнича бухгалтерія. Більш ніж п'ятирічний досвід заняття виробничою бухгалтерією на рівні відділів. Значний досвід у розробці нормативних витрат і проведенні дисперсійного аналізу в компаніях з регіональними операціями. Надавав допомогу в кодуванні й ціноутворенні для виробничих і маркетингових процедур.

Управлінський і викладацький досвід. Організовував і проводив семінари з бухгалтерського обліку для керівного складу з метою підвищення фінансової відповідальності всього керівництва відділу шляхом вивчення методів максимізації доходів і мінімізації витрат. Проведення таких семінарів в одному з випадків привело за два роки до скорочення витрат на 17 %. Розробив систему контролю бюджету капіталовкладень з метою забезпечення ефективного використання основних фондів.

ТРУДОВА БІОГРАФІЯ:

ставом на січень 2016 р. - підприємство XYZ;

директор з фінансів, фірма «Фаворит» - липень 1996 р. - грудень 2015 р.;

заст. директора з фінансів, Інституту промислових ресурсів - серпень 1994 р. - червень 1996 р.

ОСВІТА. Національний економічний університет, 1984. Спеціалізація - бухгалтерський облік.

ДОДАТКОВА ІНФОРМАЦІЯ:

Дипломований аудитор. Почесний член Асоціації фінансистів.



ФОРМУВАННЯ ОСВІТНЬОГО СЕРЕДОВИЩА В УМОВАХ РЕАЛІЗАЦІЇ КОМПЕТЕНТІСНОГО ПІДХОДУ

Софія Суста, методист Державного начального закладу «Дніпрорудненський професійний ліцей»

Освітнє середовище можна окреслити як систему умов існування, формування і діяльності особистості в процесі засвоєння нею певної системи знань, практичних умінь і навичок; або як систему умов виховання і навчання особистості; освітній простір - як сукупність зовнішніх об'єктів, педагогічну реальність, у якій відбувається процес змін і спостерігається результат.

Створення освітнього середовища у Державному навчальному закладі «Дніпрорудненський професійний ліцей» зумовлене змінами, які відбуваються у суспільстві і безпосередньо потребують оновлення системи освіти. Так, із 2015 по 2018 рік педагогічний колектив закладу освіти проводив дослідно-експериментальну роботу регіонального рівня за темою: «Управління освітньо-розвивальним середовищем професійно-технічного навчального закладу».

Існує 5 концептуально-структурних сучасних моделей освітнього середовища. Усі ці моделі мають як спільні, так і відмінні риси. За основу взяли еколого-особистісну модель В. Ясвіна.

Технологія роботи передбачала:

1. Визначення компонентів освітньо-розвивального середовища (взяли для вивчення 4 компонента: управлінський, технологічний, ор-

ганізаційний, кадровий).

2. Створення моделі освітньо-розвивального середовища на засадах інноваційних технологій.

3. Забезпечення управлінсько-організаційного, педагогічного та методичного супроводу щодо створення освітньо-розвивального середовища ліцею.

Створені творча та динамічні групи з питань реалізації дослідно-експериментальної роботи. Під час експериментальної роботи використовували такі методи дослідницької діяльності: спостереження, анкетування, метод експертних оцінок, визначення середніх показників.

За основу взяті чотири базові параметри (за методикою Ясвіна). Це: мобільність, інтенсивність, ступінь усвідомлення, стійкість освітнього середовища. Для цього розробили анкети і провели анкетування респондентів (здобувачів освіти, педагогів, батьків). Відповіді на питання анкет показали рівень задоволення потреб учнів і батьків у наданні ліцеєм послуг освітньо-розвивального характеру. Анкетування педагогів було спрямоване на виявлення аналітичної, педагогічної та професійної діяльності викладачів. Результати проаналізовані й систематизовані.

№ з/п	Параметри освітньо-виробничого середовища	Гр. СПТУ	Гр. ТУ
1	Мобільність	62 %	73 %
2	Інтенсивність	56 %	81 %
3	Ступінь осмислення	43 %	84 %
4	Стійкість	65 %	87 %

Показники, які отримали в результаті анкетування, показали, що здобувачі освіти вважають освітнє середовище ліцею динамічним. Але групи ТУ, в порівнянні з групами СПТУ, проявляють більший ступінь осмислення, вони вмотивовані та зацікавлені у професійному розвитку і самореалізації.

За класифікацією освітніх середовищ та вибраної системи параметрів за допомогою методики векторного моделювання (по Я.Корчаку) чітко зрозуміло тип освітнього середовища. Освітнє середовище в ліцеї розвивального типу, тобто середовище, в якому існують умови, що сприяють розвитку активності здобувачів освіти. Середовище, де можна було б здійснювати освітній процес з максимальною ефективністю.



Педагоги в своїй роботі зі здобувачами освіти впроваджували активні методи навчання. Саме вони забезпечують особистісно-зорієнтований підхід і розвиток критичного мислення. З метою формування професійних компетенцій для впровадження активних методів навчання у рамках проекту розроблено модуль «Інноваційні методи навчання й викладання: теоретичне підґрунтя та методика використання», який складається із чотирьох основних тем:

- «Нові ролі педагога у виконанні сучасних завдань в освіті».
- «Індивідуальний підхід як основа особистісно зорієнтованого навчання».
- «Кооперативне навчання».
- «Розвиток критичного мислення».

Створюючи освітнє середовище, необхідні умови, які б сприяли вискоєфективній реалізації кожного педагога. Це проведення предметних тижнів, конкурсів професійної

Саме ці показники дають зрозуміти над чим потрібно працювати, які прогалини є в знаннях і в роботі педагогів. Важливе розуміння педагогів, що їх роль у виконанні сучасних завдань в освіті змінилася.

Провели низку заходів: тренінги, семінари-практикуми, круглі столи, майстер-класи, тематичні педагогічні ради з питань створення освітньо-розвивального середовища. Важливою є тісна співпраця з Інститутом професійно-технічної освіти (двічі на рік проводили спільні конференції, тренінги і вебінари). Об'єм роботи великий. Головне - системність у роботі. І обов'язково моніторити результати роботи кожні півроку, щоб бачити – чи досягаються поставлені завдання.



майстерності, участь в обласних та Всеукраїнських вебінарах, семінарах-практикумах, конкурсах. Для ефективного підготовки кваліфікованих робітників педагоги розробляють робочі зошити з предметів та професій, електронні засоби навчання, активно використовують проєктну діяльність, smart-технології, кейс-метод.

У період проведення експерименту ліцей було включено до переліку закладів освіти, які будуть упроваджувати дуальну форму здобуття освіти. ДНЗ «Дніпрорудненський професійний ліцей» здійснює підготовку кваліфікованих робітників з упровадженням дуального навчання з професій:

- «Машиніст електровоза; електрослюсар (слюсар) черговий та з ремонту устаткування».
- «Електрогазоварник; слюсар з ремонту реакторно-турбінного устаткування».
- «Електрогазоварник; контролер

зварювальних робіт».

- «Електромонтер з ремонту та обслуговування електроустаткування; електрослюсар з ремонту й обслуговування автоматики та засобів вимірювань електростанцій».

- «Кухар; кондитер».

Для підготовки кваліфікованих, професійно мобільних робітників з цих професій потрібне дороге, сучасне обладнання та устаткування. Тому доцільно готувати наших здобувачів освіти в умовах виробництва. Для здобувачів освіти, які навчались за дуальною формою здобуття освіти, започаткували роботу платформи Classroom.

Звичайно, важлива матеріально-технічна база. У ліцеї 5 кабінетів оснащені мультимедійними комплексами з програмним забезпечен-

ням, яке має: конструктори тестових завдань, конструктори уроків, електронні підручники, віртуальні лабораторії, програвач уроків. Це - кабінети фізики, математики, біології, хімії, географії. Кабінети суміщені, тому викладачі з інших дисциплін також використовують можливості мультимедійної дошки (здобувачі освіти із задоволенням працюють). Організована робота з обдарованими дітьми; важливу роль відіграє учнівське самоврядування.

Протягом 5 років методичні розробки та наукові статті з експериментальної роботи друкуються у фаховому журналі «Професійно-технічна освіта» та інформаційно-методичному віснику «Професійна освіта Запоріжжя». Директором ліцею видана монографія.

Моніторинг активності педагогів з розвитку освітнього середовища ліцею

Назва заходу	Навчальний рік		
	2017-2018	2018-2019	2019-2020
Проекти	10	12	14
Відкриті уроки	14	12	17
Предметні тижні	10	9	9
Конкурс «Кращий за професією»	8	8	8
Тренінги	9	17	36
Майстер-класи	11	16	39
Обласні конкурси	6	9	14
Обласні семінари	1	3	8
Обласні вебінари	1	3	7
Всеукраїнські конкурси	4	5	6
Всеукраїнські конференції	4	5	7
Всеукраїнські вебінари	2	4	21
Методичні розробки та рекомендації	2	4	5
Друковані статті у фахових журналах	5	6	11
Монографії	-	-	1

Моніторинг активності педагогів з розвитку освітнього середовища ліцею свідчить про сталий розвиток. Протягом 3-х років спостерігається його потенціал.

Щорічно проводячи експертизу освітнього середовища ліцею так званим методом включеної експертизи, адміністрація може забезпечити чіткий контроль за динамікою його розвитку, цілеспрямовано коригувати цей розвиток шляхом перерозподілу ресурсів, якщо є необхідність збільшити показник того або іншого параметра. Важливо «порівняти себе з собою вчорашнім».

Одержані результати засвідчили, що

експериментальна робота сприяє створенню організаційно-педагогічних умов освітнього середовища в закладі.

За результатами реалізації дослідно-експериментальної роботи спостерігаємо:

- підвищення якості підготовки кваліфікованого, конкурентного робітника (це можна побачити на ДКА, теоретичні знання плюс проходження виробничої практики безпосередньо на виробництві дають гарний результат); здобувачі освіти мотивовані: вони отримують зарплатню і стипендію;

- цілісний довгостроковий розвиток ДНЗ «Дніпрорудненський професійний ліцей» на

засадах інноваційних технологій;

- розвиток інноваційних процесів (ми не зупинились на досягнутому, а продовжили дослідно-експериментальну роботу: з 2019 року розпочали новий експеримент за темою: «Проектування освітньо-виробничого середовища закладу професійної (професійно-технічної) освіти в умовах дуальної форми здобуття освіти»);

- забезпечення відкритості системи освітньо-розвивального середовища ліцею

(заклад тісно співпрацює з роботодавцями, вишами; проводимо спільні конференції, вебінари);

- зростання іміджу закладу освіти (у нас немає проблем з набором здобувачів освіти; у 2020 році набір учнів склав 103 %);

- і, звичайно, - самореалізація здобувачів освіти та педагогічних працівників ліцею.

Коли педагоги бачать результати своєї роботи - це їх надихає. У нашій роботі це головне!



ДОСВІД ПРАКТИКІВ



З ДОСВІДУ РОБОТИ ЕКСПЕРТНОЇ ТВОРЧОЇ ГРУПИ ВИКЛАДАЧІВ ЗАРУБІЖНОЇ ЛІТЕРАТУРИ

ДРАМА-ФЕЄРІЯ МОРІСА МЕТЕРЛІНКА «СИНІЙ ПТАХ» - ЛІРИЧНА ОПОВІДЬ ПРО ПОШУКИ ЩАСТЯ

Жанна Чиглейчик, викладач Державного навчального закладу «Запорізький професійний торговельно-кулінарний ліцей»

Навчальна мета: ввести учнів у художній світ Моріса Метерлінка; розвивати навички аналізу драматичного твору; проаналізувати філософські роздуми автора про велич навколишнього світу, в якому живе людина, про бажання пізнати таємниці речей і щастя, постановку ним питань загальнолюдської моралі; донести учням гуманізм письменника; удосконалювати навички виразного читання.

Розвиваюча мета: формувати здатність до самостійного оволодіння знань шляхом власної творчої діяльності, розвивати усне

мовлення учнів; розуміння прекрасного.

Виховна мета: виховувати інтерес до зарубіжної літератури; почуття любові до мистецтва.

Тип уроку: поглиблений аналіз твору.

Вид уроку: вивчення твору письменника та формування теоретико-літературних понять.

Метод: інтерактивний метод розвитку частково-пошукової діяльності.

Прийоми: «ключових питань»; творчого читання; «коло думок»; «мікрофон».



Хід уроку

I. Організаційний момент

Звучить музика Е. Грига «Ранок».

Інсценування першого дійства драми-феєрії «Хатина дроворуба».

Актуалізація опорних знань.

На цьому етапі учні згадують усе, що їм відомо з даної теми і визначають рівень власних знань.

Викладач: Що відомо про Моріса Метерлінка?

Учень: Моріс Метерлінк народився

29 серпня 1862 року в Східній Фландрії у старовинному бельгійському місті Гент.

У 1855 році Моріс Метерлінк у Парижі вступив до мистецької групи «Плеяда», яка об'єднувала артистів, літераторів та музикантів, і в літературному альманасі друкував свої вірші.

Подібно до Генріка Ібсена, Моріс Метерлінк став справжнім першовідкривачем у царині «нової драми».

Викладач: Назвіть, будь ласка, риси «нової драми».



Учень: Основні положення своєї теорії він виклав у есе «Трагізм повсякденного життя». Суть трагізму, на думку Метерлінка, полягає в «трагізмі повсякденності», у «самому факті життя». Завдання драматурга — зображати не виняткові події, де все вирішує випадок, а душевне життя людини, яка прагне до вищих сфер буття.

Для спілкування з «вищою духовною сферою» слід оволодіти мистецтвом мовчання, навчитися вступати в «нечутний» внутрішній діалог один із одним (принцип «подвійного діалогу»).

Учень: На перший план виходять символи, підтекст, настрої, ідеї, які дають можливість показати «внутрішню дію», стан душі особистості, духовну атмосферу часу. Своему театру Моріс Метерлінк дає назву — «театр мовчання».

III. Мотивація навчальної діяльності

Викладач: Прочитали драму-феєрію Моріса Метерлінка «Синій птах». У чому, на вашу думку, полягає сутність назви цього твору?

Учень: Синій птах – це символ щастя, за яким відправились у подорож герої казки.

Викладач: Які інші назви ви придумали б до цієї казки?

Учень: «Подорож за щастям», «Шлях до щастя».

Викладач: Так і назвемо урок: Шлях до щастя.

На уроці зануримось у світ драми-феєрії Моріса Метерлінка «Синій птах».

Перед тим, як розпочати роботу, хочу звернути увагу на поезію Андрія Макаревича

«Ми мисливці за вдачею, птахом кольору ультрамарин...»

За життя сховався доріг немало,
Пару не одну стоптав чобіт.
По гірських здирався перевалах,
Задихався в випарах боліт.
Рвали тіло колючки тернові
У прадавніх первісних лісах...
Я шукав... Шукав і не знаходив
Місця, де гніздиться Синій Птах.
Та якось у тих далеких мандрах
Стрілося мені мале дівча
(чи ворожка була, чи русалка,
Може, навіть Мавка лісова)
З ніжною усмішкою сказала,
Що не там ходив, не там шукав...
Серце треба людям відкривати,
Щоб той птах до мене завітав...

Визначте, яке відношення поезія Андрія Макаревича має до нашого уроку?

Учень: Ключовим словом у назвах цих творів є слово «синій птах».

Викладач: Що символізує образ «синього птаха»?

Учень: «Синій птах» символізує щастя.

Викладач: Скажіть, будь ласка, які поетичні рядки цієї поезії могли б стати епіграфом до нашого уроку?

Учень:

Серце треба людям відкривати,
Щоб той птах до мене завітав...

Викладач: Наприкінці уроку ми повинні відповісти на проблемне запитання: У чому полягає щастя?

III. Осмислення (вивчення нового матеріалу)



Викладач: Цю казку написав дивовижний бельгійський письменник Моріс Метерлінк. Про нього розповість перша група учнів-дослідників.

Бельгійський драматург зажив світової слави і 1911 р. став лауреатом Нобелівської премії. Він писав французькою, але своєю творчістю посприяв розвитку національної культури країни, де народився. Метерлінк з'явився на світ у місті Генті в родині заможного юриста. Від батька митець успадкував інтерес до історії та культури своєї молоді країни, що тільки в 1830 р. здобула національну незалежність. Після закінчення єзуїтського коледжу Моріс протягом 1881–1885 рр. вивчав право в Гентському університеті, а потім три роки працював у рідному місті адвокатом. І попри все, від 1889 р., коли вийшли друком і здобули високу оцінку преси його. Твори до Генріка Ібсена, Моріс Метерлінк став справжнім першовідкривачем у царині «нової драми». Успіх «Принцеси Мален» закріпили символістські п'єси «Неминуча», «Сліпі» (обидві 1890), «Сім принцес» (1891), «Пелеас і Мелісанда» (1892). У цих творах автор висвітлює теми життя і смерті, сенсу людського існування; їм властиві недомовленість, натяки, містика, очікування чогось таємничого і жахливого. Метерлінк також пише «Маленькі драми для маріонеток» (1894). На переконання драматурга, ляльки, краще ніж люди, відтворюють символіку його творів. В одному із гентських театрів Метерлінк знайомиться з молодою і талановитою актрисою Жоржеттою Леблан. Ця жінка стане музою письменника.

Словникова робота

Драма-феєрія — це п'єса з казково-фантастичним сюжетом і персонажами.

Феєрія — театральна чи циркова вистава, побудована на фантастично-казковому сюжеті, у якій із метою вразити глядача використовують різноманітні сценічні ефекти.

Викладач: Моріс Метерлінк написав казку незвичайного жанру та особливої композиції.

Друга група учнів-дослідників познайомить з особливостями твору Метерлінка.

У 1908 році Моріс Метерлінк написав філософську драму-феєрію «Синій птах», яка вважається вершиною його творчості. Слово «феєрія» походить від французького *féerie*, від *fée* — «фея», «чарівниця». І відповідь на це питання полягає не лише в наявності поміж дійових осіб п'єси «Блакитний Птах» Феї Бериліони. Феєрія — це театральна або циркова вистава, побудована на фантастично-казковому сюжеті й виконувана з використанням найрізноманітніших сценічних ефектів із метою вразити глядача. На відміну від інших п'єс ця казка має складну композицію:

Дія 1 (картина 1 — «Хижка лісоруба»);

Дія 2 (картина 2 — «У Феї Бериліони»; картина 3 — «Країна Спомину»);

Дія 3 (картина 4 — «Палац Ночі»; картина 5 — «Ліс»);

Дія 4 (картина 6 — «Перед завісою»; картина 7 — «Цвинтар»; картина 8 — «Перед завісою з прегарними хмарками»; картина 9 — «Сади Блаженств»);

Дія 5 (картина 10 — «Царство Майбуття»);

Дія 6 (картина 11 — «Прощання»);
Дія 7 (картина 12 — «Прокидання»).

Викладач: Третя група учнів-дослідників розповідь про мистецькі передзвони: Моріс Метерлінк і Леся Українка.

Драму-феєрію «Лісова пісня» Леся Ук-

раїнка написала 1911 р., саме тоді, коли Метерлінку присудили Нобелівську премію. Для української поетеси ця подія була, безперечно, радісною, адже Метерлінк завжди, ще з юності, був її «вічним супутником».



Захоплювалася творами Метерлінка і Леся Українка, яка деякі з них перекладала українською. Жанр феєрії відкрив перед українською поетесою чимало перспектив для вираження особливого духовного світу та втілення в життя власної концепції, яка спирається на національні міфічні образи.

Якщо у Моріса Метерлінка люди пізнають інший світ, то Леся Українка йде від супротивного, її героїня з іншого світу намагається зрозуміти людське життя. Бельгійський драматург і українська поетеса вибрали для сво-

їх п'єс жанр драми-феєрії, який дав можливість широко використати фольклорні образи-символи, перетворення, порівняти два світи, перекласти мову символів на загальнолюдську, передати своє бачення та відчуття світу. Цікавим є образ щастя в обох творах. У «Синьому птасі» дітям відкривається щастя бачити й розуміти Велику Материнську Любов, відчувати Блаженство Батьківського Дому та Великі Радощі. Діти почуваються щасливими від того, що допомагають іншим, вони сповнені Любов'ю і Радістю, передчуттям щастя вмайбутньому.



У «Лісовій пісні» добре, гарне, світле, омріяне щастя втілюється у фольклорному образі Мавки. Вона виборює своє місце серед людей, утверджує красу в житті. Навіть коли її ображають, навіть коли Мавка, переможена на якусь мить, іде в царство Марища, вона прекрасна. Адже і там, виснажена зрадою коханого, дівчина не кориться лихові. Мавка живе для

людей, і в цьому її краса. Вона пробачає Лукашеві зраду, втрачене щастя, і юнак відходить у вічність зі щасливою усмішкою на обличчі. Образ Мавки — символ ідеальної, гармонійної людини, яка узгоджує свої потреби із законами природи, пізнає світ через своє «я», живе любов'ю й здатна на самопожертву в її ім'я, вона має «в серці те, що не вмирає».



Викладач: Герої відправляються за синім птахом. Кому потрібний птах?

Учень: Хворій дівчинці.

Викладач: Які таємниці пізнають діти в Країні Спогадів?

Учень: Про моральний обов'язок перед тими, хто пішов з життя. Мотив пам'яті, померлі нібито прокидаються від сну, коли ми про них згадуємо, молимося за них.

Викладач: На столі розкладені шляхи щастя різних доріг. Виберемо мудрість першого шляху: «Вивчай і поважай минуле».

Викладач: Наступний епізод у подорожі героїв – Царство Ночі. Що побачили діти в Царстві Ночі за зачиненими дверима?

Учень: Там ховалися примари, хвороби, війни, жахіття, духи темряви.

Викладач: Для чого Метерлінк змальовує цей епізод?

Учень: У житті є темні та світлі смуги, але перемагає той, хто не боїться труднощів.

Викладач: Відкрийте мудрість другого шляху: «Сміливо переборюй перешкоди».

Викладач: Що зрозуміли діти в Лісі? Чому дерева не люблять людей?

Учень: Ліс пам'ятає про те, що Тільгіль

та Мітіль – це діти дроворуба, який знищував ліс.

Викладач: У чому суть цього епізоду?

Учень: Діти зрозуміли, що потрібно жити в дружбі зі всіма мешканцями Землі.

Викладач: Відкрийте мудрість третього шляху.

Учень: «Людина повинна жити у злагоді з оточуючим середовищем».

Викладач: Чому діти не залишились у Садах Блаженств?

Учень: Їм потрібно було поспішати за Синім птахом.

Викладач: Відкрийте мудрість четвертого шляху.

Учень: «Потрібно жертвувати задоволеннями для головного».

Викладач: З ким зустрілися діти в Царстві Майбутнього?

Учень: З дітьми, які коли-небудь народяться на Землі. Але на Землю не можна прийти з порожніми руками, і кожен з дітей збирається принести туди якийсь свій винахід: Машину Щастя, тридцять три способи продовження життя, два злочини, літаючу в повітрі машину без крил.



Викладач: Про яке призначення людини говорить Моріс Метерлінк у своїй феєрії?

Учень: Про високе, людина повинна залишити після себе слід на землі. Про це свідчила відповідь дитяти на запитання, що будуть робити діти, які сплять: «Вони самі цього ще наразі не знають, та вони неодмінно повинні з чимось прийти на землю - з порожніми руками туди не пускають...».

Викладач: Оберіть доріжку п'ятого шляху.



Учень: «Думай про майбутнє».

Викладач: Останній епізод – Прокидання. Як змінилися діти після мандрівки?

Учень: Мандрівка всередину себе відбувалася уві сні, але, прокинувшись, Тільтіль і Мітіль не забувають усього, що з ними сталося, і тепер по-новому дивляться на навколишній світ: як передбачала Душа Світла, їхній погляд на речі змінився, і тепер їм здається, що лише вони прокинулися, а решта людей – сплять, не бачачи усієї краси і благодаті світу.



Викладач: Де діти знайшли свого Синього птаха?

Учень: Це горлиця Тільтіля. Сама по собі вона не приносила щастя. Але коли Тільтіль віддав її сусідчиній доньці, та, ошасливлена, одужала.

Викладач: Чому навчилися Тільтіль та



Мітіль?

Учень: Щастя – це жити поруч з рідними людьми.

IV. Рефлексія (міркування)

Викладач: Повертаємось до проблемного запитання, яке поставили на початку уроку: То в чому ж полягає щастя?



Як ви думаєте, чи стали щасливими Мі-тіль і Тільтіль?

Учень: Так, знайшли щастя у простому: у свободі від заздрощів, у добрих Блаженствах і Радощах - Блаженстві Бути Здоровим, Радості Бути Добрим, Материнській Любові, Блаженстві Дихати Повітрям, Радості Бути Справедливим, Радості Довершеної Праці, Блаженстві Любити Батьків і Великій Радості Любити, Блаженстві Весни.

Викладач: Драма-феєрія «Синій птах» Моріса Метерлінка вчить нас дорожити тим, що в нас є, бачити та знаходити щастя поруч із собою та цінувати його.

Приєм «Мікрофон».

Над чим мене змусила задуматися драма-феєрія «Синій птах»?

Щастя вдача казкову має,
Вміє диво творити з людьми.
Дивовижно увись піднімає
Й ніби справді злітаємо ми.
І душа так високо-високо!
Легко й світло на серці стає.
То ж до радості лише півкроку,
Дивна вдача у щастя є...
Поїть душу воно казками,
І наповнює серце добром.
Робить диво велике з нами,
Розливається в світі теплом...

V. Виставлення оцінок.





ДЖОН МАЙКЛ ГРІН «ПРОВИНА ЗІРОК». ОБРАЗИ ГОЛОВНИХ ГЕРОЇВ. ІДЕЇ ЦІННОСТІ ЖИТТЯ. СИМВОЛІКА НАЗВИ ТВОРУ

Наталія Остапчук, викладач Федорівського центру професійної освіти

Мета: створити умови для ознайомлення здобувачів освіти із творчістю сучасного письменника Д. Гріна (й зокрема, про історію створення та сюжет роману «Провина зірок», його особливостями);

сприяти удосконаленню умінь робити ідейно-художній аналіз твору,

розвитку критичного мислення, навичок аналізу та рефлексії, комунікативних умінь і навичок, умінь презентувати результати своєї роботи;

сприяти формуванню пізнавальної, інформаційної та полікультурної компетентностей, творчої самостійної діяльності здобувачів освіти, умінь самодисципліни й самоорганізації, співпраці в групі.

Очікувані результати:

Предметні компетентності

Здобувачі освіти:

називають сучасних зарубіжних письменників, твори яких увійшли в коло юнацького читання;

знають окремі факти життя письменника; зміст прочитаного твору;

розуміють зв'язок творчості письменника з сучасними тенденціями світової літератури;

аналізують ідейно-тематичний зміст, сюжет, проблематику художнього твору;

характеризують образи персонажів;

обґрунтовують свої думки про явища мистецтва;

висловлюють судження про особливості стилю письменника.

Ключові компетентності

пояснюють символічний зміст назви твору;

використовують ресурси Інтернету для

створення повідомлення, презентації;

створюють учнівський проект;

працюють у групах та парах;

обговорюють соціальні, моральні проблеми, порушені у творі, висловлюють судження про них.

Тип уроку: урок здобуття нових знань і формування на цій основі вмінь та навичок.

Обладнання: мультимедійна дошка; презентації; скринька з картками-афірмаціями; QR-коди для роботи в парах; аудіозапис пісні «Зорі запалали» (гурт «Без обмежень»); буктрейлер «А, може, зорі винуваті...»; тести; картки самооцінювання; роздавальний матеріал.

Випереджувальні завдання: підготувати розповіді про життєвий і творчий шлях Джона Гріна, цікаві факти з його життя, історію створення роману «Провина зірок».

*Усім однаково світять зорі,
але у кожного є своя зоря.*

Перебіг уроку

Організаційно-мотиваційний етап

Створення сприятливого мікроклімату.

Привітання. Міні-тренінг «Подаруй посмішку».

Викладач. Перш ніж ми розпочнемо роботу, подивіться один на одного й усміхніться, адже усмішка - це символ оптимізму, добра і віри в усе найкраще. Бажаю вам гарного настрою, цікавої й дружньої роботи на уроці.

Мотивація навчальної діяльності

Приєм «Афірмації»

Викладач. Щоб піднесений настрій залишився з нами, хочу подарувати вам маленькі зірки. Прочитайте вислови, записані на них. Сподіваюся, що ці слова допоможуть вам не

лише плідно попрацювати на сьогоднішньому уроці, а й стануть у нагоді й в інших життєвих ситуаціях.

Методична ремарка. Здобувачі освіти по черзі виймають зі скриньки картки, на яких написані афірмації, за бажанням їх корегують.

Орієнтовні вислови-афірмації:

Секрет мого успіху – це віра у свої сили.

Я вірю в силу свого розуму!

Я зацікавлений у роботі на уроці, адже її результат точно знадобиться мені в житті.

Я хочу спробувати на уроці щось нове.

Я розвиваю свої творчі здібності.

Я досягаю успіху.

Я знайду нагоду проявити себе і буду діяти, незважаючи на сумніви, страх чи незнання.

Я сьогодні стану кращим, ніж був учора.

Я креативний!

Я зроблю маленький крок у важкій справі, потім ще крок, і ще... Таким чином я подолаю цю вершину.

Я зміцнюю віру в себе.

Я працюю сумлінно і матиму гарний результат.

Я удосконалюю свої знання.

Я роблю внесок у спільну справу.

Я не боюся помилятись, адже успіх – це рух від невдачі до перемоги.

Я відкритий для нового, люблю пізнавати світ.

Я знайду час для самоаналізу, бо мій досвід – це найкращий урок.

Робота з епіграфом

Викладач. Прочитайте епіграф. Із чим пов'язують уявлення про зірки? Як ви розумієте вислів?

Повідомлення теми і мети уроку

Сьогодні спробуємо зазирнути у світ людської душі, осмислюватимемо сенс та призначення життя, вивчаючи твір сучасного американського письменника Джона Гріна «Провина зірок».

Актуалізація суб'єктного досвіду й опорних знань

Викладач. Сучасна література змушена конкурувати з відео, мультимедіа, інтернетом та іншими реаліями сучасності. Як би ви характеризували світовий літературний процес?

Назвіть сучасних письменників? Які їхні твори читали? Що найбільше приваблює вас у цих творах?

Постановка проблемного питання

Так, підлітки продовжують шукати голос, який їм скаже зі сторінок книги - ти не один. Підлітки часто-густо приховують усе від близьких і страждають мовчки. Тому їм потрібні чесні книги про них самих. Книги, які без «батьківського» погляду зверху, повчань і сюсюкання. Книги, які не бояться найскладніших тем.

У світі літератури для підлітків є автори, здатні говорити з читачем на рівних. Герої їхніх творів, пройшовши крізь важкі ситуації, зберігають себе і знаходять важливі знання і почуття. І це книги Джона Гріна, одного з яскравих представників сучасної американської літератури для «молодих дорослих».

У перекладі твір Гріна буквально означає «помилки наших зірок», іноді перекладають як «винні зірки». Упродовж уроку ми з'ясуємо, чому роман має назву «Провина зірок».

Цілевизначення. Сформулюймо цілі уроку.

Орієнтовні відповіді:

Знати окремі факти життя письменника.

Проаналізувати ідейно-тематичний зміст, сюжет, проблематику твору.

Схарактеризувати образи персонажів.

Обґрунтувати свої думки.

Пояснити символічний зміст назви твору.

Працювати в парах, групах тощо.

Діяльнісний етап

Викладач. Джон Майкл Грін - американський письменник, відеоблогер, благодійник, на сьогодні є одним із найпопулярніших авторів сучасної літератури у США.

Презентація випереджувальних завдань:

- розповідь про життєвий і творчий шлях Д. Гріна;

- цікаві факти із життя письменника;

- історія написання роману «Провина зірок».

Методична ремарка. Здобувачі освіти супроводжують розповідь презентацією.

Інші - заповнюють анкету письменника. Можливо у формі карти розуму:



Орієнтовне виконання:



Життєтворчість Джона Майкла Гріна:

Матеріали за покликанням:

<https://cutt.ly/pjJ5gUC>

Цікаві факти життя Д. Гріна

У 2015 році Джон Грін потрапив до рейтингу «Форбс» як найбільш оплачуваний автор. Його річний прибуток становить \$9 млн.

Екранізація роману «Провина зірок» стала лідером бокс-офісу США в день прем'єри, зібравши в американському прокаті \$124 438 000.

Джон - великий фанат футболу і, зокрема, команди Ліверпуль з Англійської Прем'єр-ліги. Письменник – прихожанин єпископальної церкви.

У Гріна є досить похмуре хобі – колекціонувати передсмертні висловлювання зірок.

У його дружини на Youtube є прізвисько – «Йеті» – оскільки вона дуже рідко з'являється в кадрі.

За роман «Віл Грейсон, Віл Грейсон», написаний у 2010 році у співавторстві з Девідом Левітаном, Грін отримав Премію SBA – першу для книг на ЛГБТ-тематику.

У 2017 році Грін заявив, що роман «Черепахи аж до низу» – це його перша спроба прямо написати про психічну хворобу, яка переслідує його з дитинства.

Блогери ввели термін «поштовх Джона Гріна». Так називають ефект, який супроводжує свіжий пост літератора в «Твіттері», після якого спостерігається різке збільшення продажу його книг.

У 2018 р. Джон Грін підписав звернення Американського ПЕН-центру на захист українського режисера Олега Сенцова, політв'язня у Росії.

Історія створення роману «Провина зірок»

Написати роман «Провина зірок» Д. Гріну допоміг досвід роботи капеланом у лікарні для тяжкохворих дітей. Письменник багато спілкувався з хворими та їхніми родинами, вивчав спеціальну літературу.



Грін зізнається, що хотів показати, що життя тяжкохворих людей, як і здорових, багате на різні події, воно не визначається тільки хворобою чи особливими потребами. Такі люди також здатні мріяти, любити, мандрувати. Але у суспільстві часто виникає проблема соціальної ізоляції хронічно хворих людей, таким чином, їм доводиться боротися і з фізичними наслідками своєї хвороби, і з навішуванням соціальних ярликів.

Джон Грін є одним із творців співтовариства Nerdfighteria, гаслом якого є фраза «Do not Forget To Be Awesome» («Не забувай бути крутим»). На даний момент воно об'єднує підлітків у всьому світі, які зустрічаються як онлайн, так і в реальному світі, і не тільки знаходять своїх однодумців, а й виявляють велику соціальну активність, про що свідчить список створених ними проєктів на офіційному сайті спільноти.

Велике соціальне значення цієї субкультури визначається тим, що вона, так само як і творчість Джона Гріна, об'єднує підлітків, які часто зазнають труднощів із тим, щоб знайти собі друзів. Джон Грін активно займається соціально важливою діяльністю, з якою безпосередньо пов'язана ця книга. На згадку про Естер Ерл, яка померла від раку щитовидної залози у віці 16 років, Грін спільно з її батьками в 2010 р. заснував благодійний фонд «Ця зірка ніколи НЕ згасне». Його метою є фінансова допомога батькам, діти яких хворі на рак. Саме любов до Естер Ерл і її сім'ї багато в чому надихнула Джона Гріна до написання даного роману, в центрі якого смертельно хворі підлітки.

Назва роману також має свою історію. Це алюзія на цитату із трагедії В. Шекспіра «Юлій Цезар»: «Буває, що самі для себе долю Ми творимо. / Тут не в планетах річ, / А в нас самих, у наших звичках рабських» (переклад з англійської Василя Мисика).

Формування теми й основної думки твору. Робота в парах

Викладач. У парах прочитайте відгук про роман «Провина зірок». Сформулюйте тему й основну думку твору.

Методична ремарка. Здобувачі освіти опрацьовують відгуки на твір за кодом або працюють із роздавальним матеріалом.



Роздавальний матеріал

1. Цей роман вразив увесь світ! У 2012 році він потрапив на першу сходинку рейтингів, за версією «Time», «Entertainment Weekly», «New York Times», «Wall Street Journal», - «Publishers Weekly» і ще ВОСЬМИ періодичних видань! Пронизлива історія кохання двох підлітків, невиліковно хворих, які не знають, що чекає їх завтра, не мають майбутнього, змушених щодня здійснювати подвиг, щоб жити, дихати, любити, знайшла відгук у душах мільйонів читачів. При цьому Гейзел й Огастас - звичайні молоді люди, вони бувають різкими, образливими, ревливими, навіть злопам'ятними. Їм нема кому зігнати весь свій біль від того, що життя виявилось занадто жорстоким до них. Винних немає. Хіба що тільки зірки? Як протистоять злій долі двоє закоханих, ви прочитаєте в чудовій книзі Джона Гріна «Провина зірок».

2. Світ - не фабрика з виконання бажань. Книга «Провина зірок» Джона Гріна стала світовим бестселером, за якою незабаром зняли і фільм. Як, напевно, і більшість читачів цієї книги, спочатку я чомусь подивилась фільм, від якого була в захваті. Кожен раз, передивляючись його, в мене були ті ж почуття та емоції, що і при перегляді цього фільму вперше. І ось я вирішила, нарешті, прочитати й книгу. Сказати, що я отримала задоволення від неї - це нічого не сказати. Хоча, чесно кажучи, завжди більш подобались історії з хеппі ендом.

«Провина зірок» - це красива історія кохання двох підлітків, які, на жаль, були невиліковно хворі. Змирившись зі своєю долею, вони продовжували жити, як і раніше, поки випадково не зустріли один одного. Гейзел, якщо не звертати уваги на її хворобу, мила, добра, сильна особистість, яка, незважаючи на своє становище, здатна допомогти близькій для себе людині. Огастас володіє приблизно тими ж

якостями, але він так само здатний підтримати, розвеселити, вивести з депресії свою кохану, а ще виконувати всі її бажання. Книга порадувала цікавими і глибокими думками, змушує багато про що задуматись, і як би банально це не звучало, про цінність кожного прожитого дня. Це книга не про хворобу, а про справжнє шире почуття, яке надає сенс життю незважаючи ні на що.

Приєм «Уважний глядач». Робота в групах

Перегляд атмосферного буктрейлера «А, може, зорі винуваті». <https://cutt.ly/VjPCOce>

Перегляньте буктрейлер та відшукайте:

- 1 група – цитати з роману
- 2 група – символи твору
- 3 група – проблеми, порушені в романі.

Орієнтовне виконання:

Цитати з твору:

«Я - граната, яка може вибухнути будь-якої миті».

«Любов - крик у порожнечу...».

«...слід схожий на шрам».

«У цьому світі ми не вибираємо буде нам боляче чи ні, але в нас є можливість вибрати, хто саме зробить нам боляче».

«Почуття і є тим самим слідом, який ти лишаєш».

«У найтемніші часи Господь приводить у наше життя кращих людей».

«Потім» складається з багатьох «зараз».

«Живи сьогодні повним життям».

«Щоб побачити веселку, треба терпіти дощ».

Символи твору: граната, тюльпани, пачка цигарок, м'яч.

Натяком на хворобу є вислів: «а якщо я граната, що може вибухнути будь-якої миті». А гранат - це символ життя, кохання і безсмертя. У християнстві ж – символ воскресіння. М'яч у руках героя - символ того, що юні **через хворобу** позбавлені багатьох речей: школи, спорту, друзів... Про мандрівку до Амстердаму (міста свободи і кохання) говорять не лише валіза, а й тюльпани.

Проблеми: сенс життя; стосунки підлітків; труднощі першого кохання.

Викладач. Упродовж уроку доповнити символи і проблеми, використавши карту розуму.

Робота над змістом твору.

Приєм «Сюжетна канва». Робота в групах

- 1 група – скласти сюжетний ланцюжок.
- 2 група – визначити елементи сюжету.
- 3 група – за «хмарою слів» розказати історію стосунків Гейзел й Огастаса.



Орієнтовне виконання:
Сюжетний ланцюжок:

Розповідь про групу підтримки підлітків-онкохворих – знайомство Гейзел й Огастаса, обмін книгами – листи підлітків до Петера Ван Гаутена – запрошення до Амстердаму – поява мрії – помаранчеве побачення – Огастас «відає» своє бажання Гейзел – підготовка до подорожі – життя в реанімації – переліт до Амстердаму – готель «Філософ», перший день у місті – побачення-вечера на двох – зустріч із письменником – екскурсія в дім Анни Франк, перший поцілунок – зізнання Огастаса про рецидив хвороби – повернення додому – сліпий

Айзек відвідує друга – Огастас в реанімації – життя на візку, нічний дзвінок – репетиція похорону – втрата, біль рідних людей – приїзд письменника, його зустріч з Гейзел – пошуки втраченого послання Огастаса – пікнік – Гейзел отримує листа(сиквел) Огастаса.

Елементи сюжету:

Експозиція. Боротьба Гейзел з раком щитовидної залози.

Зав’язка. Знайомство підлітків на заняттях із групової психотерапії.

Розвиток дії. Поїздка до Амстердаму. Зустріч з Петером ван Гаутеном. Незабутня ніч в готелі. Прогресування хвороби Огастаса. Репетиція його похорону.

Кульмінація. Смерть Огастаса Вотерса.

Розв’язка. Зустріч Гейзел з письменником. Пошуки і прочитання втраченого листа (сиквелу) Огастаса.

Характеристика образів роману. Приєм «Карта персонажів».

Розробити «Карту персонажів»

У прямокутну комірку впишіть ім’я персонажа твору; у колах занотуйте характеристики; у прямокутники, розміщені нижче, додайте цитати з тексту. Наприкінці сформулюйте висновок.

- 1 група – Гейзел, 2 група – Огастас, 3 група – Айзек.

Орієнтовне виконання:



«Я – граната, і в якийсь момент я вибухну, і я б хотіла мінімізувати число жертв, ясно? І я не можу бути звичайним підлітком, тому що я – граната».

«Прийде час, коли не залишиться людей, які пам'ятають, що хто-небудь колись-то існував або що наш вид взагалі чогось досяг. І якщо неминучість людського забуття турбує тебе, я закликаю тебе не звертати на це уваги. Адже саме так чинять усі інші».

«Я вдячна за нашу маленьку нескінченність. Я не проміняла б її на цілий світ. Ти дав мені вічність за лічені дні».

«Насолоду спогадами у мене відняли, тому що згадувати було більше ні з ким. Здавалося, ніби втрата того, з ким ти ділиш спогади, означає втрату самих спогадів».

Постійно перемагає біль.

Часто звертається до теми смерті.

Сприймає кохання як найбільший дарунок долі.

Огастас

Вродливий

Винахідливий

Оптиміст

Загадковий

Харизматичний

Вірить у Бога

«Це ж метафора, розумієш: ти стискаєш зубами те, що тебе вбиває, але не даєш їй силу вбити тебе».

«Я на американських гірках, що йдуть тільки вгору».

«Світ не фабрика з виконання бажань».

«Війна, з чим я воюю? З моїм раком. Що є мій рак? Мій рак – це я. Пухлини складаються з мене, як складається з мене мій мозок, моє серце. Це громадянська війна з наперед визначеним переможцем».

«Я знаю, що кохання – лише крик у порожнечу, забуття неминуче, всі ми приречені, й настане 8 день, юли все перетвориться на порох. Я знаю, що сонце поглине оту єдину землю, що нам дана, а я закоханий у тебе».

« Я боюся земного забуття. Не подумай, що я копіюю своїх батьків, але я вірю, що у людей є душі, і вірю у збереження душі. Страх забуття – це щось інше, це страх від того, що я не зможу віддати нічого в обмін на своє життя. Якщо ти не прожив у служінні вищому добру, можна принаймні послужити йому своєю смертю, розумієш? А я боюся, що не зможу ні прожити, ні вмерти заради чогось значимого».

«Я хочу лишити слід. Але сліди, які залишають люди, занадто часто виявляються шрами».

«На цьому світі ми не вибираємо, буде нам боляче чи ні, старий, але можна обрати, хто зробить нам боляче. Я своїм вибором задоволений».

Сприймає життя таким, як воно є. Має фобію – забуття.

Заповітна мрія і найважливіша риса його особистості – відчайдушне бажання залишити в світі пам'ять про себе, слід в історії.

Айзек

Чутливий

Іронічний

Щирий

Товариський

«Моніка чекає. Буду дивитися на неї, доки ще можу».
 «Скоріше помру, ніж погоджуся жити сліпим... Так, розумію, що долю обираємо не ми».
 «Пілийди щоб я доторкнувся до твого обличчя і зазирнув тобі в душу глибше, ніж можуть зрячі».
 «Любити значить виконувати обцяне в будь-якому разі».

Завдяки друзям долає депресію. Втративши обидва ока, не переймається сліпотою, а страждає від зради коханої. Переконаний: головна цінність у житті – справжнє кохання.

Бесіда

1. Що спільного між головними персонажами? (Хвороба, відвідування групи підтримки, любов до читання тощо).
2. Назвіть другорядних персонажів (Патрик, батьки, Моніка, письменник та ін.).
3. Як ви думаєте, яка роль персонажа Айзека?
4. Як у родині підтримували кожного з підлітків?
5. Про що мріяв Огастас Вотерс, у що вірив? Як ви розумієте улюблену фразу юнака: «Я на американських гірках, які ведуть тільки вгору»?
6. Доведіть, що Дж. Грін вважає читання важливим для підлітків. (Гейзел і Огастас при першій зустрічі закохуються один в одного і однією з перших їх спільних дій стає обмін улюбленими книгами).
7. Які книги читали Гейзел й Огастас? (відповідно «Царська німіч» й «Ціна світанку»).
8. Яку роль у побудові твору відіграє образ письменника Петера Ван Гаутена та його книжка? Як «Царська німіч» вплинула на життя Гейзел та Огастаса?

9. Що стало причиною поїздки підлітків до Амстердаму? Чи виправдала ця поїздка їхні очікування? Чому?

10. Однією з особливостей роману є оповідь від імені героїні. Що дає така форма розповіді? (Дозволяє домогтися глибокого співпереживання, а також підкреслює епічний характер її любовної історії).

11. Які ще художні особливості твору? (Широке використання метафор, іронічність оповіді, традиційна композиція, відкритий фінал).

12. Які епізоди вам найбільше запам'яталися і чому?

Теорія літератури

Приєм «Розсипані слова»

Зібрати слова, які характеризують напрям у філософії й літературі ХХ століття (1 група) та імена представників цього напрямку (2 група).

АДОБОСВ

БЕРАЛЬ МЮКА

НІСТЬКАУНІЛЬ

НАВІ ЙАБЯГРИН

ДАВІВОПСЬТІНІДЬ

РІАНЛАВЕ ДПНІЙГИЛЬМО

БИРІВ

Приєм «Розгадування ребуса» (3 група)



Орієнтовне виконання:

Анаграма	Відповідь
АДОБОСВ	Свобода
НІСТЬКАУНІЛЬ	Унікальність
ДАВІВОПСЬТІНІДЬ	Відповідальність
БИРІВ	Вибір
БЕРАЛЬ МЮКА	Альбер Камю
НАВІ ЙАБЯГРИН	Іван Багряний
РІАНЛАВЕ ДІПНИЙГИЛЬМО	Валеріан Підмогильний

Напрямок – екзистенціалізм

Екзистенціалізм або філософія існування (фр. *existentialisme* від лат. *existentia* — існування) — напрямок у філософії ХХ ст., що позиціонує і досліджує людину як **унікальну** духовну істоту, що здатна до вибору власної долі. Основним проявом екзистенції є **свобода**, яка визначається як відповідальність за результат свого **вибору**. У художніх творах екзистенціалісти прагнуть збагнути справжні причини трагічної невлаштованості людського життя.

Контрольно-корекційний етап**Виконання тесту.**

Тест. Д. Грін «Провина зірок»

1. Назвіть улюблену книгу Гейзел

- А «Царська велич»
- Б «Царська ніч»
- В «Ціна світанку»
- Г «Протистояння заколоту»

2. Чому Огастас відвідував зібрання групи підтримки для хворих на рак?

- А бо сам був хворий
- Б за рекомендацією психолога
- В щоб підтримати друга
- Г щоб знайти друзів

3. Із ким Гейзел на зібраннях групи підтримки спілкувалася зітханнями?

- А Майкл
- Б Патрик
- В Огастас
- Г Айзек

4. Установіть правильну хронологію подій

А знайомство з групою підтримки – знайомство Гейзел й Огастаса – операція Айзека – зустріч із письменником Петером ван Гауеном.

Б знайомство Гейзел й Огастаса – поїзд-

ка до Амстердаму - операція Айзека – зустріч із письменником Петером ван Гауеном.

В операція Айзека – Огастас в реанімації - поїздка до Амстердаму – репетиція похорону Огастаса.

Г знайомство Гейзел й Огастаса – репетиція похорону Огастаса – поїздка до Амстердаму – зустріч із письменником Петером ван Гауеном.

5. У якому з рядків указано проблеми НЕ порушені у творі

А сприйняття соціумом хворих людей, проблема вибору в межовій ситуації.

Б проблема життя і смерті, труднощі першого кохання.

В фінансове забезпечення лікування, проблема соціальної нерівності.

Г проблема батьків і дітей, проблема боротьби за життя.

6. Який із висловів висів над ліжком Огастаса?

А Світ - не фабрика з виконання бажань.
Б «Потім» складається з багатьох «зараз».

В Живи сьогодні повним життям.
Г Щоб побачити веселку, треба терпіти дощ.

7. Ім'я дівчини Айзека

- А Кароліна
- Б Кейтлін
- В Моніка
- Г Естер

8. До художніх особливостей роману «Провина зірок» НЕ належить

- А оповідь від третьої особи
- Б традиційна композиція
- В відкритий фінал
- Г широке використання метафор

9. Установіть відповідність між цитатою і персонажем твору

1 Чим повинна бути книжка? Тривожною сиреною? Закликом до зброї? Ін'єкцією морфію?

2 Любити – значить виконувати обіцяне в будь-якому разі.

3 На цьому світі ми не вибираємо, буде нам боляче чи ні, але можна обрати, хто зробить нам боляче.

4 Ти не граната. Думка, що ти можеш померти.. нестерпна. Але радість, яку ти приносиш, набагато більша від смутку, якого завдає.. твоя хвороба.

А Гейзел

Б Огастас

В Айзек

Г Петер ван Гаутен

Д батько Гейзел

Ключ. 1 б, 2 в, 3 г, 4 а, 5 в, 6 г, 7 в, 8 а, 9. 1г, 2в, 3б, 4д.

Узагальнювальна бесіда

Поясніть назву статті про Джона Гріна «Популярний автор романів для молоді, або Більше, ніж письменник» (Грін – благодійник, відеоблогер, творець освітніх онлайн-відео, об'єднав підлітків з усього світу, мотивує юнацтво).

2. Які особливості творчості Д. Гріна? (Кохання та дружба як важливі життєві цінності; осмислення підлітками смерті як невідворотного підсумку життя, що дає змогу виявити справжню сутність людини, її ліпші й гірші риси; використання чужого тексту (навіть вигаданого); опора на філософію екзистенціалізму; введення в текст символічних деталей, історичних і літературних посилань; реалістичність описів).

3. Які проблеми, на вашу думку, розкриває автор у романі? (Проблема життя і смерті; любов і смерть; проблема боротьби за життя; проблема сприйняття соціумом «не таких» дітей; труднощі першого кохання; стосунки підлітків; взаємовідносини батьків і дітей).

4. Які ознаки екзистенціалізму ви вбача-

єте у творі? (Ключова проблема вибору цінностей у межовій ситуації).

5. Доповніть символи роману. (Герої поселилися у готелі «Філософ», де номери названі на честь засновників екзистенціалізму. Перший поцілунок героїв відбувається у музеї Анни Франк, місці, яке безпосередньо пов'язано з темою смерті. Місце зборів «групи підтримки» за формою нагадує хрест. Закохані їдуть до Амстердаму, який є символом «свободи». Продавець тюльпанів, за словами самого Гріна, є метафорою Бога).

6. Що в книзі приваблює читача? (Автор уміє дібрати такі слова для змалювання відчуттів героїв, що читач мимоволі занурюється у світ митця та розуміє думки і біль персонажів. Виникає ефект присутності, який змушує читачів замислитися над цінностями життя, а мудрі філософські думки, метафоричність оповіді захоплюють до останньої сторінки).

7. Чого навчає твір? (Роман весь наповнений життям. Молоді люди, які зробили в житті тільки перші кроки, здатні творити, любити і бути коханими, не можуть жити так, як живуть засуджені до смерті. Навпаки, вони живуть набагато повніше і яскравіше, ніж ми - здорові люди. І саме ця обставина робить роман Джона Гріна таким привабливим і незабутнім. «Приречені на смерть» діти не плачуть і не стогнуть, а, як і всі підлітки, люблять, ненавидять, бунтують, доводять один одного, ревнують, шукають можливості для самовираження і самоствердження. Твір навчає боротися, вірити в себе, власні сили, в любов).

8. Чи можна стверджувати, що у «Провині зірок» — відкритий фінал? (Так)

9. Спробуйте передбачити, як складеться подальша доля Гейзел та її батьків, Айзека.

10. Чому роман має таку назву? (Лише «зірки», тобто доля, злий рок, фатум є виною в тому, що відбувається з героями роману, провини самих підлітків у цьому немає).

Творча робота. Складання сенкану

Складіть сенкан до книги «Провина зірок»

«Провина зірок»	«Провина зірок»
Прониклива, оптимістична	Гостра, болюча.
Хвацька, підтримує, мотивує.	Вражас, ранить, бентежить.
Змінює погляд на життя.	Життя на межі смерті.
Бестселер.	Боротьба.

Рефлексія.

Вправа «Незакінчене речення»

Я дізналася (дізнався)...

Я зрозумів (зрозуміла)...

Цей урок важливий для мене, тому що...

Своєю роботою на уроці я...

Мої очікування від уроку...

Найцікавіше було...

Методична ремарка. Здобувачі освіти

заповнюють картки самооцінювання.

Картка самооцінювання. Д.Грін «Провина зірок»

Прізвище, ім'я	Робота в парах (0-1 б.)	Робота в групах (0-3 б.)	Творча робота (0-1 б.)	Тест (0-6 б.)	Бесіда (0-16.)	Сума балів

Викладач. Здавна вважали, що у кожного своя зоря. Нехай ваші зорі ніколи не згаснуть. Хай світ і не фабрика з виконання бажань, однак він багатогранний, і на вас чекають

відкриття, й ніколи не слід упадати у відчай.

Пам'ятайте: «Щоб побачити веселку, треба терпіти дощ». Не здавайтеся. Вірте у свої сили.



ГЕЙЗЕЛ ЛАНКАСТЕР

- фліртівниця
- романтична
- романтична
- постійно переміняє фізичний білизна
- «Вирішила в жовтні дозвіл»
- вважає себе «бамболою співчужності», часом запитався до теми смерті
- турбується про долю рідних
- сприймає кохання як найкращий подарунок долі
- її настільки зоміла — це праця ексцентричного адвоката Пітера Ван Хустина (Вільям Девіс), який пишався з'ясувати роман про надзвичайну обличчя з районом пустини



ОГАСТУС УОТЕРС

- красуня
- впродовж стільки до «покоління»
- харизматичний
- «сирої-кокетки»
- оптиміст
- до хвороби він фактичний спосіб життя, тільки смертний
- має фізичну тежку; бере в рот сигарету, але не палить (метафора: масенька перебігає над смертю)
- його фанія — бути забутий
- страждає життям таким, який він є і бере від нього все, що йому йому дає чинне «Провинствоння» завдячуючи, йому оптимізму і боротьби
- вірить у Бога.



АЙЗЕК

- чутливий
- впадає у депресію, але завдяки друзям, близьким долає її
- званим на хуліганські вишивки.
- справляючи обидва два, не переживається повною відповіддю, а спирається тільки від трагії життя
- переміняючи: головна цінність в житті —
- оптимістична поведінка





УРОК РОЗВИТКУ МОВЛЕННЯ ЗАРУБІЖНА ПОЕЗІЯ УКРАЇНСЬКОЮ («ГІТАРА» Ф.Г. ЛОРКА)

Марина Прокопенко, викладач Державного начального закладу «Пологівський професійний ліцей»

Мета:

знансвий компонент: забезпечити учнів інформацією щодо життя та творчості Ф.Г. Лорки, М. Лукаша, В. Стуса, Д. Магід, Г. Латника, розглянути особливості перекладу ліричних творів, формувати навички аналізу ліричного твору та розуміння особливостей лірики як роду літератури; формувати розуміння літературно-філософської картини світу, впливу літератури на культурний прогрес людства.

діяльнісний компонент: застосовувати знання на практиці; визначати тему, ідею, проблему, мовно-поетичні засоби, значення твору; уміння використовувати довідкову літературу, пошуковик Google.

ціннісний компонент: розвивати навички художнього аналізу та синтезу, інтерпретації поетичного тексту, дослідницької роботи, виразного читання, оцінювання культурно-мистецьких явищ; сприяти утвердженню гуманістичного світогляду особистості.

Тип уроку: урок-дослідження

Очікувані результати:

Предметні компетентності, які формуються на уроці: учень/учениця:

знає основні етапи життєвого і творчого шляху письменників;

знає українських перекладачів та українські переклади твору, визначає в ньому засоби художньої виразності;

виявляє особливості індивідуального стилю перекладу;

зіставляє образи, засоби виразності; виявляє тотожність та відмінності зображувальних засобів у перекладі митців українського слова; висловлює власну думку.

Ключові компетентності, які формуються на уроці: учень/учениця:

установлює причиново-наслідкові зв'язки подій та образів;

самостійно знаходить і систематизує інформацію про життя і творчість Ф.Г. Лорки, М. Лукаша, В. Стуса, Д. Магід, Г. Латника;

використовує цифрові технології для розширення уявлень про творчість;

усвідомлює цінність ліричних художніх творів;

створює власний зоровий ряд до твору «Гітара» (постер, плакат, презентація, малюнок).

I. Вступна частина уроку (актуалізація, мотивація, тема, очікувані результати)

На початку уроку пояснюємо лексичне значення слів у контексті речення теми, увагу приділяємо словам «переклад, перекласти», бо часто замінюється в контексті перекладу словом «перевести».

Актуалізація опорних знань (бесіда)

- На які роди поділяється вся література? (*епос, лірика, драма, ліро - епос*)

- Як називають представників цих родів літератури? (*прозаїк, поет, драматург*)

- Чи можемо, відкривши художній твір на будь-якій сторінці, відразу визначити рід літератури? (*так, за формою написання*)

- Згадайте, твори представників яких родів літератури вже вчили.

- Які твори аналізувати складніше (ліричні чи прозові)? Чому? (*підводимо учнів до думки: ліричний твір аналізувати складніше, бо натяк, символ, образ, настрій, емоція*)

Мотивація навчальної діяльності (бесіда)

- Чи потрібна лірика сучасній людині? (*говоримо про словниковий запас, уміння аналізувати, логіку, пам'ять, духовний аспект,*

уміння відчувати, бачити, чути прекрасне).

Оголошення теми, очікувані результати (тема та очікувані результати схематично записані на дошці)

II. Основна частина (елементи псевдо-перевернутого класу)

1. Сприйняття навчального матеріалу

а) Евристична бесіда

- З якою творчістю тісно пов'язана поетична творчість? (картини, пісні)

- Чи можемо по музичному інструментові чи творові визначити країну, регіон? (бандура, кобза, козаки - Запоріжжя; сопілка - Полісся, трембіта - Карпати, волинка - Шотландія; дудук (душа абрикосового дерева) - Вірменія; кастаньєти (каштан), віуела (схожий на гітару з опуклим дном) - Іспанія, вальс - Відень, опера - Італія...)

- Чому знакові для країн і народностей музичні інструменти мають переважно жіночий рід? Випадковість?

- З якою країною, народністю асоціюється гітара? (Іспанія, роми)

б) Дослідження, вступ

Слово вчителя.

Вірш «Гітара» входить до збірки «Канте хондо», циклу «Поема циганської сигірії» (1921-1926), надрукована у 1931 (андалузькі народні пісні, прояснення слів назв).

Особливість народної пісні (варіативність, наближення до розмовного стилю).



Мистецтво канте хондо неможливо уявити без гітари. Крім особливої форми і тематики (людське горе і страждання), ці пісні мали і своєрідну співочу техніку, що вимагала неабиякої майстерності виконавців: звук мав

зароджуватися глибоко у грудях і пройти, у прямому значенні цього слова, через серце. Тож співаки «канте хондо» дорого платили за своє мистецтво - багато хто з них рано помирав від розриву серця. Незмінною супутницею виконавців «канте хондо» була гітара. Для Гранади (місто на півдні Іспанії та столиця однойменної провінції, це одне з найдавніших міст країни), гра на гітарі - невід'ємна частина життя, а віртуозне володіння нею - національна риса іспанців. Сам Лорка був талановитим гітаристом, учасником багатьох музичних вечорів. Детальніше можна ознайомитися з життям та творчістю поета, скориставшись інтерактивним плакатом.



в) Організація роботи учнів (об'єднують клас у чотири групи і розподіляють тексти вірша «Гітара» в різних перекладах - Дар'ї Магід, Миколи Лукаша, Григорія Латника) (інформація для дослідження розміщена на інтерактивному плакаті). <https://www.thinglink.com/card/1407755148037455873>.

г) Оголошують тему дослідження (компаративний аналіз). Проаналізуйте вірш «Гітара» за поданим планом (час: 5 - 6 хвилин).

д) Оприлюднення дослідницької діяльності груп: я виступаю в ролі учня, задаю питання, учні відповідають, доповнюють, спираючись на текст даного перекладу (кожна група обирає ритора або ланцюжком); паралельно ключові моменти акцентуємо і записуємо в робочий зошит.

- Виразне читання одного з варіантів перекладу (учні за вибором) або читання та аналіз тексту за строфами (паралельно); акцентують увагу на паронімах «утишить - утішить» - пояснення значення слів, емоційна та смислова завантаженість.



- Назва «Гітара»,
 - Автор, країна, рік друку, переклад (Федеріко Гарсія Лорка, Іспанія, 1931, Дар'ї Магід, Миколи Лукаша, Григорія Латника).
 - Рід, жанр (лірика, ліричний вірш, близький до андалузької народної пісні).
 - Мотиви (голосіння-плачу, безмежного смутку, розпачу).
 - До якої збірки належить («Канте Хондо» (андалузькі народні пісні)).
 - Художні засоби (персоніфікація, порівняння, алітерація приголосних [р] і [л], поетичний паралелізм (плаче гітара — плаче вода або вітер, система повторів, риторичних окликів, монологічний характер оповіді).
 - Ліричний герой (гітара - жива істота, яка діє самостійно, незалежно від гравця. Головний прояв духовності гітари - це плач. У свою чергу плач - це гра, і ця гра безкінечна, вічна і трагічна. Сам образ плачу - прояв туги, система повторів, риторичних окликів; монологічний характер оповіді).
 - Які образи ще є у вірші (звук-мелодія гітари, яка звучить як плач, як звук води та вітру над пустелею, як звук чаші, що розбилася, переходить у зорові образи, що роблять зримими почуття, створюють замальовки).
 - Про що вірш (тема: світ сповнений трепетного життя, в ньому усе бринить, звучить, співає, плаче, кричить, танцює, ридає; життя – емоції, смерть – відсутність емоцій).
 - Для чого написав (ідея: возвеличення життя, музики, поезії, емоцій як невід'ємних його складових).
 - Які почуття викликав вірш (розпач, туга, неймовірний смуток і краса, захоплення).
- У цьому вірші, на рівні емоцій, Лорка лірик чи драматург? (драматург, ритм вірша

нагадує людське ридання, почуття ліричного героя подані на межі життя і смерті, на надриві).

2. Осмислення навчального матеріалу

Питання – провокація (на мультимедійну дошку, проектор виводжу уривок з аналізу вірша).

ТЕКСТ ПИТАННЯ: Сюжет: Кабальєро приходив під балкон коханої. Гітара ридає, виспівуючи серенади, а на ранок його знаходять убитим... Але ж його попереджали, йому погрожували (суперник, чоловік, можливо, батько коханої). Словом, він знав, на що йшов... Це про вірш «Гітара»?

евристична бесіда (відповіді учнів передбачити важко, але напрямок: гітара, жива, страждає, від сильних емоцій або необережності рве душу – струни, вона не просто інструмент, вона особистість, розповідала безліч історій – мудрість, трансформує душевний біль у прекрасну музику – творець; п'ять ножів (пальців) – тортури, але все народжується в муках (людина, витвір мистецтва, кохання, істина...).

III. Підсумкова частина

1. Узагальнення та систематизація учнями отриманої інформації.

а) Читаю вірш «Гітара» в перекладі А. Ахматової.

- Чи змінилося емоційне сприйняття вірша зі зміною мови?

- Чим схожі переклади (будова вірша, настрій, мотиви, художні засоби, ритм).

- Чим різняться (емоційне забарвлення, зміст, образи, мелодійність).

- Які, на вашу думку, ознаки професії «поет – перекладач»?

- Чи варто читати лірику? (в процесі полілогу підводжу учнів до висновку: бездоганне володіння рідною мовою і знання іноземної робить людину обізнанішою, етичнішою, ерудованішою, горизонти ширшими).

2. Рефлексія. Слухаємо аудіозапис вірша «Гітара» іспанською <https://cutt.ly/qofhYMw>.

- Чи можна впізнати вірш, не знаючи мови (відповіді непередбачувані: акцентую увагу на ритмі, знайомих словах: камелія, меч (espada), гітара, відеоряд).

- Що виявилось складним (цікавим, дивним)? (прийом «мікрофон», «ланцюжок»).

- Чи вдалося б вам проаналізувати ще один вірш Ф.Г. Лорки самостійно? (залежно від відповідей будуємо полілог).

3. Оцінювання

- Протягом уроку учні отримують + (ставлять на полях зошита, рахують, ставлять

цифру і обводять колом), на перерві підходять та кажуть оцінку, можуть збирати + протягом теми.

- Домашнє завдання: компаративний аналіз вірша «Зимова ніч» (Борис Пастернак) у перекладі українських поетів; створити власний зоровий ряд до твору «Гітара» («Зимова ніч» (постер, плакат, презентація, малюнок).

Переклад з іспанської Миколи Лукаша Гітара

Як заридала
моя гітара, –
розбилась досвітку
криштальна чара.
Ой заридала
моя гітара...
Хочу утішити –
надармо,
Хочу утішити –
намарно.
Плаче, як вода,
що рине з яру,
плаче, як вітер,
що жене хмару.
Хочу впинити –
надармо,
вона ридає
за даллю.
Плаче пісок гарячий,
кличе біле латаття,
плаче стріла за ціллю,
вечір кличе світання,
плаче в голім гіллі
пташка остання.
А-ой гітаро!
У серці п'ять ножів
одним ударом!

Мико́ла Олексі́йович Лука́ш (19 грудня 1919, Кролевець — 29 серпня 1988, Київ) — український перекладач, мовознавець і поліглот. Опанував більше 20 мов, перекладав художні твори світової літератури здебільшого українською. Деякі твори відомі під псевдонімом Микола Нежурись.

Додаток

Переклад з іспанської Василя Стуса Гітара

Починається
плач гітари,
розбиваються
дзбани ранку.
Починається
плач гітари.
Гамувати її –
не варто.
Не вгамуєш її –
намарне.
Монотонно,
ніби хвиля, плаче гітара,
ніби вітер над снігопадом,
плаче гітара,
не вгамуєш її –
намарне.
Так плаче за даллю марев
півдня пісок гарячий –
камелій благає білих.
Так плаче стріла без цілі,
так вечір без ранку плаче.
На голім вітті вмирає
вранішня перша птаха.
О гітара,
конає серце,
на п'яти розіп'яте шпагах!

Васи́ль Семі́нович Стус — український поет ХХ століття, перекладач, прозаїк, мислитель, літературознавець, правозахисник, борець за незалежність України в ХХ столітті. Один із найактивніших представників українського дисидентського руху. Лауреат Державної премії ім. Т. Шевченка, Герой України.